



1160 Hoftrac

■ Moottorin tiedot, vakio

Moottorin valmistaja	Perkins
Moottorin tyyppi	403 J-11
Sylinterit	3
Moottorin teho	18,4 kW
Moottorin teho	25 hv
enimmäiskierrosluvulla	2.800 r/min
Iskutilavuus	1.131 cm ³
Jäähdytysaineen tyyppi	vesi
Pakokaasustandardi	V
Pakokaasun jälkikäsitely	-

■ Sähkölaitteet

Käyttöjännite	12 V
Akku	77 Ah
Laturi	40 A

■ Painot

Käyttöpaino	1.910 - 2.250 kg
Repäisyvoima (enint.)	1.778 - 1.824 daN
Nostovoima (enint.)	1.777 - 1.811 daN
Kaatokuorma kauhalla – kone suorassa, nostorunko vaakasuora	1.070 - 1.440 kg
Kaatokuorma kauhalla – kone taitettuna, nostorunko vaakasuora	650 - 1.210 kg
Kaatokuorma kauhalla – kone suorassa, nostorunko alimmassa asennossa	1.400 - 2.510 kg
Kaatokuorma kauhalla – kone taitettuna, nostorunko alimmassa asennossa	1.070 - 2.130 kg
Kaatokuorma lavahaarukalla – kone suorassa, nostorunko vaakasuora	730 - 970 kg
Kaatokuorma lavahaarukalla – kone taitettuna, nostorunko vaakasuora	550 - 870 kg
Kaatokuorma lavahaarukalla – kone suorassa, kuljetusasento	1.070 - 1.420 kg
Kaatokuorma lavahaarukalla – kone taitettuna, kuljetusasento	820 - 1.160 kg

■ Ohjaamo

Ohjaamo	FSD (eps, ohjaamo)
---------	--------------------

■ Täyttömäärät

Polttoainesäiliön tilavuus	20 l
Hydrauliikkaöljysäiliön tilavuus	20 l

■ Käyttövoima

Käyttötapa	hydrostaattinen
Voimansiirto	Vetoakseli
Ajonopeudet	2
Akseli	T80 (T94)
Ajonopeus, vakio	0-20 km/h
Käyttöjarru	Hydrostaattinen voimansiirto, joka vaikuttaa kaikkiin 4 pyörään (kulumaton)
Pysäköintijarru	Käyttö- ja seisontajarru voimansiirrossa
Tasauspyörästön lukitus	100 % etuakseli + taka-akseli (valinnainen)

■ Hydrauliikkajärjestelmä

Ajohydrauliikan työpaine (enint.)	330 bar
Työhydrauliikan tuotto (enint.)	30,8 l/min
Työhydrauliikan työpaine (enint.)	225 bar

■ Kinematiikka

Kinematiikan tyyppi	P
Iskusylinteri	2
Kallistussylinteri	1
Pikavaihtojärjestelmä	mekaaninen (hydraulinen)

■ Ohjaus

Ohjaustapa	Hydraulinen runkonivel
Ohjaussylinteri	1
Heilahduskulma	± 12 aste

■ Melun ominaisarvot

Keskimääräinen äänenvoimakkuuden taso L _{WA} (ohjaamon suojakatto)	99,0 dB(A)
Taattu äänenvoimakkuuden taso L _{WA} (ohjaamon suojakatto)	101 dB(A)
Ilmoitettu äänenpaineen taso L _{pA} (ohjaamon suojakatto)	84 dB(A)

■ Lisätietoja

FSD = Kuljettajan suojakatto

eps = Easy Protection System (taittuva ohjaamon suojakatto)

DPF = Dieselhiukkassuodatin

DOC = Dieselhapetuskatalysaattori

Kaato kuormanlaskenta standardin ISO 14397 mukaisesti

Mitat

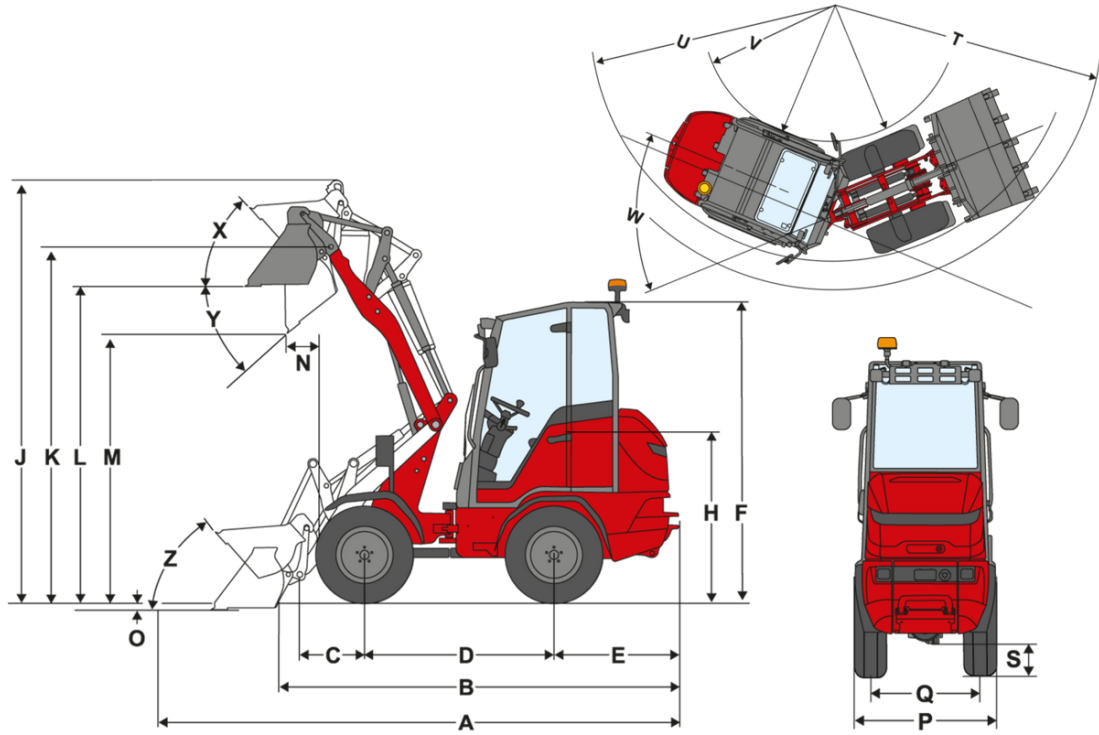

		P-kinematiikka (vakio)	P-kinematiikka (pitkä)
	Vakiovarusteet	10.0/75-15.3 AS ET10	10.0/75-15.3 AS ET10
A	Total length	3.983 mm	4.182 mm
B	Total length without bucket	3.005 mm	3.206 mm
C	Bucket pivot point (to center of axle)	508 mm	707 mm
D	Wheel base	1.468 mm	1.468 mm
E	Rear overhang	917 mm	917 mm
F	Height with operator's canopy fixed	2.237 mm	2.237 mm
	Height with fold-down operator's canopy (eps)	2.341 mm	2.341 mm
	Height with fold-down operator's canopy, folded down (eps)	1.928 mm	1.928 mm
	Height with cab	2.302 mm	2.302 mm
H	Seat height	1.273 mm	1.273 mm
J	Total working height	3.423 mm	3.634 mm
K	Bucket pivot point (max. lift height)	2.740 mm	2.948 mm
L	Load-over height	2.421 mm	2.629 mm
M	Dumping height	1.799 mm	1.998 mm
N	Reach (at M)	498 mm	498 mm
O	Digging depth	97 mm	124 mm
P	Total width	1.044 mm	1.044 mm
Q	Track width	780 mm	780 mm
S	Ground clearance		
T	Maximum radius	2.592 mm	2.706 mm
U	Radius on the outer edge	2.138 mm	2.138 mm
V	Inner radius	1.017 mm	1.017 mm
W	Articulation angle	50 °	50 °
X	Rollback angle at max. lift height	50 °	47 °
Y	Dumping angle	40 °	40 °
Z	Rollback angle on ground	49 °	49 °

Vakiovarusteet

Moottori

- Perkins 403 J-11, {18,4 kW / 25 hv}{18,4 kW / 24,7 hv}, EU-vaihe V

Renkaat

- 10,0 / 75 – 15,3 BKT AS 504 ET10, profiili AS, leveys {1 044 mm}{41,1 tuumaa}

Ohjausjärjestelmä

- Hydraulinen taittuva runkonivel, heilahduskulma $\pm 12^\circ$
- Ohjaussylinterit: 1

Voimansiirto

- Akseli: T80
- Voimansiirto: Hydrostaattinen neliveto, ajosuunta valittavissa ohjaussauvalla
- Nopeus: 20 km/h
- Ajovaiheet: 2
- Käyttöjarru: Hydrostaattinen ajokäyttökoneisto, joka vaikuttaa kaikkiin 4 pyörään (kulumaton)
- Seisontajarru: Voimansiirrossa kaikkiin 4 pyörään vaikuttava keskitetty käyttö- ja seisontajarru

Hydrauliikka

- Mekaanisesti esiohjattu ohjaussauva ajosuunnan kytkimellä
- 3. ohjauspiiri edessä vivulla
- Hydraulioiljyn jäähdytin

Ohjaamo

- ROPS/FOPS-hyväksytty ohjaamon suojakatto turvajärjestelmällä
- Sivuttain kallistettava ohjauspulpetti
- Käyttötuntimittari
- Polttoaineen määrän näyttö

Kuljettajan istuin

- Turvavyöllä ja täydellä jousituksella varustettu mukavuusistuin, jonka selkänojan kulmaa voidaan muuttaa ja joka on säädettävissä pituussuunnassa ja kuljettajan painon mukaan.

Valaistus

- LED Basic -työskentelyvalonheittimet (1 000 lm) katossa, 2 edessä, 2 takana

Lastauslaite

- Kuormauslaitteisto LS945
- Pikavaihtojärjestelmä (Weidemann), mekaaninen
- Kinematiikka: P
- Nostosylinterit: 2
- Kallistussylinterit: 1
- Nosto- ja kallistussylinterin kellunta-asento

Valinnaiset varusteet

Ohjaamo

- Taittuva ohjaamon suojakatto eps, ROPS-/FOPS-hyväksytty (työskentelyvalonheittimet: 1 edessä kuormausvarressa ja 1 takana)
- Etu- ja takalasis
- Etu- ja takalasis, tuulilasinyppyhin
- Säädettävä ohjauspylväs (kallistus)
- DAB+-radiovalmius (antenni, kaiutin)
- DAB+-radio

Kuljettajan istuin

- Istuin keinoahkaa (MSG20)
- Istuin keinoahkaa, istuinlämmitys (MSG20)
- Istuin keinoahkaa, ilmajousitus (MSG75)
- Istuin keinoahkaa, ilmajousitus, istuinlämmitys (MSG75)
- Istuin kangasta (MSG20)
- Istuin kangasta, istuinlämmitys (MSG20)

- Istuin kangasta, ilmajousitus (MSG75)
- Istuin kangasta, ilmajousitus, istuinlämmitys (MSG75)

Valaistus

- Saksan StVZO-lain mukainen valaistus
- Lisäksi työskentelyvalonheitin kuormausvarressa
- Lisäksi LED-töyökentelyvalonheitin etukuormajassassa
- Majakkavalot (keltainen), paikallisia määräyksiä on noudatettava!
- Majakkavalot (keltainen) magneettijalalla

Tieliikennekäyttö - varusteet

- Erillinen käyttöluva 25 km/h
- Rekisterikilven pidike

Moottori

- Moottorin esilämmitys (jäähdytysvesi) 230 V

Voimansiirto ja akselit

- Akseli T80, hydraulinen keskipaineneliveto, 20 km/h
- Akseli T94, hydrostaattinen korkeapaineneliveto, 20 km/h

Renkaat

Renkaat ja lisävarusteet: Akseli T80

- 27x10.0-15.3 AS504 ET0, profiili AS, leveys 1 050 mm
- 26.0x12.00-12 AS ET0, profiili AS, leveys 1 010 mm
- 31x15.50-15 AS ET-50, profiili AS, leveys 1 280 mm
- 31x15.50-15 AS ET-50 Starco, profiili AS, leveys 1 280 mm
- 27x 8.50-15 EM ET30, profiili EM, leveys 960 mm, leveys käännettynä 1 090 mm
- 27x10.50-15 EM ET-5, profiili EM, leveys 1 080 mm
- 26.0x12.00-12 RP ET0, profiili RP, leveys 1 110 mm
- Raidevälin levennys (2 x 15 mm)
- Käännetty

-

Renkaat ja lisävarusteet: Akseli T94

- 31x15.50-15 AS ET0, profiili AS, leveys 1 320 mm
- 31x15.50-15 AS ET0 Starco, profiili AS, 1 294 mm
- Kaksoispyörät 10.0/75-15.3 AS edessä
- 27x 8.50-15 EM ET80, profiili EM, leveys 1 000 mm, leveys käännettynä 1 340 mm
- 27x10.50-15 EM ET60, profiili EM, leveys 1 100 mm, leveys käännettynä 1 340 mm
- 10-16.5 EM ET40, profiili EM, leveys 1 114 mm, leveys käännettynä 1 300 mm
- Kaksoisrenkaat 27x8.50-15 EM edessä, profiili EM, leveys 16 550 mm
- 10.0/75-15.3 ET40 Mitas M159, profiili RP, leveys 1 124 mm
- 31x15.50-15 RP ET0, profiili RP, leveys 1 313 mm
- Käännetty

Lastauslaite

- Suuri nostokorkeus (2 948 mm)
- Laskujarruventiili (putkenrepeämän varmistus nosto- ja kallistussynterissä)

Pikakiinnikkeet

- Weidemann, hydraulinen
- Weidemann HV/HT - C - ECS
- Euro, hydraulinen
- Skid Steer, hydraulinen
- SMS, hydraulinen

Hydrauliikka edessä

- Paineeton paluu edessä
- 3. ohjauspiiri edessä DN12
- 3. ohjauspiiri, sis. yksinkert. lukituksen vivussa 3. ohjauspiirille (käyttö lisäksi ohjaussauvan kahdella painikkeella)
- 3. ohjauspiiri Komfort, sis. yksinkert. lukituksen vivussa 3. ohjauspiirille (käyttö: ohjaussauvan painikkeella + nosto ja kaato)
- 4. ohjauspiiri Komfort, sis. yksinkert. lukituksen 3. ohjauspiirille (käyttö: ohjaussauvan painikkeella + nosto ja kaato), (3. ohjauspiiriä edessä ei voi käyttää samanaikaisesti)
- 4. ohjauspiiri lisäksi neliventtiilillä, sis. kaksoislukituksen (käyttö: erillisellä vivulla)
- Hydrauliikkaöljyn jäähdytyn, lisää
- Faster-pikaliittimet 4-kertaiset - koneen puolella
- Faster-pikaliittimet 4-kertaiset - työlaitteen puolella

- Ohjausvivun lukitus, yksinkertainen
- Ohjausvivun lukitus, kaksinkertainen
- Laskujarruventtiili (putkenrepeämän varmistus nosto- ja kallistussyliinterissä)

Hydrauliikka takana

- Takana lisähydrauliikkaliitäntä, yksitoiminen (käyttö: 3. ohjauspiirin vivulla)
- Takana lisähydrauliikkaliitäntä, kaksitoiminen (käyttö: 3. ohjauspiirin vivulla)

Biohydrauliikkaöljy

- Shell PANOLIN S4 HLP Synth 46 (biohydrauliikkaöljy)

Sähköliitännät edessä

- Etupistorasia 3-napainen yksinkertaiselle toiminnolle (käyttö: ohjauspylvään katkaisimella 0-1)
- Etupistorasia 3-napainen kaksinkertaiselle toiminnolle (käyttö: ohjauspylvään katkaisimella 1-0-2)
- Etupistorasia 3-napainen kaksinkertaiselle toiminnolle (käyttö: 2 painikkeella ohjaussauvassa, 1. toiminto painikkeella painettava, 2. toiminto lukkiutuva)
- Etupistorasia, 7-napainen, etutyöläitteiden valaistukselle

Sähköliitännät takana

- Pistorasia takana, 7-napainen, taakse kiinnitettyjen työlaitteiden valaistus

Lisäpaino

- Vastapaino, peruslevy (97 kg)
- Valettu takapaino (110 kg)

Turvallisuusvaihtoehdot

- Peruutusvaroitusslaitteisto (äänellä)
- Lukittava säiliön kansi

Muu

- Käsirasvapuristin
- Häätälaatikko (häätäpakkaukselle)
- Häätäpakkauus (varoituskolmio/ensiapulaukku)
- Kauhan asennon osoitin
- Työkalulaatikko
- Työkalusarja
- Täysin automaattinen keskusvoitelujärjestelmä

Takuun pidennys

- Economy 24 kuukautta (2 500 h)
- Economy 36 kuukautta (3000 h)
- Economy 48 kuukautta (3500 h)
- Economy 60 kuukautta (4000 h)
- Premium 24 kuukautta (3 000 h)
- Premium 36 kuukautta (4000 h)
- Premium 48 kuukautta (5000 h)
- Premium 60 kuukautta (6000 h)

Kustomoitu ulkoviiri

- Erikoismaalaus, RAL, yksivärinen – Weidemann-punaisen sijasta
- Erikoismaalaus, RAL, monivärinen

Perävaunu ja kunnostuslaitteisto

- Itselukittuva kytkimen pultit (Ei sallittu perävaunun käytön yhteydessä!)
- Itselukittuva kytkin (Ei sallittu perävaunun käytön yhteydessä!)

EquipCare (telematiikka)

- EquipCare 36 kuukautta (sis. App Managerin)