



**WACKER
NEUSON**
all it takes!



TH412e

Carregadora telescópica

Elétrica, ambientalmente responsável e potente

A TH412e é a primeira carregadeira telescópica totalmente elétrica da Wacker Neuson. Suas características de desempenho correspondem às de uma máquina convencional movida a diesel. A bateria de íons de lítio de 96 V está disponível opcionalmente em dois níveis de desempenho, para que os tempos de funcionamento e carregamento possam ser adaptados de forma ideal aos requisitos de trabalho. A TH412e funciona totalmente livre de emissões no local e com emissões de ruído significativamente mais baixas. Para o usuário, isso significa maior flexibilidade de aplicação, proteção ambiental e economia significativa nos custos operacionais. Características como dimensões compactas, todas as rodas articuladas, baixo centro de gravidade e excelente segurança com aparelho parado também se aplicam à máquina elétrica.

Destaques

- Bateria de íons de lítio de grande desempenho
- Opções de carregamento fáceis
- Display digital
- Freio de estacionamento eletrônico
- Dimensões compactas na classe 2 x 2 m

Dados técnicos

■ Bateria padrão

Tecnologia da bateria	Íons de lítio
Classe de tensão da bateria	96 V
Capacidade da bateria	18,0 kWh
Peso da bateria	186 kg
Tensão de carregamento a bordo (máx.)	6 kW
Tempo de carregamento (0-100%)	3,2 - 7,5* h
Tempo de carregamento (20-80%)	1,8* h
Tempo de duração de até	3,1** h

■ Bateria opcional 1

Tecnologia da bateria	Íons de lítio
Classe de tensão da bateria	96 V
Capacidade da bateria	28,0 kWh
Peso da bateria	244 kg
Tensão de carregamento a bordo (máx.)	6 kW
Tempo de carregamento (0-100%)	5,5 - 11,5* h
Tempo de carregamento (20-80%)	2,7* h

Tempo de duração de até 5,2** h

■ Motor elétrico

Hidráulica de acionamento do motor (ECE R085)	33,1 kW
Hidráulica de trabalho do motor (ECE R085)	21,2 kW

■ Sistema elétrico

Tensão operacional	12 V
--------------------	------

■ Pesos

Carga útil (máx.)	1.250 kg
Peso operacional	2.750 - 3.100 kg

■ Táxi do motorista

táxi do motorista	Cabine
-------------------	--------

■ Quantidades de enchimento

Capacidade do tanque de óleo hidráulico	36 l
---	------

■ Acionamento

Acionamento	Dados elétricos
Acionamento de translação	Eixo articulado
Velocidades de marcha	2

Eixo	PAL1165
Velocidade de marcha padrão	0-15 km/h
Velocidade de marcha opcional 1	0-20 km/h
Velocidade de marcha opcional 2	0-25 km/h
Freio de serviço	Freios a disco acionados hidraulicamente
Freio de estacionamento	Freio de mão com a função de retenção em declives
Bloqueio do diferencial	Eixo dianteiro 100% e eixo traseiro (opcional)

■ Sistema hidráulico

Hidráulica de trabalho - caudal de descarga (máx.)	41,6 l/min
Hidráulica de trabalho - pressão de trabalho (máx.)	220 bar

■ Cinemática

Cilindro de elevação	1
Cilindro de despejo	1
Sistema de troca rápida	hidráulico

■ Comando

Tipo de direção	Direção hidráulica em todas as rodas articuladas com sincronização da posição final
Cilindro de guia	2
Batente de guia máx.	2x38 Grau
Ângulo de giro do eixo traseiro	± 7 Grau

■ Valores característicos de ruído

Nível de pressão de ruído médio LwA (Cabine)	85,7 dB(A)
Nível de pressão de ruído garantido LwA (Cabine)	87 dB(A)
Nível de ruído médio LpA especificado (Cabine)	73 dB(A)

■ Outras informações

*O tempo de carregamento depende das diferentes opções de carregamento. Carregador de bordo de 3 kW (padrão), com carregador de bordo adicional total de 6 kW (opcional). As seguintes opções de interação estão disponíveis: 230 V/10 A Schuko, 230 V/16 A CEE (azul, 3 pinos), 400 V/16 A CEE (vermelho, corrente trifásica, 5 pinos), 400 V/16 A (plugue tipo 2 de caixa de parede, IEC 62196) e outros plugues adaptadores.

**A duração de uso da bateria depende das condições de uso, da tarefa e da forma de condução. Isso pode significar que uma duração de execução muito maior também pode ser alcançada. Em casos extremos, no entanto, a duração também pode ser menor. Os tempos de funcionamento indicados referem-se à operação ininterrupta e ao trabalho com a máquina.

Medidas

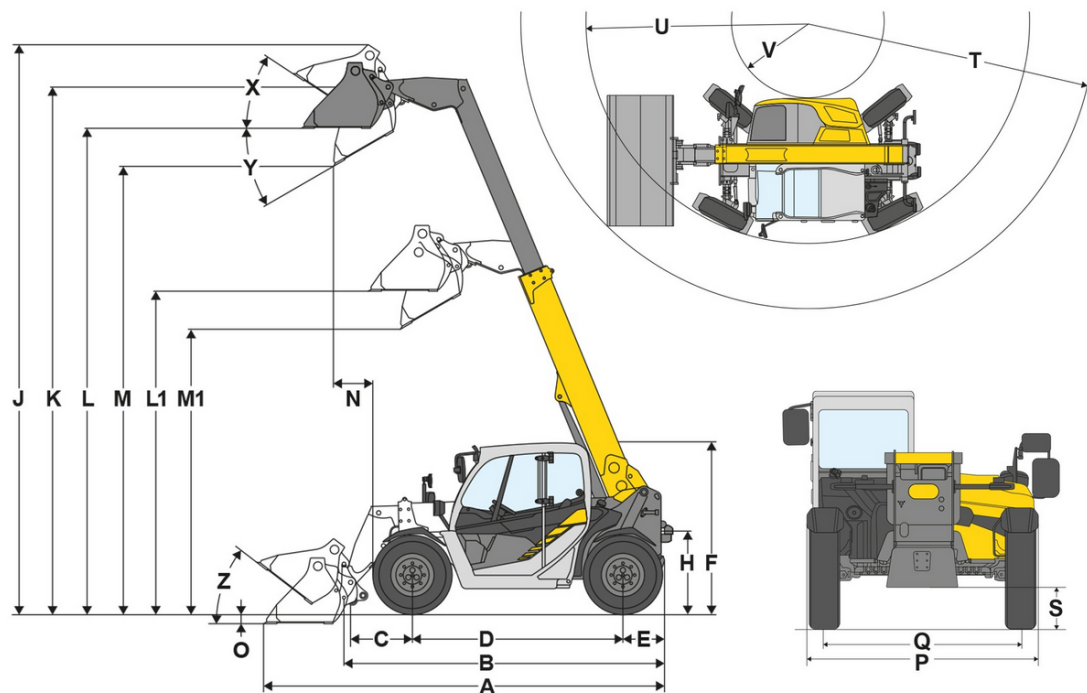

A	Comprimento total	3.944 mm
B	Comprimento total sem pá	2.991 mm
C	Articulação da pá (até o centro do eixo)	450 mm
D	Distância entre eixos	1.922 mm
E	Passagem traseira	427 mm
F	Altura com cabine	1.995 mm
H	Altura do assento	978 mm
J	Altura de trabalho total	5.280 mm
K	Articulação da pá (altura de elevação máx.)	4.537 mm
L1	Altura de carregamento com braço telescópico retraído	2.949 mm
L	Altura de carregamento com braço telescópico estendido	4.163 mm
M1	Altura de descarregamento braço telescópico retraído	2.415 mm
M	Altura de descarregamento braço telescópico estendido	3.630 mm
N	Alcance (em M)	557 mm
O	Profundidade da escavação	96 mm
P	Largura total	1.564 mm
Q	Largura da esteira	1.235 mm
S	Distância do solo	294 mm
T	Raio máximo	3.506 mm
U	Raio no rebordo externo	2.695 mm
V	Raio interior	951 mm
X	Ângulo de retrocesso com altura de elevação máx.	52 °
Y	Ângulo de despejo	31 °
Z	Ângulo de retrocesso no solo	44 °