



KL20.5T

Teleskopradlader

Mehr Reichweite. Mehr Effizienz.

Der KL20.5T ist der perfekte Allrounder, der sich Ihrer Arbeit anpasst – leistungsstark, robust und zuverlässig im täglichen Einsatz. Damit ist er der ideale Einstieg in die Welt der Teleskopradlader. Die kompakte Bauweise in Kombination mit beeindruckender Leistungsfähigkeit ist ideal für den Einsatz auf beengtem Raum. Mit dem kraftvollen 33 kW Motor, einer Maximalgeschwindigkeit von 30 km/h und einem Betriebsgewicht von über 3.000 kg bietet er die perfekte Balance aus Agilität und Standfestigkeit.

Teleskopierbare Ladeanlage: Steigerung der Produktivität durch ein Plus an Reichweite, Stapel- und Schütthöhe sowie eine optimale Übersicht durch die schmale Kastenbauweise

Einsteigen und losfahren: Auch für ungeübte Fahrer ist die Maschine dank ungeteiltem Fahrzeugrahmen, hoher Standsicherheit, Wendigkeit und konstanter Nutzlast sowie drei Lenkarten (Allrad-, Hundegang- und Vorderaschlenkung) einfach zu bedienen

Kompakte Abmessungen: Durch die kompakten Abmessungen mit einer Fahrzeugbreite von 1,32 m ist der KL20.5T ideal für enge Arbeitsumgebungen, wie schmale Hofwege. Mit der optionalen Maximalbereifung von 400 mm Breite, besticht die Maschine durch größtmögliche Aufstandsfläche und verfügt somit über optimale Stabilität bei anspruchsvollen Anwendungen

Kabinenvarianten: Zwei vollwertige Radladerkabinen, Komfortkabine (2,26 m Höhe) und Niedrigkabine (2,11 m Höhe) bieten eine hervorragende Rundumsicht sowie ergonomisch angeordnete Bedienelemente für eine einfache und intuitive Bedienung. Der breite Einstieg ermöglicht ein bequemes und schnelles Einsteigen – ideal für den täglichen Einsatz

Vielseitige Schnellwechsellatten: Das vollhydraulische Schnellwechselsystem Smart Attach ist optional erhältlich und ermöglicht den Anbaugerätewechsel direkt aus der Kabine. Zusätzlich stehen alternative Schnellwechsellatten, wie das Euro-System, zur Verfügung

Technische Daten

■ Motordaten Standard

Motorhersteller	Yanmar
Motorleistung	33,3 kW
Motorleistung	45 PS
bei max. Drehzahl	2.600 U/min
Hubraum	1.568 cm ³
Abgasnormstufe	V

■ Gewichte

Schaufelinhalt (Standardschaufel)	0,45 m ³
Stapelhöhe (max.)	3.770 mm
Betriebsgewicht	3.050 - 3.300 kg
Nutzlast (S=1.25)	1.240 kg
Kipplast (Standardschaufel)	1.910 kg
Kipplast (Palettengabel)	1.550 kg

■ Füllmengen

Tankinhalt Kraftstoff	56 l
-----------------------	------

Tankinhalt Hydrauliköl 19 l

■ Antrieb

Fahrgeschwindigkeit Standard	0-20 km/h
Fahrgeschwindigkeit Option 1	0-30 km/h

■ Hydraulikanlage

Arbeitshydraulik Fördermenge (max.)	40+37 l/min
-------------------------------------	-------------

■ Kinematik

Kinematik Typ	Z
Schnellwechselsystem	hydraulisch

■ Lenkung

Lenkeinschlag max.	38 Grad
--------------------	---------

■ Lärmkennwerte

Garantierter Schalleistungspegel LwA (Kabine)	101 dB(A)
Gemessener Schalleistungspegel LwA	99,1 dB(A)
Schalldruckpegel am Fahrerohr	77 dB(A)

Abmessungen

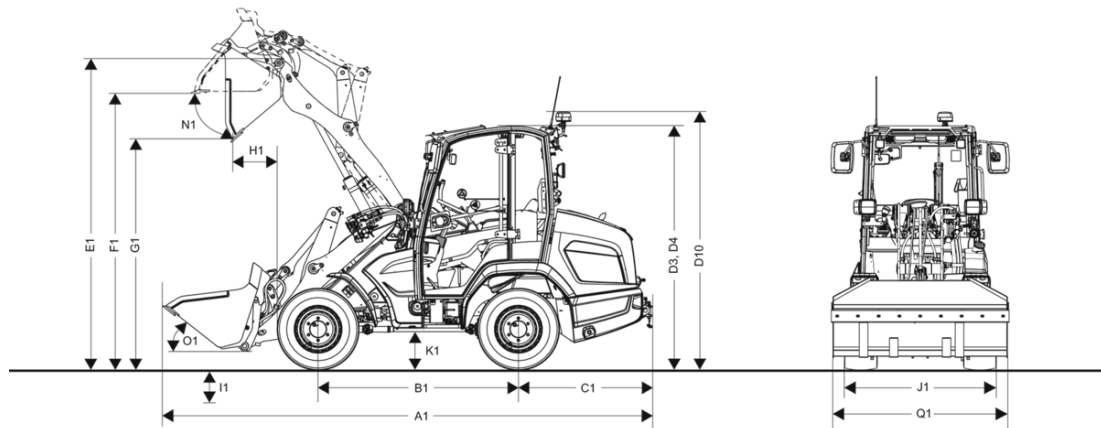

A1	Gesamtlänge mit Standardanbaugerät	4.880 mm
B1	Radstand mittig	1.860 mm
C1	Hecküberhang	1.215 mm
D3	Höhe mit Kabine	2.260 mm
D4	Höhe mit Kabine niedrig	2.110 mm
D10	Gesamthöhe mit Rundumkennleuchte	2.390 mm
E1	Max. Höhe Schaufeldrehpunkt: eingefahren	3.134 mm
E2	Max. Höhe Schaufeldrehpunkt: ausgefahren	3.888 mm
F1	Überladehöhe: eingefahren	2.910 mm
F2	Überladehöhe: ausgefahren	3.670 mm
G1	Schütthöhe: eingefahren	2.420 mm
G2	Schütthöhe: ausgefahren	3.170 mm
H1	Schüttweite: eingefahren	540 mm
H2	Schüttweite: ausgefahren	910 mm
I1	Schürftiefe	55 mm
J1	Gesamtbreite	1.320 mm
K1	Bodenfreiheit	230 mm
L1	Wenderadius Außenkante Räder	2.430 mm
M1	Lenkwinkeleinschlag	38 °
N1	Auskippwinkel bei max. Hubhöhe: eingefahren	40 °
O1	Einkippwinkel am Boden	40 °
Q1	Schaufelbreite	1.350 mm
R1	Stapelhöhe: eingefahren	3.020 mm
R2	Stapelhöhe: ausgefahren	3.770 mm

Serienausstattung

Kabine

- Kabine Standard mit Heizung
- Rückspiegel in Kabine
- Blinkerrückstellung
- Farbige gekennzeichnete Keypads für Hydraulik-, Elektrik-, Fahr- und Sicherheitsfunktionen
- Mechanisch gefederter Fahrersitz mit Kunstlederbezug (MSG85/721), mit automatischem Sicherheitsgurt, Gewichts-, Rücken- und Längsverstellung
- Geprüft nach ROPS und FOPS I
- Arbeitsscheinwerfer 2x LED Basic vorne, 2x LED Basic hinten (1000 Lumen)
- StVZO Beleuchtung

Kraftübertragung

- Schmierleitung Pendelbolzen Hinterachse
- Kombiniertes Brems-/Inch-Pedal
- Mechanische Feststellbremse
- 100% Differentialsperre Vorderachse

Lenk- und Arbeitshydraulik

- Endlagensynchronisierung
- Hydrostatische Allradlenkung mit Notlenkeigenschaften
- Joystick, 3. Steuerkreis elektrisch mit Dauerfunktion, mit Rollschalter für Fahrtrichtungswahl

Kinematik

- Z-Kinematik mit optimierter Parallelführung
- Hydraulische Schnellwechseinrichtung

Dokumentation

- Betriebsanleitung; Serviceheft

Optionen

Fahrerstand & Kabine

- Kabine mit Heizung
 - mögliche Sitzoptionen:
 - MSG85/721-Stoff
 - MSG85/721-Kunstleder
 - MSG75GL/521+Luft+Heizung
- Niedrigkabine mit Heizung
 - mögliche Sitzoptionen:
 - MSG20 Stoff-mech.Feder
 - MSG20 Kunstl.-mech.Feder
 - MSG75GL/521+Luft+Heizung
- Klimaanlage
- Außenspiegel Rechts + links beheizt
- Scheibenheizung Front + Heck
- Lenksäule schwenkbar
- Radiovorbereitung
- Radio mit DAB+ Empfang

Beleuchtung

- Rundumkennleuchte LED (orange)
- Arbeitsscheinwerfer 2x LED Basic vorne (Serie)
- Arbeitsscheinwerfer 2x LED Basic hinten (Serie)
- Arbeitsscheinwerfer Paket LED Performance (4400 Lumen)
 - beinhaltet:
 - Arbeitsscheinwerfer 2x LED Performance vorne (4400 Lumen)
 - Arbeitsscheinwerfer 2x LED Performance hinten (4400 Lumen)

Zulassung Straßenverkehr

- Kennzeichenbeleuchtung inkl. Kennzeichenhalter
- Datenbestätigung (ABE) für selbstfahrende Arbeitsmaschine (Serie)*

* Deutschland, Luxemburg, Niederlande, Österreich, Slowakei, Tschechische Republik, Schweiz, Estland, Lettland, Litauen, Ungarn

Antrieb & Achsen

- Lenkartenumstellung; Allrad-, Hundegang-, und Vorderachslenkung
- 100 % Differentialsperre Vorderachse (Seire)
- Langsamfahreinrichtung CSD und Handgas
 - beinhaltet:
 - Power-, Eco-, Pedal-/CSD-Modus
 - Fahrgeschwindigkeit 20 km/h (Serie)
 - Fahrgeschwindigkeit 30 km/h
 - nur in Verbindung mit:
 - Lenkartenumstellung; Allrad-, Hundegang-, und Vorderachslenkung
 - Kennzeichenbeleuchtung inkl. Kennzeichenhalter
 - Automatischer Laststabilisator

Bereifung

- 31x15.5-15 BKT SPHD ET-10
- 10.0/75 15.3 BKT AS 504 ET55 (Serie)
- 10.0-16.5 BKT SkidPower ET50
- BKT 31x15.50-15 BKT TR-313 ET-10
- 315/55R16 Conti MPT81 ET40

Ladeanlage & Schnellwechsler

- Automatischer Laststabilisator
- Schwimmstellung
- Vollhydraulische Schnellwechseinrichtung; System Kramer HV/WL - C (Serie)
- Smart Attach (vollhydraulische Schnellwechseinrichtung); System Kramer HV/WL - C
 - nur in Verbindung mit:
 - Druckentlastung 3. Steuerkreis
- Schellwechselsystem ISO23206 (EURO) HV
 - nicht in Verbindung mit:
 - Lasthaken
- Schellwechselsystem Weidemann
 - nicht in Verbindung mit:
 - Lasthaken
- Lasthaken
 - nicht in Verbindung mit:
 - Schellwechselsystem ISO23206 (EURO) HV
 - Schellwechselsystem Weidemann
- Ladeanlagensystem Standard (Z-Kinematik) - (Serie)

Hydraulik

- Füllung der Hydraulikanlage mit umweltfreundlichem und biologisch abbaubarem Hydrauliköl
- Druckentlastung 3. Steuerkreis
- Vorwärmungspaket
 - beinhaltet:
 - Vorwärmung Kühlwasser 230V
 - Vorwärmung Kraftstoff
 - Vorwärmung Hydrauliköl

Hydraulik - Frontbereich

- Leistungshydraulik High Flow 69l/min; nur vorne
 - nicht in Verbindung mit:
 - Rücklaufleitung vorne druckloser Rücklauf + Lecköl
- Rücklaufleitung vorne druckloser Rücklauf + Lecköl
 - nicht in Verbindung mit:
 - Leistungshydraulik High Flow 69l/min; nur vorne
- Umschaltventil vorne 3. Steuerkreis
 - Nicht in Verbindung mit:
 - Leistungshydraulik High Flow 69l/min; nur vorne
 - Umschaltventil hinten 3. Steuerkreis

Hydraulik - Heckbereich

- Umschaltventil hinten 3. Steuerkreis
 - Nicht in Verbindung mit:
 - Umschaltventil vorne 3. Steuerkreis

Elektrik

- Steckdose Heck 13-polig
- Steckdose Front 7-polig
- Batterietrennschalter Plus trennend außenliegend

Sicherheitsoptionen

- Rückfahrwarneinrichtung (Schnarcher)
- Rohrbruchsicherung für Hub- und Kippzylinder (Serie)
- Wegfahrsperrung, im Zündschlüssel integriert
 - nicht in Verbindung mit:
 - EquipCare + Dual ID
- Sitzgurtpreventivsystem
 - nicht in Verbindung mit:
 - Sicherheitsgurt Orange
 - MSG75GL/521+Luft+Heizung
- Sicherheitsgurt Orange
 - nicht in Verbindung mit:
 - Sitzgurtpreventivsystem
 - MSG75GL/521+Luft+Heizung
- Feuerlöscher (2 kg)
- Warnstreifen rot / weiss (DIN30710)
- Gleitlack Teleskoparm

Lackierung

- Sonderlackierung einfarbig nach RAL (graue Teile sind nicht mit eingeschlossen) *
- Fahrzeugeinsatz Aggressiven Medien (Salz- und Düngemittelsatz)

* Wir behalten uns vor, Lackierungen welche Ähnlichkeiten zu geschützten Farben oder Farbkombinationen von anderen Herstellern aufweisen abzulehnen!

Sonstiges

- Zentralschmieranlage
- Radkeil
- EquipCare 36 Mo
- EquipCare + Dual ID
 - nicht in Verbindung mit:
 - Wegfahrsperrung, im Zündschlüssel integriert

Anhängerkupplungen

- Rangierkupplung *
- Kugelkopf Anhängerkupplung (K50) - rahmenfest *

*In Verbindung mit einer Anhängerkupplung (nicht Rangierkupplung) muss immer eine Hecksteckdose gewählt werden!

*Rangier-/ Kugelkopfkupplung können nur unabhängig voneinander am Fahrzeug angebaut werden!

Gewährleistungsverlängerungen

- Security 24 (2000 H)
- Security 36 (3000 H)
- Security 48 (4000 H)
- Security 60 (5000 H)
- Power-Line (24 Monate oder 2000 H)
- Power-Line (36 Monate oder 3000 H)
- Power-Line (48 Monate oder 4000 H)
- Power-Line (60 Monate oder 5000 H)