



**WACKER
NEUSON**
all it takes!



ET145

Konvenční pásové rýpadlo

Šampión v kompaktní třídě

Model ET145 přináší obrovský nárůst výkonu, aniž by velikost rýpadla byla překážkou. Nabízí optimální poměr výkonu, manévrovatelnosti a stabilitou. Až 5 přídavných hydraulických okruhů, z toho 3 individuálně nastavitelné, pro multifunkční přídavná zařízení a rozsáhlé možnosti použití.

Hlavní přednosti

- Otočná konzole
- Pohodlná, plně prosklená kabina řidiče
- Displej, 7" v kombinaci se zadní kamerou
- Až 5 přídavných hydraulických okruhů přímo z výroby
- AUX II

Technické údaje

Hydraulika

Pracovní tlak hydrauliky	320,0 BAR
Hydraulické čerpadlo	Dvojitá variabilní a 2 zubová čerpadla
Dopravované množství max.	305,0 l/min
Objem nádrže	110,0 L

mechanické údaje o výkonu

Jízdní rychlost	5,1 km/h
-----------------	----------

mechanické údaje

Délka	7.788,0 mm
Šířka	2.490,0 mm
Výška	2.786,0 mm
Provozní hmotnost (min.-max.)	15.551,0 - 17.275,0 KG
Hloubka kopání (max.)	5.442,0 mm

Spalovací motor

Chlazení	Vodní chlazení
----------	----------------

Typ motoru	Naftový motor
Válce	4,0
Zdvihový objem	3.621,0 CM3
Typ paliva	Diesel EN 590
Jmenovitý výkon	55,0 kW
Jmenovité otáčky	2.050,0 1/min
Mezní hodnoty emisí	EU stupeň V
Kapacita baterie (jmenovitá hodnota)	120,0 Ah
Výrobce motoru	Perkins
Označení motoru	904J-E36TA

Enviromentální parametry

Zvukový výkon LWA, garantovaný	99,0 dB(A)
--------------------------------	------------

Podvozek

Pracovní tlak hydrauliky	240,0 BAR
--------------------------	-----------

Přeprava a skladování

Přepravní hmotnost	14.917,0 KG
--------------------	-------------

Rozměry

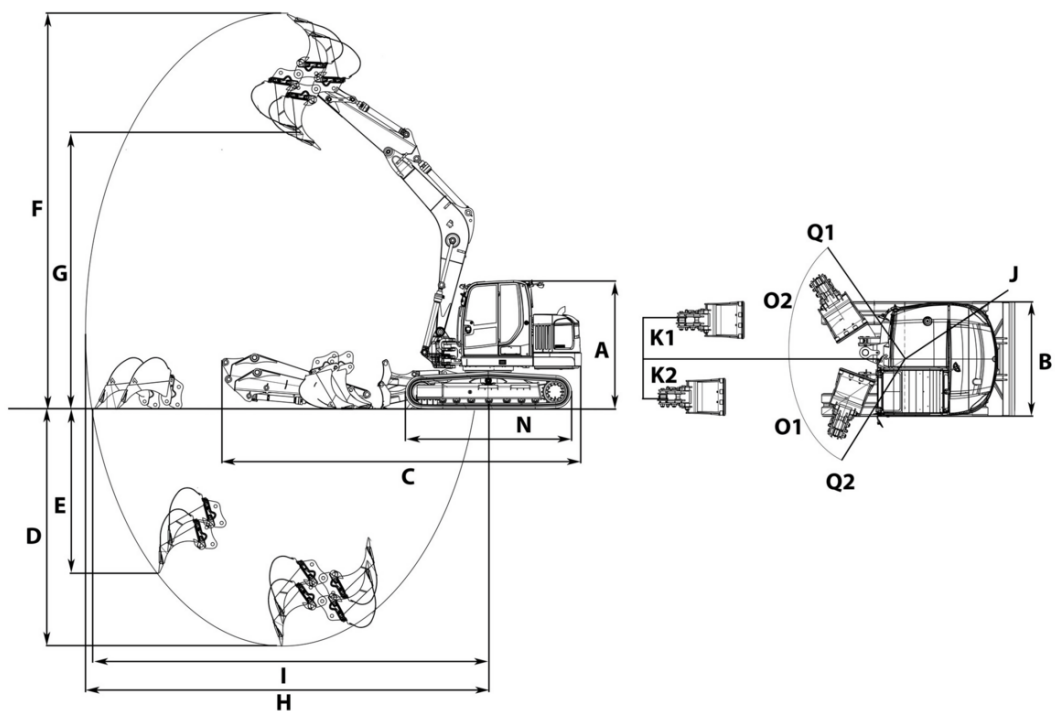

		Gumový ocelový řetěz	Hybridkette
A	Výška s kabinou	2.786 mm	2.825 mm
B	Šířka planýrovací radlice	2.490 mm	2.490 mm
C	Převravní délka krátká násada lžice	7.720 mm	7.698 mm
	Převravní délka dlouhá násada lžice	7.788 mm	7.769 mm
D	Hloubka výkopu max., krátká násada lžice	4.981 mm	4.942 mm
	Hloubka výkopu max., dlouhá násada lžice	5.481 mm	5.442 mm
E	Max. hloubka vpichování, krátká násada lžice	3.089 mm	3.050 mm
	Max. hloubka vpichování, dlouhá násada lžice	3.550 mm	3.511 mm
F	Max. výška vpichování, krátká násada lžice	8.228 mm	8.267 mm
	Max. výška vpichování, dlouhá násada lžice	8.552 mm	8.591 mm
G	Výsypná výška max., krátká násada lžice	5.620 mm	5.659 mm
	Výsypná výška max., dlouhá násada lžice	5.945 mm	5.983 mm
H	Rýpací poloměr max., krátká násada lžice	8.261 mm	8.262 mm
	Rýpací poloměr max., dlouhá násada lžice	8.727 mm	8.727 mm
I	Dosah na zemi max., krátká násada lžice	8.044 mm	8.032 mm
	Dosah na zemi max., dlouhá násada lžice	8.527 mm	8.515 mm
J	Poloměr otáčení zádě	2.017 mm	2.018 mm
K1	Max. přesazení výložníku (na střed lžice pravá strana)	846 mm	846 mm
K2	Max. přesazení výložníku (na střed lžice levá strana)	638 mm	638 mm
N	Délka podvozku	3.604 mm	3.662 mm
O1	Úhel natočení max. (systém ramene doleva)	70 °	70 °
O2	Úhel natočení max. (systém ramene doprava)	57 °	57 °
Q1	Poloměr výložníku vpravo	2.643 mm	2.643 mm
Q2	Poloměr výložníku vlevo	2.322 mm	2.322 mm