



## ST31

### Chargeur sur chenilles compacte

Une excellence efficace

La ST31 correspond aux dimensions compactes d'un châssis moyen mais offre la force de levage d'une grande chargeuse. Le bras chargeur à levage vertical, la hauteur de levage de 3,2 mètres et le moteur de 55 kW sans système de régénération font de la ST31 une machine de manutention des matériaux aboutie et idéale pour toute une série d'applications comme le déplacement de palettes de matériaux sur un chantier ou le chargement de camions. Les larges chenilles doublées en acier assurent une grande stabilité et réduisent le coût total de propriété.

### Points forts

- Des commandes pour tous les opérateurs
- Entretien et post-traitement sans filtre
- Accès entretien large

### Caractéristiques techniques

#### ■ Hydraulique

Débit de circuit	75,0 l/min
Débit de circuit max.	113,0 l/min
Pression de secours auxiliaire	241,0 Bar

#### ■ Données de performance mécaniques

pression au sol	0,4 Bar
Seau de la force BreakOut	23.576,0 kN
Boom de la force de rupture	22.241,0 N
Effort maximal de traction à 100% de force effective	43.920,0 N
Se retourner	1,6 s
Déploiement du godet	2,1 s
Levage du bras de levage	3,7 s
Bras de levage inférieur	2,5 s
Vitesse de déplacement 1	10,5 km/h
Vitesse de déplacement 2	15,5 km/h

#### ■ Données mécaniques

Longueur totale sans godet	2.708,0 mm
Longueur totale avec godet	3.469,0 mm
Largeur totale sans godet	1.705,0 mm
Largeur totale avec rail optionnel	1.785,0 mm

Hauteur totale jusqu'au sommet du système de protection en cas de retournement	2.108,0 mm
Hauteur du point de pivotement de l'accessoire	3.188,0 mm
Angle d'inclinaison maximal au sol	30,0 °
Roulement du godet à la hauteur maximale	30,0 °
Angle de départ	30,0 °
Hauteur maximale du godet	2.469,0 mm
Angle de décharge du godet à la hauteur maximale	42,0 °
Poid de fonctionnement	3.672,0 kg
Largeur de la piste	324,0 mm
Largeur de la voie (en option)	400,0 mm
Hauteur libre	230,0 mm
Longueur de la voie au sol	1.452,0 mm
Dump atteindre la hauteur maximale	995,0 mm

#### ■ Consommables

Capacité du réservoir	124,0 l
-----------------------	---------

#### ■ Châssis hydraulique

Charge de basculement	2.812,0 kg
Capacité de fonctionnement nominale à 50% de charge de pointe	1.406,0 kg
Capacité de fonctionnement nominale à 35% de charge de pointe	984,0 kg

## Dimensions

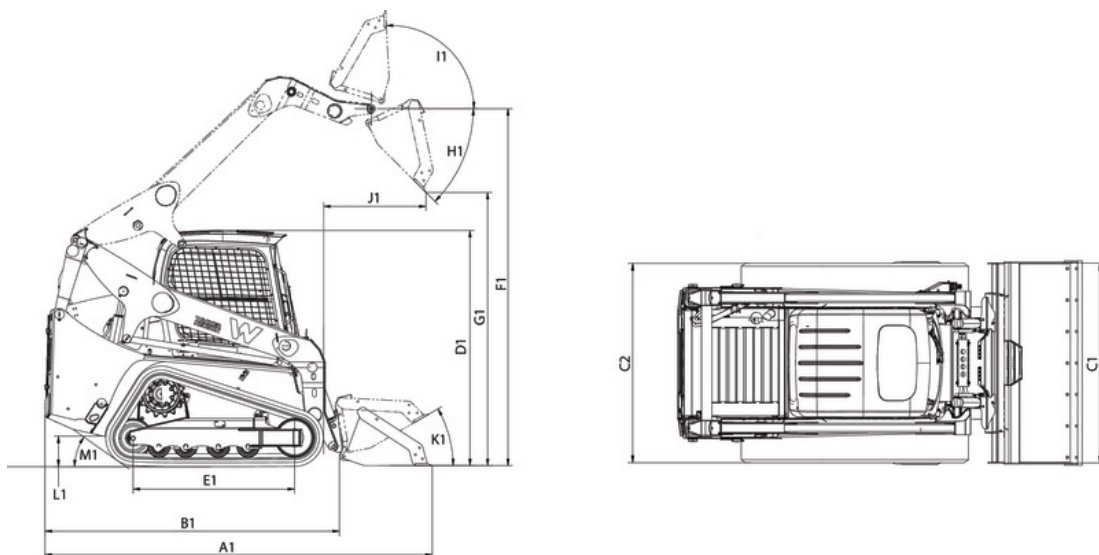

A1	Longueur totale avec godet	3.469 mm
B1	Longueur totale sans godet	2.708 mm
D1	Hauteur totale	2.108 mm
F1	Hauteur de l'axe du godet	3.038 mm
G1	Hauteur de déversement max.	2.319 mm
H1	Angle de déversement	42 °
I1	Recul du godet à la hauteur maximale de course	30 mm
J1	Portée de déversement	745 mm
M1	Angle de fuite	30,7 °