



## 2060 Hjullastare

### Tekniska data

#### ■ Elsystem

Arbetsspänning	12 V
Batteri	100 Ah
Generator	120 A

#### ■ Vikter

Arbetsvikt	3.720 - 4.230 kg
Brytkraft (max.)	4.320 daN
Lyftkapacitet (max.)	3.925 daN
Tipplast med skopa - rak maskin, laddningsram horisontell	2.910 - 3.510 kg
Tipplast med skopa - svängd maskin, laddningsram horisontell	2.550 - 3.070 kg
Tipplast med skopa - Rak maskin, lyftanordning i det nedre läget	4.400 - 5.280 kg
Tipplast med skopa - Svängd maskin, lyftanordning i det nedre läget	3.860 - 4.630 kg
Tipplast med pallgaffel - rak maskin, laddningsram horisontell	2.410 - 2.890 kg
Tipplast med pallgaffel - svängd maskin, laddningsram horisontell	2.110 - 2.530 kg
Tipplast med pallgaffel - rak maskin, transportställning	2.870 - 3.440 kg
Tipplast med pallgaffel - svängd maskin, transportställning	2.520 - 3.020 kg

#### ■ Förarhytt

Förarhytt	FSD (förarhytt)
-----------	-----------------

#### ■ Volymer

Drivmedeltankens volym	80 l
Hydrauloljetankens volym	32 l

#### ■ Drivsystem

Drivningssätt	ecDrive (Electronic Controlled Drive)
Drivning	Hydrostatisk genom fördelningsväxellåda och kardanaxel
Körlägen	2
Axel	PA 1200

Standard hastighet	0-20 km/h
Körhastighet Tillval 1	0-30 km/h
Driftsbroms	Trumbromsar (som tillval: Lamellbroms)
Parkeringsbroms	Trumbromsar (som tillval: Lamellbroms)
Differentiallås	100% framaxel + bakaxel

#### ■ Hydraulsystem

Arbetsstryck, körsystemets hydraulsystem (max.)	500 bar
Flöde, arbetssystemets hydraulsystem (max.)	59 (74,1) l/min
Arbetsstryck, arbetssystemets hydraulsystem (max.)	235 bar

#### ■ Kinematik

Kinematik, typ	PZ
Lyftcylinder	2
Tippcylinder	1
Snabbväxlingssystem	hydraulisk

#### ■ Styrning

Styrningstyp	Hydraulisk midjestyning
Styrcylinder	1
Pendelvinkel	± 10 Grad

#### ■ Karakteristiska bullervärden

Genomsnittlig bullerexponering LwA (Förarskyddstak)	99,9 dB(A)
Garanterad bullerexponering LwA (Förarskyddstak)	101 dB(A)
Angivet ljudtryck LpA (Förarskyddstak)	70 dB(A)
Genomsnittlig bullerexponering LwA (förarhytten)	99,9 dB(A)
Garanterad bullerexponering LwA (förarhytten)	101 dB(A)
Angivet ljudtryck LpA (Förarhytt)	69 dB(A)

## ■ Motordata, Standard

Motortillverkare	Rehiko
Motormodell	KDI 1903 TCR
Cylinder	3
Motoreffekt	42 kW
Motoreffekt	57 PS

vid max. varvtal	2.600 U/min
Vridmoment maximalt	225 Nm
Cylindervolym	1.861 cm <sup>3</sup>
Kylmedelstyp	vatten
Avgaskrav EU steg	V
Avgasefterbehandling	DOC/DPF

## Mått

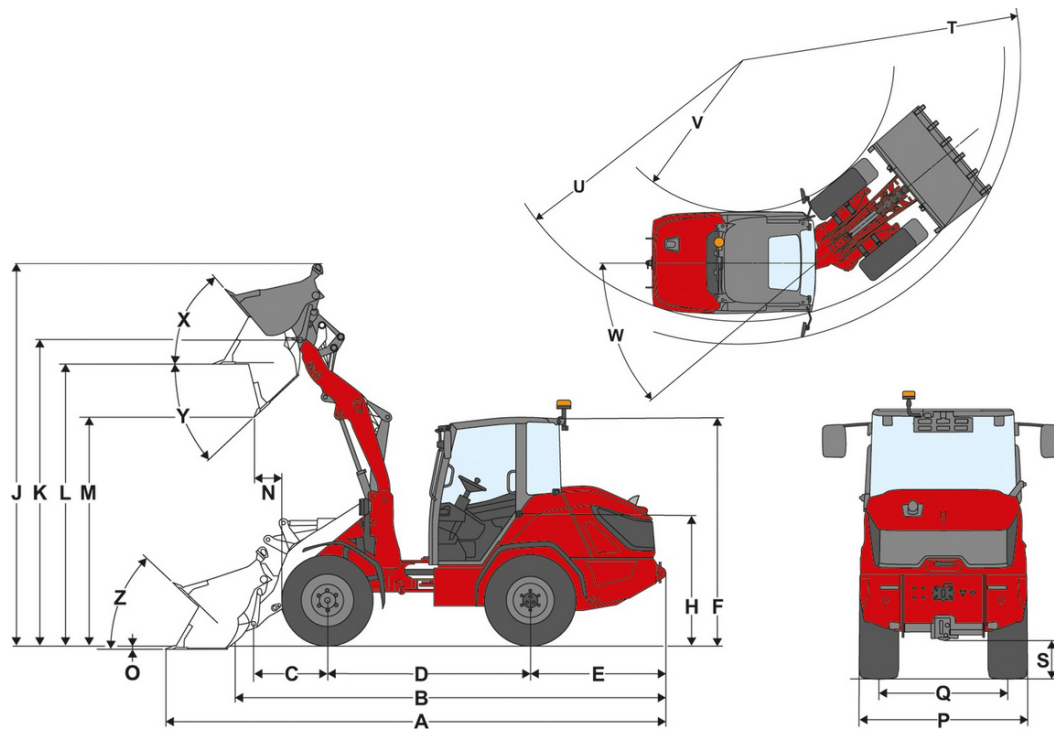

A	Total längd	5.295 mm
B	Total längd utan skopa	4.480 mm
C	Skopvridpunkt (till axelmitt)	785 mm
D	Hjulbas	2.150 mm
E	Bakre överhäng	1.435 mm
F	Höjd med lågt förarskyddstak	2.345 mm
	Höjd med högt förarskyddstak	2.425 mm
F	Höjd med förarhytt	2.425 mm
H	Sitthöjd	1.400 mm
J	Total arbetshöjd	4.065 mm
K	Skopvridpunkt (maximal lyfthöjd)	3.240 mm
L	Lasthöjd	2.950 mm
M	Dumpningshöjd	2.415 mm
N	Räckvidd (hos M)	290 mm
O	Grävdjup	35 mm
P	Total bredd	1.520 mm
Q	Bandbredd	1.160 mm
S	Markfrigång	345 mm
T	Maximal yttre svängradie	4.125 mm
U	Radie vid ytterkant	3.850 mm
V	Innerradie	2.225 mm
W	Svängvinkel	40 °
X	Återtippsvinkel vid maximal lyfthöjd	50 °
Y	Tippningsvinkel	44 °
Z	Återtippsvinkel på marken	43 °

# Standardutrustning

## Motor

- Rehiko KDI 1903 TCR, 42,0 kW / 57,1 PS (DOC/DPF), EU: Steg V

## Styrning

- Hydraulisk midjstyrning
- Styr cylinder: 1

## Förarplats

- Förarskyddstak med godkänd ROPS / FOPS, bakruta
- Generöst utrymme
- Spegel på vänster och höger sida
- Ergonomisk generöst insteg
- Justerbar ratt (lutning och höjd)
- Armstöd höger

## Förarstol

- Förarstol med klädsel av konstläder, med säkerhetsbälte, helfjädrad, vikt-, rygg- och längdinställning

## Belysning

- Belysning enligt tyska bestämmelser för trafik på allmän väg
- Arbetsstrålkastare Basic med lysdioder (1000 lumen) på förarhyttens tak, 2 fram, 1 bak

## Drivningar & axlar

- Axel: Axel med planetväxel PA1200
- Drivlina: Hydrostatisk fjrhjulsdrift, elektroniskt reglerad, ecDrive (Electronic Controlled Drive)
- Kör lägen: Autoläge; ECO-läge (Minskar motorns varvtal när inställd hastighet är uppnådd)
- Diffspärr: 100 %, elektrisk-hydraulisk koppling på fram- och bakaxel
- Hastighet: 20 km/h (valfritt 30 km/h)
- Kör lägen: 2 | 10 km/h / 20 km/h
- Bromsar: Trumbromsar på framaxeln som verkar på bakaxeln genom kardanaxeln
- Parkeringsbroms: Trumbromsar i framaxeln som aktiveras för hand och verkar på bakaxeln genom kardanaxeln

## Däck

- 365 / 70 R 18 BKT Multimax MP 513 ET20, profil AS, bredd 1520 mm, höjd 2425 mm

## Lastsystem

- Lastarm LS937
- Snabbväxlingsanordning (Weidemann HV/TH - C) hydraulisk
- Kinematik: PZ
- Lyftcylinder: 160;2
- Tippet cylinder: 160;1
- Flytläge för lyftcylinder

## Hydraulik

- Elektriskt styrspak med körrikttningsreglage och med knapp för differentialspärr
- Tredje Styrkrets fram, elektrisk proportionell vis styrspak, inkl. konstantfunktion
- Hydraulsystem för redskap 59 l/min (22,9 ccm)
- Hydrauloljekarare

## EquipCare (telematik)

- EquipCare 36 månader

# Tillval

## Förarplats

- Lågt förarskydd, inkl. bakruta
- 1-dörrars hytt, inkl. värme och ventilation
- Hytt dörr i två delar
- Fram- och bakruta inkl. vindrutetorkare fram och bak
- Klimatanläggning
- Radioförberedelse DAB+ (antenn, högtalare)
- Radio DAB+ komplett
- 1 uttag: 2xUSB
- Solskydd
- Förvaringsbox (till vänster om förarsätet)
- Panoramaspejl invändigt

## Förarstol

- Stol med klädsel av tyg; MSG95
- Stol av konstläder; luftfjädring; MSG95
- Stol med klädsel av tyg; Luftfjädring; Högt ryggstöd; MSG95
- Stol med klädsel av tyg; luftfjädring; stolsvärme; MSG95
- Stol med klädsel av tyg; luftfjädring; stolsvärme; högt ryggstöd; MSG95
- Stol med klädsel av tyg; luftfjädring; MSG95
- Stol med klädsel av tyg; Högt ryggstöd; MSG85

## Belysning

- Belysning med lysdioder enligt tyska trafikbestämmelser
- Arbetsstrålkastare Performance med lysdioder (2000 lumen) på förarhyttens tak, 2 fram, 2 bak
- Roterande varningsljus med lysdioder (gul), (Följ nationella bestämmelser).

## Tillstånd & Vägtrafik

- Godkänd för färd på allmän väg < 25 km/h
- Godkänd för färd på allmän väg > 25 km/h
- Hållare för registrerings skylt fram och bak
- LGF-skylt (Följ nationella bestämmelser).

## Drivningar & axlar

- Handgas
- Förvärmning: Kylarvätska, hydraulolja; 230 V, kontakdon typ E/F
- Förvärmning: Kylarvätska, hydraulolja; 230 V, kontakdon typ J
- Förvärmning: Kylarvätska, hydraulolja; 230 V, kontakdon typ G
- Kör lägen Auto / Eco / Redskap
- Kör lägen Auto / Eco / M-drive
- Proportionell farthållare (krypkörningsfunktion)
- 20 km/h hastighetsökning
- 30 km/h hastighetsökning
- Elhydraulisk lamellbroms med fjäderspänning på framaxeln, verkar på bakaxeln med hjälp av kardanaxel inkl. funktion för start i backe

## Däck

- 425 / 55 R 17 Alliance 570 ET-15, profil AS, bredd 1655 mm, höjd 2386 mm
- 440 / 50 R 17 BKT Trac Super ET-15, profil RP, bredd 1671 mm, höjd 2377 mm
- 340 / 80 R 18 Alliance 585 ET15, profil MPT, bredd 1515 mm, höjd 2441 mm
- 405 / 70 R 18 Alliance 608 ETO, profil MPT, bredd 1608 mm, höjd 2453 mm

## Lastsystem

Snabbväxlingsplattor:

- Skid Steer (hydraulisk - SAEJ2513 SSL HV)
- Euro (hydraulisk - ISO23206 EURO HV) (inkl. två kopplingar SVK storlek 3)
- Euro (hydraulisk - ISO23206 EURO HV) + SMS HV (inkl. två kopplingar SVK storlek 3)
- Weidemann HV/HT - C - ECS (hydraulisk - easy coupler system)

Övrigt:

- Lasthållningsventil (rörbrottssäkring lyft- och tippcylinder)
- Lyftarmsdämpning
- Skopställningsindikator

## Biohydraulolja

- Shell PANOLIN S4 HLP Synth 46 (biologisk hydraulolja)

### Hydraulik fram

- Arbetshydraulik 74,1 l/min (28,5 ccm)
- Trycklös returledning fram (1 x Flatface Gr.3, kontakt) inkl. läckageoljaledning (1 x Flatface Gr.2, kontakt)
- Snabbkoppling FASTER 2-faldig – maskinsida + redskapssida
- Tryckavlastning 3. Styrkrets fram på lastanläggningen

### Hydraulik bak

- Enkelverkande hydraulkopplingar bak med omkopplingsventil (två kopplingar SVK strl. 3)

### Elanslutningar fram

- Kontaktidon fram 13 stift (2x elektriska funktioner E1/ E2 och belysning); handhavande: med två reglage på styrspaken; första funktion momentan, andra funktion spärrande
- Kontaktidon fram 13 stift, (2x elektriska funktioner E1/ E2 och belysning); Handhavande: med två reglage på styrspaken; första funktion låsning, andra funktion momentan
- Kontaktidon fram 13 stift, (2x elektriska funktioner E1/ E2 och belysning); Handhavande: med två reglage på styrspaken; första funktion momentan, andra funktion momentan
- Kontaktidon fram 13 stift, (2x elektriska funktioner E1/ E2 och belysning); Handhavande: med två reglage på styrspaken; första funktion låsning, andra funktion låsning

### Elanslutningar bak

- Eluttag bak sjupoligt för belysning av bakre påbyggnadsredskap

### EI

Batterifrånskiljare:

- Batterifrånskiljare på förarplats - brytande relä

### Säkerhetstillval

- Backvarnare (akustisk)
- Backkamera
- Bältesövervakning
- Körspärr med startnyckel (Handhavande: Med kodad startnyckel)

### Speciallackering

- Speciallackering RAL enfärgad - i stället för Wacker Neusons gula
- Speciallackering RAL flerfärgad

### Övrigt

- Motvikt bottenplatta (200 kg)
- Verktygslåda inkl. verktygssats
- Kombinationsväska (varningstriangel / förbandslåda)
- Helautomatisk centralsmörjning

Garantiförlängning

- Economy 24 månader (2500 h)
- Economy 36 månader (3000 h)
- Economy 48 månader (3500 h)
- Economy 60 månader (4000 h)
- Premium 24 månader (3000 h)
- Premium 36 månader (4000 h)
- Premium 48 månader (5000 h)
- Premium 60 månader (6000 h)

### Släpvagns- och bärgningsanordningar

- Kopplingsanordning 38 mm, automatisk
- Manöverkoppling (inte godkänd för släpvagnskörning!)