



KRAMER
on the safe side

KL37.8T

Telescoopwiellader

STIJG HOOG BOVEN ALLES UIT MET
MAXIMAAL COMFORT

De KL37.8T uit de premium 8-serie van Kramer combineert maximale veiligheid en comfort met een breed scala aan opties. Het ongedeelde frame van het voertuig maakt een hoge wendbaarheid en een constant laadvermogen mogelijk. Voor optimaal zicht zorgt de compacte behuizing van het telescopische laadsysteem. Optioneel is de machine met een Deutz-motor van 74 kW en de ecospeed-transmissie verkrijgbaar.

Werkhydraulica: de lastonafhankelijke doorstroomverdeling (LUDV) zorgt voor een parallelle uitvoering van de verschillende hydraulische functies

Telescopische laadinrichting: Verhoogde productiviteit dankzij een grotere reikwijdte, stapel- en storthoogte en een optimaal overzicht dankzij het smalle boxontwerp

Rijmodi: Power, Eco, Road en CSD – de juiste en brandstofbesparende rijmodus voor elke toepassing

Smart Attach: Hydraulische aanbouwdelen kunnen snel, gemakkelijk en veilig verwisseld worden dankzij de standaard gemonteerde, volledig hydraulische snelwissel.

Panoramacabine: de optionele panoramacabine zorgt voor maximaal zicht naar boven

Technische gegevens

■ Motorgegevens standaard

Motorfabrikant	Deutz
Motorvermogen	55,4 kW
Motorvermogen	75 pk
Cilindercapaciteit	2.924 cm ³
Uitlaatgasnorm	V
Uitlaatgasnabehandeling	DOC / DPF

■ Gewichten

Bakinhoud (standaardbak)	0,95 m ³
Laadvermogen (max.)	1.710 kg
Bedrijfsgewicht	6.000 - 6.800 kg
Laadvermogen (S=1,25)	2.400 kg
Kieplast (standaardbak)	3.700 kg
Kieplast (palletvork)	3.000 kg

■ Inhoud tanks

Tankinhoud brandstof	120 l
----------------------	-------

Tankinhoud hydraulische olie 64 l

■ Aandrijfsysteem

Rijsnelheid standaard	0-20 km/u
Rijsnelheid optie 1	0-30 km/u
Rijsnelheid optie 2	0-40 km/u

■ Hydraulische installatie

Werkhydraulica pompcapaciteit (max.)	90 l/min
--------------------------------------	----------

■ Kinematiek

Kinematiektype	Z
----------------	---

■ Besturing

Stuurinslag max.	40 graden
------------------	-----------

■ Ruiskarakteristiekwaarden

Gegarandeerd geluidsniveau LwA (cabine)	101 dB(A)
Gemeten geluidsniveau LwA	98,8 dB(A)
Geluidsdrukniveau bij het oor van de bestuurder	74 dB(A)

Afmetingen

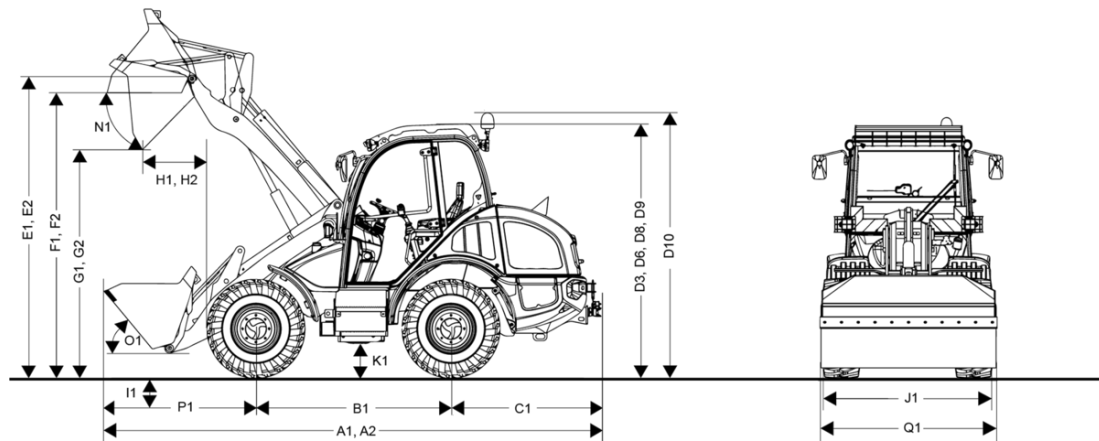

A1	Totale lengte met standaard aanbouwdeel	6.133 mm
B1	Wielbasis midden	2.150 mm
C1	Overhangend achterdeel	1.620 mm
D3	Hoogte met cabine	2.690 mm
D6	Hoogte met airconditioning	2.735 mm
D10	Totale hoogte met zwaailichten	2.925 mm
E1	Max. hoogte draaipunt bak ingeschoven	3.745 mm
E2	Max. hoogte draaipunt bak uitgeschoven	4.840 mm
F1	Overlaadhoogte ingeschoven	3.540 mm
F2	Overlaadhoogte uitgeschoven	4.630 mm
G1	Stortheogte ingeschoven	3.020 mm
G2	Stortheogte uitgeschoven	4.120 mm
H1	Stortbreedte ingeschoven	550 mm
H2	Stortbreedte uitgeschoven	980 mm
I1	Schraapdiepte	50 mm
J1	Totale breedte	1.970 mm
K1	Bodemvrijheid	350 mm
L1	Draaicirkel buitenkant wielen	3.000 mm
M1	Stuurhoek	40 °
M2	Pendelhoek	22 °
N1	Uitkiephoek bij max. hefhoogte ingeschoven	40 °
N2	Uitkiephoek bij max. hefhoogte uitgeschoven	40 °
O1	Inkiephoek op bodem	41 °
P1	Afstand midden vooras tot spitspunt	2.375 mm
Q1	Bakbreedte	2.050 mm
R1	Stapelhoogte ingeschoven	3.500 mm
R2	Stapelhoogte uitgeschoven	4.600 mm
D8	Hoogte met panoramacabine	2.650 mm
D9	Hoogte met panoramacabine en airconditioning	2.735 mm

Standaarduitrusting

Cabine

- Geluidsgeïsoleerde, trillingsgedempte cabine met vierpuntslager en grote en ver naar onder getrokken dubbele beglazing en achterrautverwarming
- In- en uitstappen aan beide kanten
- Mechanisch geveerde comfortstoel (MSG85/722) met automatische gordel, gewichts-, rug- en dubbele lengte verstelling
- Krachtige 3-traps verwarming en ventilatie en ontdooiers op de voorruit
- Geleerde kiepschakelaar voor de hydraulische, elektronica-, rij- en veiligheidsfuncties
- Uitschuifbare stuurkolom waarvan de hoek eveneens kan worden afgesteld
- Joystickconsole (inklapbaar)
- Zonnescherm, binnenspiegel, 12V-stopcontact, cabineverlichting, grote inklapbare buitenspiegel, aan beide zijden
- Ruitenwissers voor en achter, voor met intervalschakelaar
- Werklamp 2x LED Basic achter, werklamp 2x LED Basic voor (1000 lumen)
- Verlichting voor rijden op de openbare weg
- Getest volgens ROPS en FOPS II

Motor

- Hoofdstroomschakelaar
- Hydraulische ventilatoraandrijving
- Automatische motorstop

Vermogenstransmissie

- Gecombineerd rem-inchpedaal
- 100% schakelbaar blokkeringsdifferentieel in de voor- en achteras
- Mechanische parkeerrem
- Smeerleiding pendelpennen

Stuur- en werkhydrauliek

- Hydrostatische vierwielaandrijving met noodstuureigenschappen
- Elektronisch voorgestuurde joystick voor heffen/neerlaten
- Drukontlasting 3e stuurkring
- In-/uitkiepen van het laadsysteem en telescoopfunctie met tuimelschakelaar voor rijrichtingkeuze en geïntegreerde 3e stuurkring (proportionele regeling) en in de joystick geïntegreerde functieverlichting

Kinematiek

- Smart Attach (volledig hydraulische snelwisselinrichting)
- Z-kinematiek
- Vuilschraper aan de telescooparm

Documentatie

- Gebruiksaanwijzing; onderhoudsboekje

Opties

Bestuurderscabine & Cabine

- Cabine met schuifraam in portieruit links
- Panoramacabine
- Luchtgeveerde bestuurdersstoel met lendensteun en stoelverwarming (MSG95AL/722)
- Positieverwarming
- Buitenspiegels links + rechts verwarmd
- Airconditioning
 - alleen in combinatie met:
 - Panoramacabine
- Documentenbox
- Radiovoorbereiding DAB+ (antenne, luidsprekers)
- Radio-installatie met DAB+-ontvangst (radio BT, antenne, luidsprekers)
- 7" inch display + Jog-Dial (incl. hoekweergave, oliehoeveelheidinstelling, instelling automatische laststabilisator, trekkrachtregulering, gevoeligheid joystick)
- Houder voor mobiele telefoon + usb-stopcontact
- Achteruitrijcamera
 - alleen in combinatie met:
 - 7" inch display + Jog-Dial (incl. hoekweergave, oliehoeveelheidinstelling, instelling automatische laststabilisator, trekkrachtregulering, gevoeligheid joystick)

Verlichting

- Led-zwaailichten
- Werklamp 4x LED Basic voor (1000 lumen)
- Werklamp 2x LED Basic aan de zijkant aangebracht (1000 lumen)
- Werklamp 2x LED Basic aan het telescopische laadsysteem voor (1000 lumen)

Toelating voor rijden op de openbare weg

- Kentekenplaathouder (incl. kentekenplaatverlichting)
 - omvat:
 - Kentekenplaatverlichting
 - Kentekenplaathouder voor/achter
- Begrenzingsverlichting voor speciale bakken incl. verlichting zijmarkeringen
- Gegevensbevestiging (ABE) voor zelfrijdende werkmachine (standaard)*
- EG-tractor CoC (LOF-ZGM-EG-toelating, 2003/37/EG - klasse T1) zonder gegevensbevestiging
 - alleen in combinatie met:
 - Kentekenplaathouder (incl. kentekenplaatverlichting)
 - Stopcontact achter 7-polig
 - Bovendien moet een aanhangwagenkoppeling (geen rangeerkoppeling) worden gekozen!
- EG-tractor CoC (LOF-ZGM-EG-toelating, 2003/37/EG - klasse T1) + gegevensbevestiging - alleen voor Duitsland
 - alleen in combinatie met:
 - Kentekenplaathouder (incl. kentekenplaatverlichting)
 - Stopcontact achter 7-polig
 - Bovendien moet een aanhangwagenkoppeling (geen rangeerkoppeling) worden gekozen!

*Duitsland, Luxemburg, Nederland, Oostenrijk, Slowakije, Tsjechië, Zwitserland, Estland, Letland, Litouwen, Hongarije

Aandrijfsysteem & besturing

- Motor met verhoogd vermogen (Deutz TCD 3.6 74 kW / 100 pk) - emissiefase V
- Ventilatormotor omkeerbaar
- Automatische motorstop (standaard)
- ecospeed 40 km/u incl. Smart Driving
 - alleen in combinatie met:
 - Motor met verhoogd vermogen (Deutz TCD 3.6 74 kW / 100 pk) - emissiefase V
 - Kentekenplaathouder (incl. kentekenplaatverlichting)
 - Laststabilisator (schokdemper)
- ecospeed 40 km/u incl. Smart Driving (beperkt tot 30 km/u)
 - alleen in combinatie met:
 - Motor met verhoogd vermogen (Deutz TCD 3.6 74 kW / 100 pk) - emissiefase V
 - Kentekenplaathouder (incl. kentekenplaatverlichting)
 - Laststabilisator (schokdemper)
- ecospeed 40 km/u incl. Smart Driving (beperkt tot 20 km/u)
 - alleen in combinatie met:
 - Motor met verhoogd vermogen (Deutz TCD 3.6 74 kW / 100 pk) - emissiefase V
 - Kentekenplaathouder (incl. kentekenplaatverlichting)
 - Laststabilisator (schokdemper)
- ecospeed 30 km/u incl. Smart Driving
 - alleen in combinatie met:
 - Kentekenplaathouder (incl. kentekenplaatverlichting)
 - Laststabilisator (schokdemper)
 - niet met
 - Motor met verhoogd vermogen (Deutz TCD 3.6 74 kW / 100 pk) - emissiefase V
- Rijmodi Power-/Eco-/Road-/Pedal-modus (incl. langzaam-rijstelsel & handgas)
- Besturingstype Smart Steering
 - alleen in combinatie met:
 - 7" display + Jog Dial (incl. hoekweergave, aanpassing van de oliehoeveelheid, instelling automatische laststabilisator, trekkrachtregeling, gevoeligheid joystick)

Banden

Niet mogelijk met EG-Traktor CoC (LOF-ZGM-EG-goedkeuring, 2003/37/EG - klasse T1)

- Mitas 405/70 R24 EM 01 - multifunctioneel profiel, onafhankelijk van de rijrichting

Banden voor EG tractor

Verplicht voor Eg-tractor CoC (LOF-ZGM-EG-goedkeuring, 2003/37EG - klasse T1)

- Mitas 16/70-20 MPT-04 ET0 - bouwmachineprofiel (standaard)
- Michelin 400/70R20 BIBLOAD - multifunctioneel profiel
- Michelin 400/70 R24 XMCL ET0
- Nokian 420/65 R24 TRI 2 - gemeenteprofiel (Opgelet - geen schraapdiepte - beperkte stuurhoek)
- Firestone 400/70 R20 Duraforce
- Trelleborg 400/70R20 TH500 ET0
- Trelleborg 400/70R20 TH400 ET0
- Trelleborg 400/70R24 TH400 ET0

Laadsysteem & snelwisselsysteem

- Laststabilisator (schokdemper)
- Smart Attach (volledig hydraulische snelwisselinrichting); systeem Kramer HV/WL-C (standaard)
- Snelwisselinrichting hydr., systeem EURO (technische gegevens en beschikbare aanbouwdelen kunnen afwijken)

Hydrauliek

- Voorverwarmingspakket
 - omvat:
 - Voorverwarming hydraulische olie (230 V)
 - Voorverwarming koelwater (230 V)
 - Voorverwarming brandstof (230 V)
- Het hydraulisch systeem vullen met milieuvriendelijke en biologisch afbreekbare hydraulische olie

Hydrauliek - voorzijde

- Schakelklep voor, op 3e stuurkring
- Retourleiding voor drukloze terugloop + lekolie
- Highflow, incl. 1 dubbelwerkende stuurkring voor invoerbewegingen op het aanbouwdeel, incl. lekolieleiding en drukloze retour
 - Aanbevolen:
 - Stopcontact voor 7-polig (2 schakelstanden)
 - Rijmodi Power/Eco/Road/pedaalmodus (incl. langzaamrijdeninrichting & handgas)
- Automatische herpositionering van de laadbak
 - alleen in combinatie met:
 - 7" inch display + Jog-Dial (incl. hoekweergave, oliehoeveelheidinstelling, instelling automatische laststabilisator, trekkrachtregulering, gevoeligheid joystick)
- Uitschudfunctie
 - alleen in combinatie met:
 - Automatische herpositionering van de laadbak
 - 7" inch display + Jog-Dial (incl. hoekweergave, oliehoeveelheidinstelling, instelling automatische laststabilisator, trekkrachtregulering, gevoeligheid joystick)
- Kiepcilinder en chokeverlaging voor voorbereiding werkplatform (alleen af fabriek, niet achteraf monteerbaar)
 - alleen in combinatie met:
 - Buisbreukbeveiliging voor hef- en kiepcilinder

Hydrauliek - achterzijde

- Extra stuurkring kieper (kieperaansluiting)
- Extra stuurkring kieper (voor achteraanbouwdelen, enkelwerkend) inclusief drukloze retour

Elektrisch systeem

- Stopcontact achter 7-polig
- Stopcontact achter 13-polig
- Stopcontact voor 7-polig (2 schakelstanden)
 - niet met:
 - Stopcontact voor 7-polig (2 schakelstanden) aan telescooparm
- Stopcontact voor 7-polig (2 schakelstanden) aan telescooparm
 - niet met:
 - Highflow, incl. 1 dubbelwerkende stuurkring voor invoerbewegingen op het aanbouwdeel, incl. lekolieleiding en drukloze retour
- Stopcontact achter (DIN-sigitaalstopcontact)
- Stopcontact voor (30 A)

Veiligheidsopties

- Buisbreukbeveiliging voor hef- en kiepcilinder (standaard)
- Waarschuwingssysteem voor achteruit rijden (akoestisch)
- Waarschuwingstrepen rood/wit (conform DIN 30710)
- EquipCare + Dual ID
 - niet met:
 - Startonderbreking, geïntegreerd in de contactsleutel
- Startonderbreking, geïntegreerd in de contactsleutel
 - niet met:
 - EquipCare + Dual ID
- Brandblusser (2 kg)
- Gordelcontrole (gordelverklikker)
- Veiligheidsgordel oranje (standaard)
 - niet met:
 - Luchtgeveerde bestuurdersstoel met lendensteun en stoelverwarming (MSG95AL/722)
- Anti-wrijvingscoating telescooparm
- Telescopische hoes
 - niet met:
 - Highflow; incl. 1 dubelwerkende stuurkring voor positioneringsbewegingen op het aanbouwdeel, incl. lekolieleiding en drukloze retourleiding

Lak

- Lak in bedrijfskleur, één RAL-kleur (exclusief grijze delen)**
- Voertuig wordt gebruikt met agressieve media (gebruik van zout en kunstmest)
 - Aanbevolen:
 - Telescoopafdekking
 - Glijlak voor telescooparm

** We behouden ons het recht voor lakafwerkingen te weigeren die overeenkomsten vertonen met beschermde kleuren of kleurencombinaties van andere fabrikanten!

Overige

- Voorbereiding centrale smering (smeerleiding in arm)
- Centrale smering (volautomatisch)
 - niet met:
 - Voertuig wordt gebruikt met agressieve media (gebruik van zout en kunstmest)
- Centraal smeersysteem (aggr. middelen)
 - aanbevolen met:
 - Voertuig wordt gebruikt met agressieve media (gebruik van zout en kunstmest)
- Centraal smeerpunt

Aanhangwagenkoppeling & Remsystemen

- Aanhangwagenkoppeling met kogelkop (K50) - aan het frame bevestigd
- Automatische aanhangwagenkoppeling 38 mm - aan het frame bevestigd
- Mechanische aanhangwagenkoppeling 32 mm - aan het frame bevestigd
- Lagerblok voor aanhangwagenkoppelingen in hoogte verstelbaar (toepassing voor aanhangwagenkoppeling verplicht)
- Toepassing aanhangwagenkoppeling automatisch 38 mm voor trekhaakbok in hoogte verstelbaar
- Toepassing kogelkop K50 voor trekhaakbok in hoogte verstelbaar, alleen geschikt voor in hoogte verstelbare stuurbeugels.
- Toepassing kogelkop K50 voor trekhaakbok in hoogte verstelbaar, verlengd
- Toepassing mechanische aanhangwagenkoppeling - 32 mm voor trekhaakbok in hoogte verstelbaar
- Aanhangerremventiel pneumatisch
 - alleen in combinatie met:
 - Ecospeed 40 km/u incl. Smart Driving
 - of
 - Ecospeed 40 km/u inkl. Smart Driving (gesmoord op 30 km/u)
 - of
 - Ecospeed 40 km/u inkl. Smart Driving (gesmoord op 20 km/u)
- Aanhangerremventiel hydraulisch
 - alleen in combinatie met:
 - Ecospeed 40 km/u incl. Smart Driving
 - of:
 - Ecospeed 40 km/u inkl. Smart Driving (gesmoord op 30 km/u)
 - of:
 - Ecospeed 40 km/u inkl. Smart Driving (gesmoord op 20 km/u)

Om een aanhanger met de bijbehorende steunlast te bedienen is een ballastgewicht aan de voorzijde verplicht.

Uitbreiding van de garantieduur

- Security 24 (2000 uur)
- Security 36 (3000 uur)
- Security 48 (4000 uur)
- Security 60 (5000 uur)