



3080

Pyöräkuormaajat

■ Moottorin tiedot, vakio

Moottorin valmistaja	Deutz
Moottorin tyyppi	TCD 2.9 L4 S5
Sylinterit	4
Moottorin teho	55,4 kW
Moottorin teho	75 hv
enimmäiskierrosluvulla	2.300 r/min
Iskutilavuus	2.900 cm ³
Jäähdytysaineen tyyppi	vesi/syöttöilma
Pakokaasustandardi	V
Pakokaasun jälkikäsitely	DOC/DPF

■ Sähkölaitteet

Käyttöjännite	12 V
Akku	100 Ah
Laturi	85 A

■ Painot

Käyttöpaino	5.100 kg
Kaatokuorma kauhalla – kone suorassa, nostorunko vaakasuora	3.213 kg
Kaatokuorma kauhalla – kone taitettuna, nostorunko vaakasuora	2.714 kg
Kaatokuorma lavahaarukalla – kone suorassa, nostorunko vaakasuora	2.715 kg
Kaatokuorma lavahaarukalla – kone taitettuna, nostorunko vaakasuora	2.304 kg

■ Ohjaamo

Ohjaamo	Ohjaamo
---------	---------

■ Täyttömäärät

Polttoainesäiliön tilavuus	82 l
Hydrauliikkaöljysäiliön tilavuus	66 l

■ Käyttövoima

Käyttötapa	hydrostaattinen
Voimansiirto	Vetoakseli

Ajonopeudet	2
Akseli	PA 1400 (PA 1422)
Ajonopeus, vakio	0-20 km/h
Ajonopeus, vaihtoehto 1	0-30 km/h
Käyttöjarru	Hydrostaattinen voimansiirto, joka vaikuttaa kaikkiin 4 pyörään (kulumaton)
Pysäköintijarru	Voimansiirrossa kaikkiin 4 pyörään vaikuttava käyttö- ja seisontajarru
Tasauspyörästön lukitus	100% etuakseli + taka-akseli

■ Hydrauliikkajärjestelmä

Ajohydrauliikan työpaine (enint.)	450 bar
Työhydrauliikan tuotto (enint.)	74 (83-115) l/min
Työhydrauliikan työpaine (enint.)	220 bar

■ Kinematiikka

Kinematiikan tyyppi	Z
Iskusylinteri	2
Kallistussylinteri	1
Pikavaihtojärjestelmä	hydraulinen

■ Ohjaus

Ohjaustapa	Hydraulinen runkonivel
Ohjaussylinteri	1
Heilahduskulma	±12 aste

■ Melun ominaisarvot

Keskimääräinen äänenvoimakkuuden taso LwA (ohjaamo)	99,9 dB(A)
Taattu äänenvoimakkuuden taso LwA (ohjaamo)	101 dB(A)
Ilmoitettu äänenpaineen taso LpA (ohjaamo)	74 dB(A)

■ Lisätietoja

FSD = Kuljettajan suojakatto
DPF = Dieselhiukkassuodatin
DOC = Dieselhapetuskatalysaattori
SCR = Selektiivinen katalyyttinen pelkistäminen
Kaatokuormanlaskenta standardin ISO 14397 mukaisesti

Mitat

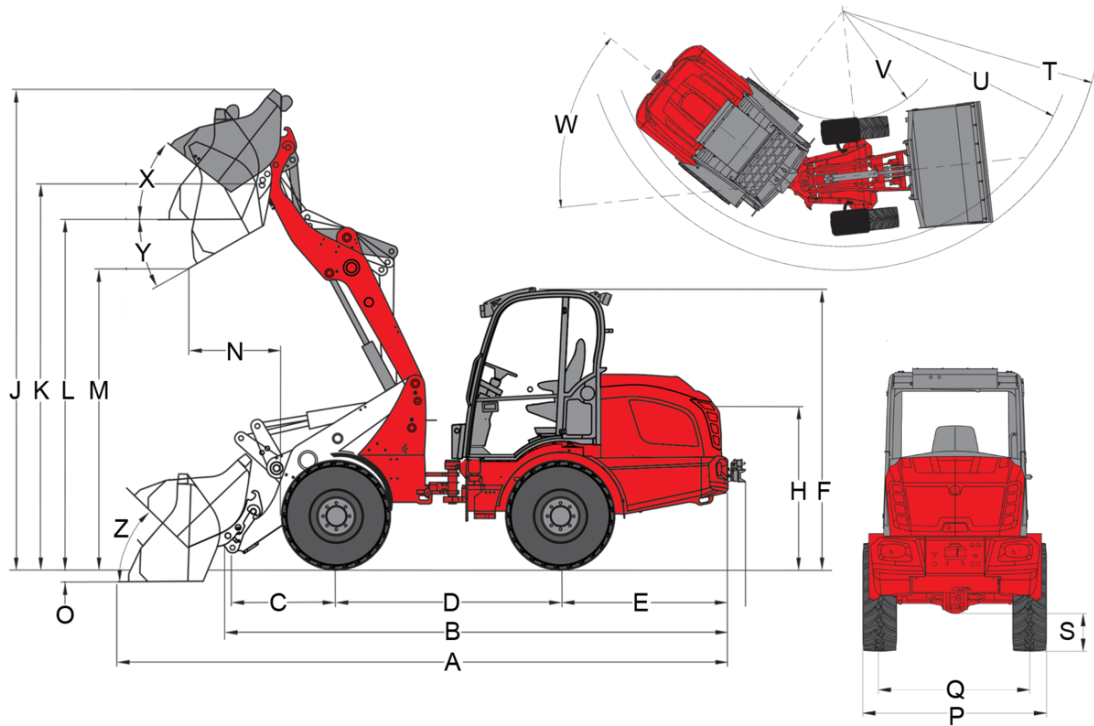

Z-kinematiikka (vakio)

	Vakiovarusteet	12.5/80 - 18 AS ET75
A	Total length	5.460 mm
B	Total length without bucket	4.649 mm
C	Bucket pivot point (to center of axle)	1.027 mm
D	Wheel base	2.005 mm
E	Rear overhang	1.531 mm
F	Height with operator's canopy (fixed)	
	Height with fold-down operator's canopy (EPS)	
	Height with fold-down operator's canopy (EPS), folded down	
	Height with lowerable operator's canopy (EPS Plus), lowered	
	Height with lowerable operator's canopy (EPS Plus)	
	Height with lowered operator's canopy	
	Height with operator's canopy raised	
	Height with cab lowered	2.458 mm
	Height with cab raised	2.630 mm
	Height with cab	
H	Seat height	1.545 mm
J	Total working height	4.091 mm
K	Bucket pivot point (max. lift height)	3.351 mm
L	Load-over height	3.038 mm
M	Dumping height	2.541 mm
N	Reach (at M)	646 mm
O	Digging depth	105 mm
P	Total width	1.558 mm
Q	Track width	1.250 mm
S	Ground clearance	330 mm
T	Suurin ulkoinen säde	4.028 mm
U	Radius on the outer edge	3.584 mm
V	Inner radius	1.818 mm
W	Articulation angle	42 °
X	Rollback angle at max. lift height	43 °
Y	Dumping angle	39 °
Z	Rollback angle on ground	49 °

Vakiovarusteet

Moottori

- Deutz TCD 2.9 L4 S5, 55,4 kW / 75 hv, stage V

Renkaat

Akseli PA1400, 6-reikäinen

- 12.5/80-18 AS ET75, profiili AS, leveys 1 580 mm

Akseli PA1422, 8-reikäinen

- 12.5-20 MPT ET0, profiili MPT, leveys 1750 mm

Ohjausjärjestelmä

- Hydraulinen taittuva nivelohjaus, heilahduskulma $\pm 12^\circ$
- Ohjaussylinterit: 1

Voimansiirto ja akselit

- Akseli PA1400
- 20 km/h
- Hydrostaattinen neliveto, ajosuunta valittavissa ohjaussauvalla
- Käyttöjarru: Hydrostaattinen voimansiirto, joka vaikuttaa kaikkiin 4 pyörään (kulumaton)
- Voimansiirrossa kaikkiin 4 pyörään vaikuttava keskitetty käyttö- ja seisontajarru
- Tasauspyörästölukko 100 %, sähköhydraulisesti käyttöön otettava etu- ja taka-akselille

Hydrauliikka

- 3. ohjauspiiri edessä, sähköinen, proportionaalinen, rinnakkainen ohjaussauvan kautta, sis. kaksoislukon, hydraulikkaöljyn jäähdytin
- Iskussylinterin kellunta-asento

Ohjaamo

- Mukavuusohjaamo, lämmitys ja tuuletus, sivuttain kallistettava, ROPS- ja FOPS hyväksytyt
- Turvavyöllä ja täydellä jousituksella varustettu mukavuusistuin, jonka selkänöjan kulmaa voidaan muuttaa ja joka on säädettävissä pituussuunnassa ja kuljettajan painon mukaan (MSG 85)
- Hydraulisesti esiohjattu ohjaussauva ajosuunnan kytkimellä ja integroidulla tasauspyörästölukon painikkeella
- Työskentelyvalonheittimet 2 edessä ja 2 takana
- Käyttötuntimittari
- Polttoaineen näyttö
- Säädettävä ohjauspyörä

Muu

- Valaistuslaitteet Saksan StVZO-lain mukaisesti
- Kauhan tason näyttö
- Itselukittuva kytkin

Lastauslaite

- Weidemann, hydraulinen

EquipCare (telematiikka)

- EquipCare 36 kuukautta (sis. App Managerin)

Perävaunu ja kunnostuslaitteisto

- Itselukittuva kytkin (Ei sallittu perävaunun käytön yhteydessä!)

Valinnaiset varusteet

Ohjaamo

- Mukavuusohjaamo, 2-ovinen, korkea
- Säilytyslokero, jossa pullonpidike (vasemmalla kuljettajan istuimen vieressä)
- DAB+-radiovalmius (antenni, kaiutin)
- DAB+-radio
- Ilmastointilaitte
- Tuulilasin suoja-äleikkö
- Ohjaamon pistorasia 230 V (liitäntäteho enint. 2 000 W), (toimii vain moottorin esilämmityksen ollessa kytkettynä 230 V:n verkkoon)

Kuljettajan istuin

- Istuin kangasta, istuinlämmitys (MSG 85)
- Istuin kangasta, ilmajousitus (MSG 95AL/722)
- Istuin kangasta, ilmajousitus, istuinlämmitys (MSG 95AL/732)

Valaistus

- LED-työskentelyvalonheittimet, 2 edessä 2 takana
- Majakkavalot (keltainen), (paikallisia määräyksiä on noudatettava!)

Tieliikennekäyttö - varusteet

- Erillinen käyttöluja 25 km/h
- Erillinen käyttöluja 25 km/h
- Rekisterikilven pidike

Moottori

- Käsikaasu
- Moottorin esilämmitys (jäähdytysvesi) + hydraulikkaöljyn esilämmitys 230 V

Voimansiirto ja akselit

- Akseli PA1422: hydrostaattinen korkeapaineneliveto, 20 km/h (30 km/h), (jakovaihteisto, nivelakseli, tasauspyörästölukko 100 %)
- 30 km/h (nopeudenkorotus)
- Käsikäyttöinen ryömintämekanismi
- Roiskeläpät edessä (asennettu lokasuojiin)

Renkaat

Akseli PA1400, 6-reikäinen

- 425/55 R 17 AS ET45, profiili AS, leveys 1740 mm
- 400/70-20 AS ET0 AS504, profiili AS, leveys 1820 mm
- 500/45-20 AS ET0, profiili AS, leveys 1900 mm
- 15.5/55 R 18 EM ET60, profiili EM, leveys 1690 mm
- 405/70 R 18 EM Alliance 608 ET0, profiili EM, leveys 1800 mm
- 405/70 R 20 EM Alliance 608 ET0, profiili EM, leveys 1807 mm
- 12.5-18 MPT ET0, profiili MPT, leveys 1730 mm
- 400/70 R 18 ET-15 Michelin Bibload, profiili Bibload, leveys 1852 mm

Akseli PA1422, 8-reikäinen

- 400/70-20 AS ET0 AS504, profiili AS, leveys 1840 mm
- 400/70-20 ET-50 AS504, profiili AS, leveys 1930 mm
- 500/45-20 AS ET0, profiili AS, leveys 1920 mm
- 550/45-22,5 AS ET0, profiili AS, leveys 1990 mm
- 550/45-22,5 AS ET-50, profiili AS, leveys 2080 mm
- 15.5/55 R 18 EM ET0, profiili EM, leveys 1780 mm
- 405/70 R 18 EM Alliance 608 ET0, profiili EM, leveys 1815 mm
- 405/70 R 20 EM Alliance 608 ET0, profiili EM, leveys 1829 mm
- Kaksoisrenkaat 12.5-18 MPT edessä, profiili MPT, leveys
- 340/80 R 18 ET0 Alliance Multiuse 550, profiili Multiuse, leveys 1770 mm
- 400/70 R 20 ET0 Alliance Multiuse 550, profiili Multiuse, leveys 1800 mm
- 400/70 R 20 ET-60 Alliance Multiuse 550, profiili Multiuse, leveys 1930 mm
- 400/70 R 20 ET-50 Michelin Bibload, profiili Bibload, leveys 1944 mm

Veden täyttö

- Vedentäyttöventtiili ilman täyttöä (renkaat edessä)
- Vedentäyttöventtiili ilman täyttöä (renkaat takana)
- Vedentäyttöventtiili ilman täyttöä (renkaat edessä ja takana)
- Vedentäyttöventtiili täytöllä (renkaat edessä)
- Vedentäyttöventtiili täytöllä (renkaat takana)
- Vedentäyttöventtiili täytöllä (renkaat edessä ja takana)

Lastauslaite

- Kuormausvarren vaimennus
- Laskujarruventtiili (putkenrepeämän varmistus nosto- ja kallistussyliinterissä)

Pikakiinnikkeet

- Euro, hydraulinen
- SkidSteer, hydraulinen
- SMS, hydraulinen

Hydrauliikka edessä

- Paineeton paluu edessä (sis. vuotoöljyjohdon)
- Työhydrauliikka (83 l/min) suuri pumppu 36 ccm
- Työhydrauliikka (103 l/min) suuri pumppu 45 ccm
- High Flow -tehohydrauliikka, yksitoiminen (115 l/min), (sis. paineettoman paluun ja ylimääräisen hydrauliikkaöljyn jäähdyttimen)
- 3. ohjauspiiri sähköinen, proportionaalinen, sarjaan liitetty (kuormausvartta voi käyttää yhdessä 3. ohjauspiirin kanssa)
- 4. ohjauspiiri lisäksi sähköinen, proportionaalinen, rinnakkainen
- Käyttö: ohjaussauvan oikealla käyttöpöyrällä
- Hydrauliikkaöljyn jäähdytin, lisä

Hydrauliikka takana

- Paineeton paluu takana
- kaksitoiminen hydrauliikkaliitäntä takana vaihtventtiilillä (l/min kuten 3. ohjauspiirissä edessä), (3. ohjauspiiri edessä tai takana), (käyttö: ohjaussauvakonsolin katkaisimella 0-1 + 3. ohjauspiiri)
- Hydrauliikkaliitäntä takana (51 l/min) kaksitoiminen (kaksi liitäntä) sis. erillisen ohjausventtiilin (käyttö: ohjaussauvakonsolin katkaisimella 1-0-2)
- Kaksi hydrauliikkaliitäntää takana (51 l/min), kaksitoiminen (neljä liitäntä) sis. erillisen ohjausventtiilin
- Käyttö: 1 DW-liitäntä katkaisimella (1-0- 2), 1 DW-liitäntä painikkeella (1-0-2)
- (liitäntöjä voi käyttää samanaikaisesti)

Biohydrauliikkaöljy

- Shell PANOLIN S4 HLP Synth 46 (biohydrauliikkaöljy)

Sähköliitännät edessä

- Etupistorasia, 7-napainen, etutyövälineiden valaistukselle
- Etupistorasia 3-napainen kaksinkertaiselle toiminnolle (käyttö: 2 painikkeella ohjaussauvassa, 1. toiminto painikkeella painettava, 2. toiminto lukkiutuva)
- Etupistorasia 3-napainen kaksinkertaiselle toiminnolle (käyttö: 2 painikkeella ohjaussauvassa, 1. toiminto lukkiutuva, 2. toiminto painikkeella painettava)
- Etupistorasia 3-napainen kaksinkertaiselle toiminnolle (käyttö: 2 painikkeella ohjaussauvassa, 1. toiminto painikkeella painettava, 2. toiminto painikkeella painettava)
- Etupistorasia 3-napainen kaksinkertaiselle toiminnolle (käyttö: 2 painikkeella ohjaussauvassa, 1. toiminto lukkiutuva, 2. toiminto lukkiutuva)

Sähköliitännät takana

- Pistorasia takana, 7-napainen, taakse kiinnitettyjen työvälineiden valaistus
- Takapistorasia, 3-napainen (käyttö: ohjaussauvakonsolin katkaisimella 1-0-2)

Turvallisuusvaihtoehdot

- Peruutusvaroitustilasto (äänellä)
- Ajonestolukitus (käyttö koodatulla virta-avaimella)

Muu

- Akun päävirtakytkin, 2 kytkentäpiiriä (sähköverkon ja generaattorin erottaminen akusta kahta kytkentäreittiä käyttämällä)
- Käsikäyttöinen rasvapuristin
- Häätäpakkaus (varoituskolmio/ensiapulaukku)
- Työkalusarja
- Työkalulaatikko
- Täysin automaattinen keskusvoitelujärjestelmä

Takuun pidennys*

- Economy 24 kuukautta (2500 h)
- Economy 36 kuukautta (3000 h)
- Economy 48 kuukautta (3500 h)
- Economy 60 kuukautta (4000 h)
- Premium 24 kuukautta (3000 h)
- Premium 36 kuukautta (4000 h)
- Premium 48 kuukautta (5000 h)
- Premium 60 kuukautta (6000 h)

*Takuun pidennystä Saksassa koskevia tarjouksia uudistetaan parhaillaan – lisätietoja tulossa pian.

Kustomoitu ulkovaari

- Erikoismaalaus, RAL, yksivärinen – Weidemann-punaisen sijasta
- Erikoismaalaus, RAL, monivärinen

Perävaunu ja kunnostuslaitteisto

- Perävaununkytkentä, automaattinen

Itseliikkuvat työkoneet varustettuna vetokoukulla

- Perävaununkytkentä, automaattinen