



3090T

Teleskophjullæsser

Tekniske data

■ Elektrisk system

Driftsspænding	12 V
Batteri	100 Ah
Dynamo	120 A

■ Vægt

Driftsvægt	5.730 - 5.980 kg
Drivtryk (maks.)	5.000 - 5.200 daN
Rivekraft (maks.)	4.470 daN
Løftekraft (maks.)	4.620 daN
Tippelast med skovl - maskine lige, mast vandret	3.450 - 3.610 kg
Tippelast med skovl - maskine med knæk, mast vandret	3.010 - 3.170 kg
Tippelast med skovl - maskine lige (udkørt)	1.910 - 2.010 kg
Tippelast med skovl - maskine med knæk (udkørt)	1.650 - 1.750 kg
Tippelast med skovl - lige maskine, løfteanordning i nederste position	4.630 - 4.840 kg
Tippelast med skovl - maskine med knæk, løfteanordning i nederste position	4.050 - 4.260 kg
Tippelast med pallegaffel - maskine lige, mast vandret	3.110 - 3.250 kg
Tippelast med pallegaffel - maskine med knæk, mast vandret	2.730 - 2.870 kg
Tippelast med pallegaffel - maskine lige (udkørt)	1.870 - 1.960 kg
Tippelast med pallegaffel - maskine med knæk (udkørt)	1.630 - 1.720 kg
Tiplast med pallegaffel, maskine lige, transportstilling	3.650 - 3.810 kg
Tiplast med pallegaffel, maskine vinklet, transportstilling	3.210 - 3.360 kg

■ Førerkabine

Førerkabine	Kabine
-------------	--------

■ Fyldmængder

Tankindhold brændstof	80 l
-----------------------	------

Tankindhold hydraulikolie	32 l
---------------------------	------

■ Drev

Drevtype	ecDrive (Electronic Controlled Drive)
Køredrev	hydrostatisk via transfergear og kardanaksel
Køretrein	2
Aksel	PA 1422
Kørehastighed standard	0-20 km/h
Kørehastighed option 1	0-30 km/h
Kørehastighed option 2	0-40 km/h
Driftsbremse	Tromlebremse (ekstraudstyr: lamelbremse)
Parkeringsbremse	Tromlebremse (ekstraudstyr: lamelbremse)
Differentiallås	100 % foraksel + bagaksel

■ Hydraulikanlæg

Kørehydraulik arbejdsdruk (maks.)	500 bar
Arbejdshydraulik transportmængde (maks.)	93 (95-101) l/min
Arbejdshydraulik arbejdsdruk (maks.)	235 bar

■ Kinematik

Kinematik type	Teleskoparm (Z-Kinematik)
Løftecylinder	1
Tipcylinder	1
Hurtigt skifte system	hydraulisk

■ Styling

Stylingstype	Hydraulisk knæk-pendulstyring
Styrecylinder	1
Pendulvinkel	± 10 grad

■ Støjkarakteristiske værdier

Gennemsnitligt lydeffektniveau LwA (kabine)	99,5 dB(A)
Garanteret lydeffektniveau LwA (kabine)	101 dB(A)

Angivet lydtryksniveau LpA (kabine)	71 dB(A)
-------------------------------------	----------

ved maks. omdrejningstal	2.300 o/min
--------------------------	-------------

■ Motordata standard

Motorproducent	Rehiko
----------------	--------

Drejningsmoment maks.	310 Nm
-----------------------	--------

Motortype	KDI 2504 TCR
-----------	--------------

Slagvolumen	2.482 cm ³
-------------	-----------------------

Cylinder	4
----------	---

Kølemiddeltype	vand
----------------	------

Motoreffekt	55,4 kW
-------------	---------

Emissionsklasse	V
-----------------	---

Motoreffekt	75 hk
-------------	-------

Efterbehandling af udstødningsgas	DOC/DPF
-----------------------------------	---------

Dimensioner

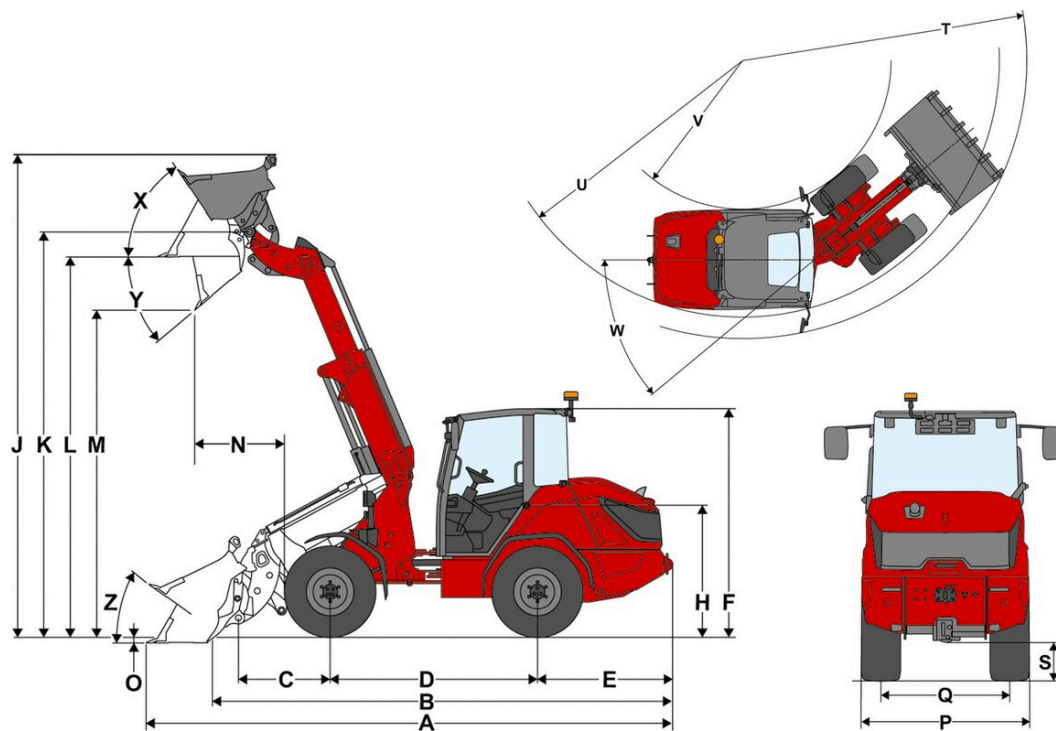

A	Samlet længde	6.030 mm
B	Samlet længde uden skovl	5.160 mm
C	Skovlomsdrejningspunkt (til akselmidtpunkt)	1.210 mm
D	Akselafstand	2.325 mm
E	Bagudhæng	1.435 mm
F	Højde med kabine	2.545 mm
H	Sædehøjde	1.520 mm
J	Samlet arbejdsøjde	5.875 mm
K	Skovlomsdrejningspunkt (maks. løftehøjde)	4.985 mm
L	Overlæsningshøjde	4.695 mm
M	Tiphøjde	4.085 mm
N	Rækkevidde (ved M)	960 mm
O	Skrabedybde	110 mm
P	Samlet bredde	1.800 mm
Q	Sporvidde	1.440 mm
S	Frihøjde	335 mm
T	Maksimal radius udvendigt	4.675 mm
U	Radius på udvendig kant	4.235 mm
V	Indvendig radius	2.295 mm
W	Knækvinkel	40 °
X	Returrullevinkel ved maks. løftehøjde	56 °
Y	Maksimal Udtipningsvinkel	40 °
Z	Returrullevinkel på jorden	39 °

Standardudstyr

Motor

- Rehlko KDI 2504 TCR, 55,4 kW / 75 PS (DOC/DPF), EU: Trin V

Styring

- Hydraulisk knæk pendulstyring
- Styrecylinder: 1

Førerplads

- Kabine 1-dørs, inkl. varme og ventilation
- God plads på alle førerpladser
- Bakspejle (venstre og højre)
- Ergonomisk indstigning med god plads
- 7-tommers display inkl. betjening via Jog-Dial
- Indstillelig ratstamme (hældning og højde)
- Armlæn i højre side
- Rudevarme i højre side
- 1 stikdåse: 3-polet 12V

Førersæde

- Stofsæde, mekanisk affjedret med sikkerhedssele, vægt-, rygindstilling og indstilling i længderetningen

Belysning

- Belysning ifølge tysk færdselslov (halogen)
- LED-baglygter
- LED-arbejdslygter, 2 foran, 2 bagved (1000 lm)

Drev & aksler

- Aksel: Planetaksel PA1422
- Drev: Hydrostatisk firehjulstræk, elektronisk reguleret, ecDrive (Electronic Controlled Drive)
- Køretilstande: Auto-tilstand; ECO-tilstand (reduktion af motoromdrejningstallet ved opnåelse af den indstillede hastighed)
- Differentialspærre: 100 % elektrisk-hydraulisk, kan tilkobles ved for- og bagaksel
- Hastighed: 20 km/h
- Gear: 2 | 10 km/h / 20 km/h
- Driftsbremse: Tromlebremse på forakslen, der via kardanaksel virker på bagakslen
- Parkeringsbremse: Tromlebremse - betjening via håndbremsearm på forakslen, der via kardanaksel virker på bagakslen

Dæk

- 365 / 70 R 18 BKT Multimax MP 513 ET-10

Læssesystem

- Teleskop - læssesystem LS999
- Hurtigskifteanordning (Weidemann HV/HT - C) hydraulisk
- Kinematik: Z
- Løftecylinder: 1
- Tipcylinder: 1
- Flydeindstilling for løftecylinder

Hydraulik

- Elektrisk pilotstyret joystick med betjening af køreretning og integreret knap til differentialspærre og proportional teleskopfunktion
- 3. Styrekreds foran, elektrisk, proportional (Flow-Sharing) via joystick, inkl. permanent funktion
- Oliemængdeindstilling 3. styrekreds med Jog-Dial via display
- Trykafastning 3. styrekreds foran på læssesystemet
- Indstilling af joystickkarakteristik (indstilling af læssesystemets følsomhed i 3 trin) med Jog-Dial via display
- Hydraulikoliekolere

Andet

- Batteriafbryder udvendigt - mekanisk adskillelse
- Tankstuds til brændstof til højre set i køreretningen

EquipCare (telematik)

- EquipCare 36 måneder

Ekstraudstyr

Førerplads & Kabine

- Todelt kabinedør
- Bakspejl vidvinkel (højre og venstre side)
- Bakspejl vidvinkel (højre og venstre side), elektrisk indstilling + varme
- Sæde, stof; luftaffjedring; MSG297A/722
- Sæde, stof; luftaffjedring; sædevarme; sædeventilation MSG297A/722 Premium
- Armlæn højre + venstre
- Nakkestøtte - førersæde
- Klimaanlæg
- Forberedt til radio DAB+ (antenne, højttaler)
- Radio DAB+ komplet
- 2 stikkontakter: 2xUSB/3-polet
- Panoramaspejl indvendigt
- Solgardin

Belysning

- LED-belysning i henhold til StVZO
- Arbejdslygter LED Performance (2000 lm) på taget, 4 foran, 2 bagved) på teleskoparm, 2 foran
- Aktiv arbejdsbelysning
- Roterende advarselsblink LED (orange), De nationale bestemmelser skal overholdes!

Godkendelse & Vejkørsel

- Individuel typegodkendelse < 25 km/h
- Individuel typegodkendelse > 25 km/h
- Beslag til nummerplade foran og bagpå
- Advarselstrekant

Drev & aksler

- Håndspeeder
- Foralarm: Kolevand, hydraulikolie; 115 V, stik type B
- Foralarm: Kolevand, hydraulikolie; 230 V, stik type E/F
- Foralarm: Kolevand, hydraulikolie; 230 V, stik type J (land: CH)

Køretilstand

- Køretilstand Auto/Eco/Redskaber
- Køretilstand Auto/Eco/ M-Drive

Kørehastighed

- 30 km/h
- 40 km/h Power Drive
- Hastighedsbegrænser proportional (anordning til langsom kørsel)
- Skubbekraftbegrænsning

Bremsesystem

- Elektrohydraulisk lamelbremse, fjederakkumulator på forakslen, der via kardanaksler virker på bagakslen, inkl. hill-hold-funktion

Dæk

- 405 / 70 R 20 BKT Multimax MP 513 ET30, profil AS, bredde 1767 mm, højde 2599 mm, 20/30/40 km/h
- 400 / 70 R 20 Trelleborg TH400 ET0, profil AS, bredde 1844 mm, højde 2593 mm, 20/30/40 km/h
- 550 / 45 - 22.5 Alliance 331 ET-50, profil AS, bredde 2070 mm, højde 2596 mm, 20/30/40 km/h
- 400 / 70 R 18 Alliance 585 ET0, profil EM, bredde 1824 mm, højde 2569 mm, 20/30 km/h
- 445 / 70 R 19.5 Alliance 624 ET0, profil EM, bredde 1865 mm, højde 2613 mm, 20/30/40 km/h
- 440 / 50 R 17 BKT TracSuper ET0, profil RP, bredde 1861 mm, højde 2496 mm, 20 km/h

Læssesystem

- Lastarmsdæmpning
- Assistentpakke læssesystem (skovtilbageføringsautomatik, løftehøjdebegrænsning, vibratorfunktion, Tilt in Assist)
- Tipcylinderspærre og sænkedrossel (arbejdsplatform)

Hurtigskifteplader

- Euro (hydraulisk - ISO23206 EURO HV) (inkl. 2x SVK str. 3)
- SMS HV (hydraulisk)
- Matbro (hydraulisk)

Hydraulik

- Shell Panolin S4 HLP Synth46 (biohydraulikolie)

Hydraulik foran

- Omskiftventil foran ved 3. styrekreds (3. styrekreds med 4 koblinger)
- Load-Sensing - ydelsehydraulik 45 ccm (101 l/min)
- High Flow - ydelsehydraulik enkeltvirkende (101 l/min)
- Trykløs retur foran (1 x flatface str. 3, stik) inkl. lækolieledning (1 x flatface str. 2, stik)
- Stikkobling foran 4. styrekreds (Flatface str. 2)
- Stikkobling foran 3. styrekreds (SVK str. 3)
- Stikkobling foran 4. styrekreds (SVK str. 3)

Hydraulik bagest

- Hydrauliktillslutning bagved, dobbeltvirkende (2x SVK str. 3), betjening: Via kontakt (0 - 1) + 3. styrekreds
- Hydrauliktillslutning bagved, dobbeltvirkende via omskiftventil (2x SVK str. 3), betjening: Via kontakt (0 - 1) + 3. styrekreds
- Hydrauliktillslutning bagved, dobbeltvirkende (2x SVK str. 3) + dobbeltvirkende via omskiftventil (2x SVK str. 3)
- Trykløs retur bagved (1 x SVK str. 3, stik) inkl. lækolieledning (1 x flatface str. 2, stik)

Elektriske tilslutninger bagest

- Stikdåse bag, 3-polet, betjening: Via kontakt; 1. funktion låsende, 2. funktion låsende

Elektrisk system

Batteriafbryder

- Batteriafbryder førerplads - relæafbryder
- Batteriafbryder 2 kredse (afbrydelse af strømtilslutning og generator via 2 tilslutninger til batteri)

Sikkerhedsudstyr

- Bakalarm (akustisk)
- Overvågning af omgivelserne bagved
- Overvågning af sikkerhedssele
- Bakkamera
- Startspærre tændingsnøgle, betjening: Via kodet tændingsnøgle

Speciallak

- Speciallakering i RAL-farve (ensfarvet) - i stedet for Weidemann rød
- Speciallakering RAL flere farver

Andet

- Værktøjskasse inkl. værktøjssæt
- Kombitaske (advarselstrekant/forbindingskasse)
- Fuldautomatisk centralsmørelæg

Forlængelse af garantien

- Economy 24 måneder (2500 h)
- Economy 36 måneder (3000 h)
- Economy 48 måneder (3500 h)
- Economy 60 måneder (4000 h)
- Premium 24 måneder (3000 h)
- Premium 36 måneder (4000 h)
- Premium 48 måneder (5000 h)
- Premium 60 måneder (6000 h)

Anhænger- og redningsanordninger

- Anhængeranordning 38 mm, automatisk
- Rangerkobling (ikke tilladt med anhænger!)