



5080 Hjullastare

Tekniska data

■ Elsystem

Arbetsspänning	12 V
Batteri	135 Ah
Generator	85 A

■ Vikter

Arbetsvikt	7.000 kg
Tipplast med skopa - rak maskin, laddningsram horisontell	4.762 kg
Tipplast med skopa - svängd maskin, laddningsram horisontell	3.926 kg
Tipplast med pallgaffel - rak maskin, laddningsram horisontell	4.254 kg
Tipplast med pallgaffel - svängd maskin, laddningsram horisontell	3.559 kg

■ Förarhytt

Förarhytt	Förarhytt
-----------	-----------

■ Volymer

Drivmedeltankens volym	105 l
Hydrauloljetankens volym	95 l
Ureatankens volym	19 l

■ Drivsystem

Drivningssätt	hydrostatisk
Drivning	Kardanaxel
Körlägen	2
Axel	PA 1422/2
Standard hastighet	0-20 km/h
Körhastighet Tillval 1	0-30 km/h
Körhastighet Tillval 2	0-40 km/h
Driftsbroms	Skivbroms (kombinerad med parkeringsbroms)
Parkeringsbroms	Färdbroms och parkeringsbroms i drivlinan, verkar på alla 4 hjul
Differentiallås	100% framaxel + bakaxel

■ Hydraulsystem

Arbetsstryck, körsystemets hydraulsystem (max.)	455 bar
Flöde, arbetssystemets hydraulsystem (max.)	100 (115-150) l/min
Arbetsstryck, arbetssystemets hydraulsystem (max.)	210 bar

■ Kinematik

Kinematik, typ	Z
Lyftcylinder	2
Tippcylinder	1
Snabbväxlingssystem	hydraulisk

■ Styrning

Styrningstyp	Hydraulisk midjestyrning
Styrcylinder	2
Pendelvinkel	±12 Grad

■ Karakteristiska bullervärden

Genomsnittlig bullerexponering L _{WA} (förarhytten)	101,4 dB(A)
Garanterad bullerexponering L _{WA} (förarhytten)	103 dB(A)
Angivet ljudtryck L _{pA} (Förarhytt)	74 dB(A)

■ Motordata, Standard

Motortillverkare	Perkins
Motormodell	904J-E36TA
Cylinder	4
Motoreffekt	100 kW
Motoreffekt	136 PS
vid max. varvtal	2.200 U/min
Cylindervolym	3.621 cm ³
Kylmedelstyp	vatten
Avgaskrav EU steg	V
Avgasefterbehandling	DOC/DPF/SCR

Mått

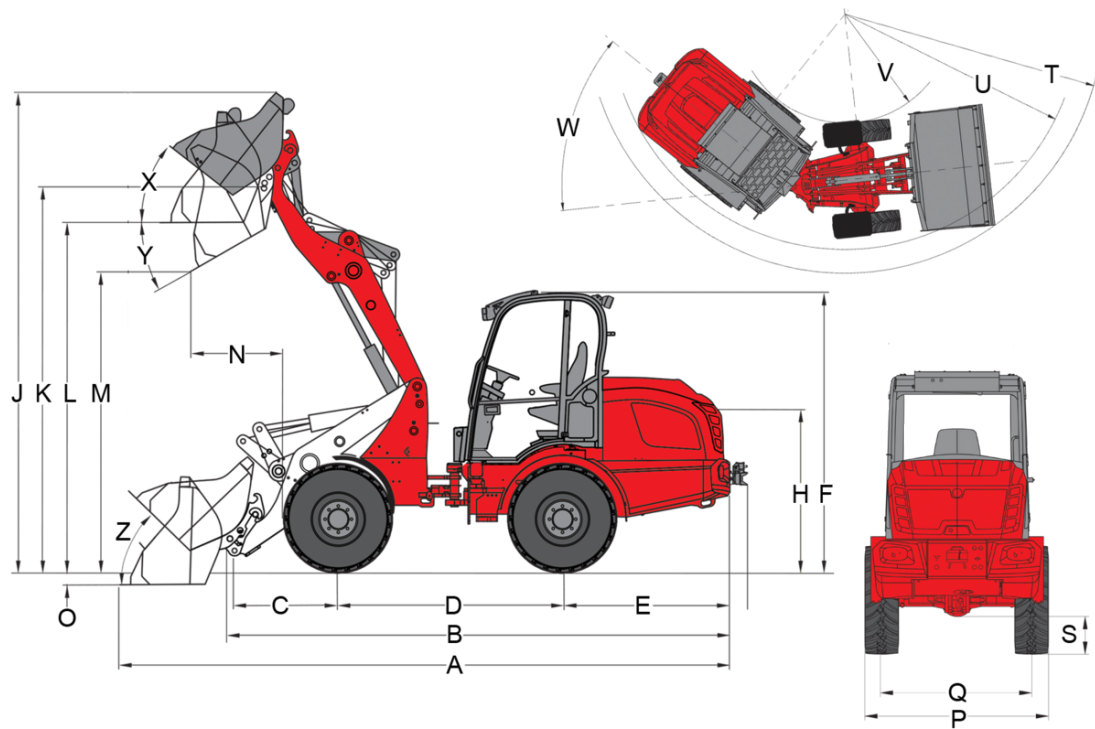

A	Total längd	5.800 mm
B	Total längd utan skopa	4.790 mm
C	Skopvridpunkt (till axelmitt)	990 mm
D	Hjulbas	2.150 mm
E	Bakre överhäng	1.580 mm
F	Höjd med förarhytt	2.690 mm
H	Sitthöjd	1.570 mm
J	Total arbetshöjd	4.580 mm
K	Skopvridpunkt (maximal lyfthöjd)	3.690 mm
L	Lasthöjd	3.350 mm
M	Dumpningshöjd	2.880 mm
N	Räckvidd (hos M)	850 mm
O	Grävdjup	100 mm
P	Total bredd	1.984 mm
Q	Bandbredd	1.449 mm
S	Markfrigång	375 mm
T	Maximal yttre svängradie	4.135 mm
U	Radie vid ytterkant	3.683 mm
V	Innerradie	1.599 mm
W	Svängvinkel	45 °
X	Återtippsvinkel vid maximal lyfthöjd	38 °
Y	Tippningsvinkel	28 °
Z	Återtippsvinkel på marken	46 °

Standardutrustning

Motor

- Perkins 904J-E36TA, 100 kW / 136 hkr, stage V

Däck

- 550/45-22.5 AS ET0, profil AS, bredd 1990 mm (inkl. vattenfyllda fram)

Styrning

- Hydraulisk midjestyrring, vinkel $\pm 12^\circ$
- Styr cylinder: 2

Drivningar & axlar

- Axel PA1422/2
- Hydrostatisk fyrhjulsdraft, färdriktning väljbar via styrspak
- Färd broms: Skivbromsar (i kombination med parkeringsbroms)
- Central färd broms och parkeringsbroms i drivlinan, påverkar alla 4 hjul
- Differentialspär 100 % elhydrauliskt inkopplingsbar på fram- och bakaxeln

Hydraulik

- Tredje styrkrets fram elektrisk, proportionell, parallell via styrspak inkl. dubbelspär; hydrauloljekylare
- Flytställning för lyftcylinder
- Oljeflödesinställning genom Jog-Dial
- Tryckavlastning av hydraulkopplingar på lyftarmen

Förarplats

- Komfortförarhytt med värme och fläkt, går att fälla åt sidan, med beprövad ROPS / FOPS
- Komfortsäte med säkerhetsbälte fullt fjädrad, vikt-, rygg- och längdjustering
- Justerbar ratt (i höjdled)
- Armstöd på höger sida
- Styrspak för hydraulsystemet, med reglage för körriktning och integrerad knapp för differentialspär
- Arbetsstrålkastare 2 fram och 2 bak
- Drifttidsräknare
- Bränslenivåmätare

Övrigt

- Belysning enligt gällande tyska trafikbestämmelser (StVZO)
- Visning av skopans läge
- Bogseringskoppling

Lastsystem

- Weidemann hydraulisk

EquipCare (telematik)

- EquipCare 36 månader (inkl. App & Manager)

Tillval

Förarplats

- Skyddsgaller för vindruta
- Förvaringsbox med flaskhållare (till vänster om förarstolen)
- Förberedd för radio DAB+ (antenn, högtalare)
- Radio DAB+ komplett
- Luftkonditioneringsanläggning (höjd +25 mm)
- Eluttag i förarhytten 230 V (anslutningseffekt maximalt 2 000 W), (fungerar endast vid ansluten motorvärmare i 230 V elnät)

Förarstol

- Stol, tygklädsel; stolvärme (MSG 85)
- Stol, tygklädsel; luftfjädring (MSG 95AL/722)
- Stol, tygklädsel; luftfjädring; stolvärme (MSG 95AL/732)

Belysning

- Arbetsstrålkastare med lysdioder, 2 fram, 2 bak
- Roterande varningslampa (gul), Gällande bestämmelser skall följas!

StVZO-utrustning

- Individuellt typgodkänd < 25 km/h
- Individuellt typgodkänd > 25 km/h
- Registreringskyltshållare

Motor

- Handgas
- Motorförvärmning (kylvatten) + hydrauloljeförvärmning 230 V

Drivningar & axlar

- 30 km/h (acceleration)
- 40 km/h (acceleration)
- Krypkörningsreglage (inställning av hastighet på lågväxeln)
- Smutsfångare fram (monterad på kottflygeln)

Däck

- 400/70-20 AS ET0 AS504, Profil AS, bredd 1840 mm
- 400/70-20 AS ET-50 AS504, Profil AS, bredd 1930 mm
- 500/45-20 AS ET0, Profil AS, bredd 1920 mm
- 550/45-22.5 AS ET-50, Profil AS, bredd 2080 mm
- 600/40-22.5 AS ET-50, Profil AS, bredd 2120 mm
- 405/70 R 18 EM Alliance 608 ET0, Profil EM, bredd 1815 mm
- 405/70 R 20 EM Alliance 608 ET0, Profil EM, bredd 1829 mm
- 340/80 R 18 ET0 Alliance Multiuse 550, Profil Multiuse, bredd 1770 mm
- 400/70 R 20 ET0 Alliance Multiuse 550, Profil Multiuse, bredd 1830 mm
- 400/70 R 20 ET-60 Alliance Multiuse 550, Profil Multiuse, bredd 1950 mm
- 400/70 R 20 ET-50 Michelin Bibload, Profil Bibload, bredd 1944 mm

Lastsystem

- Lyftarmsdämpning
- Lashållningsventil (rörbrottssäkring lyft- och tippcylinder)

Snabbväxlingsplattor

- Euro hydraulisk
- SkidSteer hydraulisk
- SMS hydraulisk
- Kramer hydraulisk
- Volvo TPV hydraulisk

Hydraulik fram

- Trycklös retur fram (inkl. läckoljeledning)
- Tredje styrkrets Flow Sharing 100 l/min (lastarmen kan användas samtidigt med tredje styrkrets)
- Tredje styrkrets Flow Sharing 115 l/min (lastarmen kan användas samtidigt med tredje styrkrets)
- Fjärde styrkrets Flow Sharing 100 l/min (lastarmen kan användas samtidigt med tredje styrkrets)
- Fjärde styrkrets Flow Sharing 115 l/min (lastarmen kan användas samtidigt)
- High Flow Load-Sensing - effekthydraulik dubbelverkande 150 l/min (Maskinen ökar med 30 mm i höjd!)
- Tredje styrkrets elektrisk, proportionell, seriell (Lastarmen kan användas med tredje styrkrets)
- Fjärde styrkrets elektrisk, proportionell, parallell (handhavande: med ratt till höger på styrspak)
- Extra hydraulikoljekylare

Hydraulik bak

- Trycklös returanslutning bak
- En hydraulkoppling bak, dubbelverkande via omkopplingsventil (l/min som tredje styrkrets fram), (tredje styrkrets fram eller bak), (handhavande Med reglage (0 - 1) på styrspakens konsol + tredje styrkrets)
- En hydraulanslutning bak (63 l/min) dubbelverkande (två kopplingar) inkl. separat styrventil (Handhavande: med reglage (1 - 0 - 2) i styrspakens konsol
- Två hydraulkopplingar bak (63 l/min) dubbelverkande (fyra kopplingar) inkl. separat styrventil (handhavande: 1 DW-anslutning via brytare (1 - 0 - 2), 1 DW-anslutning via knapp (1 - 0 - 2), (Anslutningarna kan användas samtidigt)

Biohydraulolja

- Shell PANOLIN S4 HLP Synth 46 (Biologisk hydraulolja)

Elanslutningar fram

- Eluttag fram med 7 stift för redskapsbelysning
- Eluttag fram, 3 stift, dubbel funktion (handhavande: med 2 knappar på styrspak; första funktion med fjädrande knapp, andra funktionen med spärrande knapp)
- Eluttag fram, 3 stift, dubbel funktion (handhavande: med 2 knappar på styrspak; första funktion med spärrande knapp, andra funktionen med fjädrande knapp)
- Eluttag fram, 3 stift, dubbel funktion (handhavande: med 2 knappar på styrspak; första funktion med fjädrande knapp, andra funktionen med fjädrande knapp)
- Eluttag fram, 3 stift, dubbel funktion (handhavande: med 2 knappar på styrspak; första funktion med spärrande knapp, andra funktionen med spärrande knapp)

Elanslutningar bak

- Eluttag bak, 7 stift, för redskapsbelysning
- Eluttag bak, 3 stift, (handhavande: med reglage (1 - 0 - 2) i styrspakens konsol)

Säkerhetstillval

- Backvarnare (akustisk)
- Startspärr (manövrering med kodad startnyckel)
- Låsbart tanklock DEF-tank

Övrigt

- Tvåkrets batterifrånskiljare (separering av maskinens elsystem och generator via två kretsar för batteriet)
- Manuell fettspruta
- Kombinationsväska (varningstriangel / förbandslåda)
- Verktygslåda
- Verktygssats
- Kardanaxelskydd
- Helautomatisk centralsmörjning

Garantieförlängning

- Economy 24 månader (2500 h)
- Economy 36 månader (3000 h)
- Economy 48 månader (3500 h)
- Economy 60 månader (4000 h)
- Premium 24 månader (3000 h)
- Premium 36 månader (4000 h)
- Premium 48 månader (5000 h)
- Premium 60 månader (6000 h)

Speciallackering

- Speciallackering RAL enfärgad - i stället för Weidemann röd
- Speciallackering RAL flerfärgad

Släpvagns- och bärgningsanordningar

- Automatisk släpvagnskoppling
- Släpvagnskoppling, justerbar i höjd, automatisk
- Släpvagnskoppling, justerbar i höjd, kula
- Släpvagnskoppling Hitch

Självkörande arbetsmaskin med dragkrok

- Automatisk släpvagnskoppling