



## 2090

### Колесные погрузчики

#### Технические характеристики

##### ■ Электрооборудование

Рабочее напряжение	12 В
Аккумулятор	100 А·ч
генератор	120 А

##### ■ Значения веса

Рабочий вес	3.970 - 4.390 кг
Тяговое усилие (макс.)	3.050 - 3.500 даН
Сила черпания (макс.)	4.320 даН
Подъемное усилие (макс.)	3.925 даН
Опрокидывающая нагрузка с ковшем – прямая машина, подъемная рама горизонтальный	3.230 - 3.710 кг
Опрокидывающая нагрузка с ковшем – машина со сложным шарнирным сочленением, подъемная рама горизонтальный	2.820 - 3.260 кг
Опрокидывающая нагрузка с ковшем – машина прямая, подъемная рама в самой нижней позиции	4.890 - 5.620 кг
Опрокидывающая нагрузка с ковшем – со сложным шарнирным сочленением, подъемная рама в самой нижней позиции	4.300 - 4.920 кг
Опрокидывающая нагрузка с вилочным захватом для поддонов – прямая машина, подъемная рама горизонтальный	2.660 - 3.060 кг
Опрокидывающая нагрузка с вилочным захватом для поддонов – машина со сложным шарнирным сочленением, подъемная рама горизонтальный	2.330 - 2.690 кг
Опрокидывающая нагрузка с вилочным захватом для поддонов – прямая машина, транспортное положение	3.180 - 3.660 кг
Опрокидывающая нагрузка с вилочным захватом для поддонов – машина со	2.810 - 3.210 кг

сложенным шарнирным сочленением, транспортное положение

##### ■ Кабина водителя

Кабина водителя	Кабина
-----------------	--------

##### ■ Объемы заправки

Объем топливного бака	80 л
Объем бака для гидравлического масла	32 л

##### ■ Привод

Тип привода	ecDrive (Electronic Controlled Drive)
привод ходовой части	Гидростатический через раздаточную коробку и карданный вал
Ступени переключения скорости	2
ось	РА 1200
Скорость движения, стандартная	0-20 км/ч
Скорость движения, опция 1	0-30 км/ч
Скорость движения, опция 2	0-40 км/ч
Рабочий тормоз	Барабанный тормоз (опционально: дисковый тормоз)
Стояночный тормоз	Барабанный тормоз (опционально: дисковый тормоз)
Блокировка дифференциала	100 %, передний мост + задний мост

##### ■ Гидравлическая установка

Ходовая гидравлика, рабочее давление (макс.)	500 бар
Рабочая гидравлика, производительность (макс.)	85 л/мин
Рабочая гидравлика, рабочее давление (макс.)	235 бар

##### ■ Кинематика

Тип кинематики	PZ
Подъемный цилиндр	2
Опрокидывающий цилиндр	1

Приведенные иллюстрации, оснащение и данные могут отличаться от действующей программы поставок в вашей стране. Может быть показано специальное оснащение, за которое взимается дополнительная плата. Права на внесение изменений сохранены.

Система быстрой замены      Гидравлический

#### ■ Рулевое управление

Вид управления	Гидравлическое управление шарнирным сочленением
Цилиндр рулевого привода	1
Угол качения	± 10 градус

#### ■ Значения шумовых характеристик

Средний уровень звуковой мощности L <sub>wA</sub> (кабина)	99,4 дБ(А)
Гарантированный уровень звуковой мощности L <sub>wA</sub> (кабина)	101 дБ(А)
Заявленный уровень звукового давления L <sub>pA</sub> (кабина)	70 дБ(А)

#### ■ Параметры стандартного двигателя

Производитель двигателя	Rehko
Тип двигателя	KDI 1903 TCR
Цилиндры	3
Мощность двигателя	50 кВт
Мощность двигателя	68 л. с.
при макс. числе оборотов	2.600 об/мин
Крутящий момент, макс.	250 Nm
Рабочий объем	1.861 см <sup>3</sup>
Тип охлаждающей жидкости	Вода
Норма токсичности ОГ	V
Дополнительная обработка ОГ	DOC/DPF

## Размеры

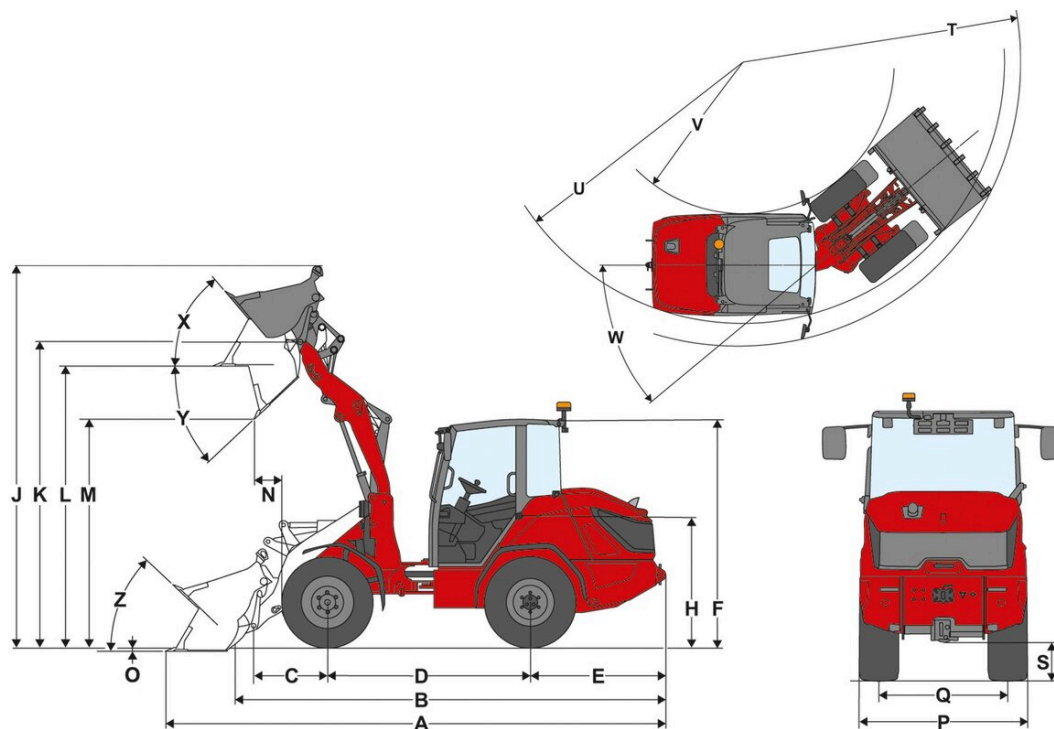

A	Общая длина	5.295 mm
B	Общая длина без ковша	4.480 mm
C	Точка поворота ковша (до середины моста)	785 mm
D	Колесная база	2.150 mm
E	Выступ задней части	1.435 mm
F	Высота с кабиной	2.485 mm
H	Высота сиденья	1.460 mm
J	Общая рабочая высота	4.065 mm
K	Точка поворота ковша (макс. высота хода)	3.240 mm
L	Высота перегрузки	2.980 mm
M	Высота разгрузки	2.415 mm
N	Рабочий диапазон (при M)	290 mm
O	Глубина копания	35 mm
P	Общая ширина	1.520 mm
Q	Ширина гусеничного звена	1.160 mm
S	Дорожный просвет	345 mm
T	Радиус макс., внешний	4.125 mm
U	Радиус у внешнего края	3.850 mm
V	Внутренний радиус	2.225 mm
W	Угол изгиба	40 °
X	Угол заднего крена при макс. высоте подъема	50 °
Y	Максимальный Угол разгрузки	44 °
Z	Угол заднего крена на грунте	43 °

## Стандартная комплектация

### Двигатель

- Rehiko KDI 1903 TCR, 50 kW / 68 PS (DOC/DPF), EC: Stage V или LRC

### Рулевое управление

- Гидравлическое управление шарнирным сочленением
- Цилиндр рулевого привода: 1

### Кабина водителя

- Кабина 1-дверная, вкл. систему отопления и вентиляции
- Просторные места водителя
- Зеркало заднего вида (слева и справа)
- Эргономичный просторный вход
- 7-дюймовый дисплей с управлением с помощью Jog-Dial
- Регулируемая рулевая колонка (наклон и высота)
- Подлокотник справа
- Обогрев стекол сзади
- 1 розетка: 3-контактная, 12 В

### Сиденье

- Сиденье с механической подвеской с текстильной обивкой, ремнем безопасности, регулировкой по весу, регулировкой наклона спинки и регулировкой в продольном направлении

### Системы освещения

- Система освещения в соответствии с Правилами допуска транспортных средств к движению StVZO (галогенная)
- Светодиодные задние фонари
- Светодиодные фары рабочего освещения, 2 спереди, 2 сзади (1000 лм)

### Привод & мосты

- Ось: ось планетарных шестерен PA1200
- Привод: гидростатический полный привод, с электронным управлением, ecDrive (Electronic Controlled Drive)
- Режимы движения: режим авто; режим ECO (уменьшение числа оборотов двигателя при достижении заданной скорости)
- Механизм блокировки дифференциала: 100-процентная блокировка дифференциала, электрогидравлическое подключение к переднему и заднему мосту
- Скорость: 20 km/h
- Ступени переключения скорости: 2 | 10 km/h / 20 km/h
- Рабочий тормоз: барабанный тормоз на переднем мосту, действующий посредством карданного вала на задний мост
- барабанный тормоз — активация посредством рычага ручного тормоза на переднем мосту, посредством карданного вала действует на задний мост

### Шины

- 365 / 70 R 18 BKT Multimax MP 513 ET20

### Погрузочное устройство

- Погрузочное устройство LS937
- Быстросменное устройство (Weidemann HV/HT - C), гидравлическое
- Кинематика: PZ
- Подъемный цилиндр: 2
- Опрокидывающий цилиндр: 1
- Индикатор положения ковша
- Плавающее положение для подъемных цилиндров

### Гидравлика

- Джойстик с электрической системой вспомогательного управления с переключателем направления движения и интегрированной кнопкой блокировки дифференциала
- 3-й контур управления спереди, электрический, пропорциональный (Flow-Sharing), посредством джойстика, вкл. непрерывный режим
- Регулирование объема масла, 3-й контур управления с помощью Jog-Dial на дисплее
- Сброс давления, 3-й контур управления спереди на погрузочном устройстве
- Регулировка характеристик джойстика (регулировка чувствительности погрузочного устройства по 3-х ступеням) с помощью Jog-Dial на дисплее
- Радиатор охлаждения гидравлического масла

### Прочее

- Прерыватель цепи акб снаружи — механическое прерывание
- Патрубок топливного бака в направлении движения справа

Приведенные иллюстрации, оснащение и данные могут отличаться от действующей программы поставок в вашей стране. Может быть показано специальное оснащение, за которое взимается дополнительная плата. Права на внесение изменений сохранены.

## EquipCare (Telematic)

- EquipCare 36 месяцев

## Опциональное оборудование

### Пост управления & кабина

- Состоящая из двух частей дверь кабины
- Сиденье с текстильной обивкой; пневматическая подвеска; MSG297A/722
- Сиденье с текстильной обивкой; пневматическая подвеска; вентиляция сиденья MSG297A/722 Premium
- Подлокотник справа + слева
- Подголовник — сиденье водителя
- Кондиционер
- Комплект для подключения радиоприемника DAB+ (антенна, динамики)
- Радио DAB+ в сборе
- 2 розетки: 2xUSB / 3-конт.
- Панорамное зеркало внутри
- Солнцезащитная шторка

### Системы освещения

- Светодиодная система освещения согласно Правилам допуска транспортных средств к движению
- Светодиодные фары рабочего освещения Performance (2000 лм) на крыше, 4 спереди, 2 сзади
- Активное рабочее освещение
- Проблесковый маячок светодиодный (оранжевый); необходимо соблюдать национальные предписания!

### Допуск & движение по дорогам

- Индивидуальное разрешение на эксплуатацию < 25 km/h
- Индивидуальное разрешение на эксплуатацию > 25 km/h
- Держатель номерного знака спереди и сзади
- Предупреждающий знак треугольный; необходимо соблюдать национальные предписания!

### Привод & мосты

- Ручка акселератора
- Предварительный прогрев: охлаждающая жидкость, гидравлическое масло; 115 В, штекер типа В
- Предварительный прогрев: охлаждающая жидкость, гидравлическое масло; 230 В, штекер типа E/F
- Предварительный прогрев: охлаждающая жидкость, гидравлическое масло; 230 В, штекер типа J (страна: Швейцария)

### Режим движения

- Режим движения: авто / Eco / навесное оборудование
- Режим движения авто / Eco / M-Drive

### Скорость движения

- 30 km/h
- 40 km/h Power Drive
- Пропорциональное устройство ограничения скорости (устройство для медленного движения)
- Ограничение тягового усилия

### Тормозная система

- Электрогидравлический дисковый тормоз с пружинным энергоаккумулятором на переднем мосту, действующий посредством карданного вала на задний мост, включая функцию удержания на склоне Hill-Hold

### Шины

- 400 / 70 R 18 Trelleborg TH400 ET0, профиль AS, ширина 1603 mm, высота 2506 mm, 20/30/40 km/h
- 425 / 55 R 17 Alliance 570 ET-15, профиль AS, ширина 1655 mm, высота 2445 mm, 20/30 km/h
- 440 / 50 R 17 BKT TracSuper ET-15, профиль RP, ширина 1671 mm, высота 2436 mm, 20/30 km/h
- 340 / 80 R 18 Alliance 585 ET15, профиль MPT, ширина 1515 mm, высота 2501 mm, 20/30/40 km/h
- 405 / 70 R 18 Alliance 608 ET0, профиль MPT, ширина 1608 mm, высота 2513 mm, 20/30/40 km/h

### Погрузочное устройство

- Блокирующий клапан (защита трубы подъемных и опрокидывающих цилиндров)
- Гашение колебаний при загрузке
- Индикатор положения ковша
- Пакет вспомогательных функций погрузочного устройства (система автоматического возврата ковша, ограничение высоты подъема, функция вибрации, система Tilt-in-Assist)

### Быстросменные плиты

- Weidemann HV/HT - C - ECS (гидравлическая система – Easy Coupler System (система простого соединения))
- Euro (гидравлическая система — ISO23206 EURO HV) (включая 2 SVK разм. 3)

Приведенные иллюстрации, оснащение и данные могут отличаться от действующей программы поставок в вашей стране. Может быть показано специальное оснащение, за которое взимается дополнительная плата. Права на внесение изменений сохранены.

## Гидравлика

- Shell Panolin S4 HLP Synth46 (гидравлическое биомасло)

## Гидравлика спереди

- 3-й + 4-й контур управления Flow Sharing, управление: посредством колесика управления на джойстике
- Отвод без давления спереди (1 Flatface разм. 3, штекер), включая линию отвода утечек масла (1 Flatface разм. 2, штекер)
- Соединительная муфта спереди, 4-й контур управления (Flatface разм. 2)
- Соединительная муфта спереди, 3-й контур управления (SVK разм. 3)

## Гидравлика сзади

- Гидравлическое соединение сзади, двойного действия (2 SVK, разм. 3), управление: посредством переключателя (0 - 1)
- Гидравлическое соединение сзади, двойного действия посредством переключающего клапана (2 SVK разм. 3), управление: посредством переключателя (0-1)+ 3-й контура управления
- Гидравлическое соединение сзади, двойного действия (2 SVK разм. 3) + двойного действия посредством переключающего клапана (2 SVK разм. 3)
- Отвод без давления сзади (1 SVK разм. 3, штекер), включая линию отвода утечек масла (1 Flatface разм. 2, штекер)

## Электрические разъемы спереди

- Розетка спереди, 13-контактная, программируемая функция; E1/E2; система освещения, управление: посредством 2 кнопок на джойстике

## Электрические разъемы сзади

- 3-контактная розетка сзади, управление: посредством переключателя; 1-я функция с фиксацией, 2-я функция с фиксацией
- 7-контактная розетка сзади для освещения заднего навесного оборудования

## Электрика

### Прерыватель цепи акб

- Прерыватель цепи акб, место водителя — разделение реле
- Прерыватель цепи акб, 2 переключающих контура (разделение бортовой электросети и генератора посредством 2 ходов контактов аккумулятора)

## Опции обеспечения безопасности

- Сигнализатор заднего хода (акустический)
- Контроль окружающей обстановки сзади
- Контроль ремня безопасности
- Камера заднего вида
- Имобилайзер, замок зажигания, управление: посредством закодированного ключа зажигания

## Специальное лакокрасочное покрытие

- Специальное лакировочное покрытие RAL, одноцветное – вместо красного Weidemann
- Специальное лакокрасочное покрытие RAL, многоцветное

## Прочее

- Балластный груз, плита основания 200 kg
- Ящик с инструментами, вкл. набор инструментов
- Комбинированный набор (знак аварийной остановки/аптечка)
- Полностью автоматическая централизованная система смазки

## Продление гарантийного срока

- Ecomoty 24 месяцев (2500 ч)
- Ecomoty 36 месяцев (3000 ч)
- Ecomoty 48 месяцев (3500 ч)
- Ecomoty 60 месяцев (4000 ч)
- Premium 24 месяца (3000 ч)
- Premium 36 месяца (4000 ч)
- Premium 48 месяца (5000 ч)
- Premium 60 месяца (6000 ч)

## Сцепные устройства и устройства для эвакуации

- Тягово-сцепное устройство 38 mm, автоматическое
- Маневровая сцепка (без допуска для использования с прицепом!)