



KT276

Ładowarki teleskopowe

Kompaktowy multitalent

Maszyna jest napędzana silnikiem Stage V o mocy 55 kW (75 KM), oczyszczanie spalin odbywa się przy użyciu DOC i DPF. Za pomocą elektronicznie sterowanego joysticka można wykonywać niezwykle delikatne i precyzyjne załadunki. Hydraulika robocza zasilana jest przez potężną pompę hydrauliczną, która zapewnia szybkie cykle robocze wyciągnika i umożliwia działanie osprzętu zaopatrywanego za pomocą trzeciego obwodu hydraulicznego. obwód sterowniczy, w razie potrzeby z funkcją ciągłą.

Silnik: Oszczędny w zużyciu z dużym momentem obrotowym, przetwarzanie spalin odbywa się poprzez DOC i DPF

Trakcja: W 100% przełączana blokada mechanizmu różnicowego na przedniej osi umożliwia optymalną trakcję

Płyta szybkiej wymiany osprzętu Kramer: Solidne mocowanie 4-punktowe z mechaniczną lub hydrauliczną blokadą umożliwia szybką wymianę narzędzi

Kompaktowość: Dwie wysokości kabiny – najniższa wysokość konstrukcyjna w wąskich przestrzeniach (klasa 2x2m) lub optymalna widoczność dzięki podwyższonej kabinie

Koncepcja obsługi: Kolorystycznie kodowane przełączniki i elektronicznie sterowany joystick „wszystko w jednym” zapewniają intuicyjną obsługę wszystkich funkcji

Dane techniczne

■ Standardowe dane silnika

Producent silnika	Kohler
Moc silnika	55,4 kW
Moc silnika	75 KM
przy maks. liczbie obrotów	2.600 obr./min
Pojemność skokowa	2.482 cm ³
Norma emisji spalin	V
Przetwarzanie spalin	DOC / DPF

■ Ciężar

Pojemność łyżki (łyżka standardowa)	0,85 m ³
Obciążenie użytkowe (maks.)	2.700 kg
Obciążenie użytkowe przy maks. zasięgu	1.000 kg
Obciążenie użyteczne przy maks. wysokości składowania	1.800 kg
Wysokość składowania (maks.)	5.730 mm
Obciążenie użytkowe maks. (LSP 500 mm)	2.700 kg
Ciężar roboczy	4.400 - 5.200 kg
Siła wrywania (maks.)	44 kN

Siła podnoszenia (maks.)	28 kN
--------------------------	-------

■ Pojemności

Pojemność zbiornika paliwa	95 l
Pojemność oleju hydraulicznego	130 l

■ Napęd

Standardowa prędkość jazdy	0-20 km/h
Prędkość jazdy opcja 1	0-30 km/h
Prędkość jazdy opcja 2	0-40 km/h

■ Układ hydrauliczny

Hydraulika robocza, wydajność pompy (maks.)	103 l/min
Hydraulika robocza, ciśnienie robocze (maks.)	260 bar

■ Układ kierowniczy

Maksymalny kąt skrętu	38 stopnie
-----------------------	------------

■ Wartości charakterystyczne hałasu

Gwarantowany poziom hałasu LwA (kabina)	101 dB(A)
Zmierzony poziom hałasu LwA	95,9 dB(A)
Poziom ciśnienia akustycznego przy uchu kierowcy	77 dB(A)

Wymiary

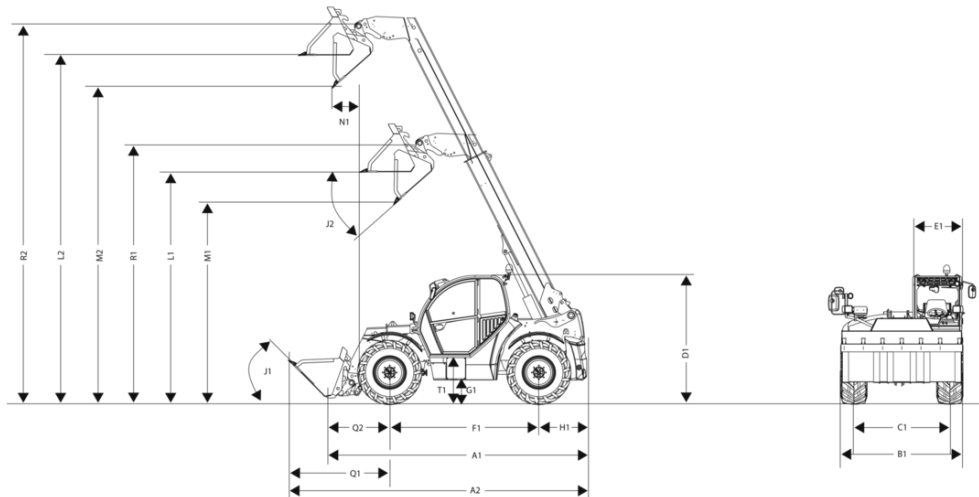

A1	Długość całkowita	4.400 mm
B1	Szerokość całkowita bez łyżki	1.960 mm
C1	Rozstaw kół z przodu: z tyłu	1.660 mm
D3	Wysokość całkowita niskiej kabiny	1.980 mm
D4	Wysokość całkowita wysokiej kabiny	2.100 mm
D5	Wysokość całkowita z ostrzegawczą lampką obrotową – niska kabina	2.205 mm
D6	Wysokość całkowita z ostrzegawczą lampką obrotową – wysoka kabina	2.325 mm
E1	Szerokość kabiny	825 mm
F1	Rozstaw osi	2.650 mm
G1	Prześwit pojazdu pod osią i przekładnią, głębokość brodenia	300 mm
H1	Odległość od środka koła tylnego do tyłu	730 mm
I1	Kąt najazdu tyłem (kąt nasypu)	76 °
J1	Kąt nabierania	45 °
K1	Maks. wysokość składowania	5.790 mm
J2	Kąt wysypu	22 °
L1	Wysokość załadunku: pozycja wsunięta	3.730 mm
L2	Wysokość załadunku: pozycja wysunięta	5.600 mm
M1	Wysokość wysypu: pozycja wsunięta	3.450 mm
M2	Wysokość wysypu: pozycja wysunięta	5.280 mm
N1	Zasięg wysypu: pozycja wysunięta	680 mm
Q1	Ładowarka teleskopowa PGP / Odległość od środka koła przedniego do przedniej krawędzi łyżki	1.770 mm
Q2	Odległość od środka łożyskowania koła przedniego do ramki elementów roboczych	1.030 mm
R1	Wysokość sworznia obrotu łyżki: pozycja wsunięta	4.210 mm
R2	Wysokość sworznia obrotu łyżki: pozycja wysunięta	6.080 mm
S1	Promień skrętu zewnętrznej krawędzi kół	3.670 mm
S2	Promień skrętu wewnętrznej krawędzi łyżki	4.500 mm
T1	Wysokość wejścia, podłoga kabiny	480 mm