



WL750

Carregadeira de rodas

A Carregadora Versátil

Estas características distinguem a carregadora de rodas WL750: Cabine confortável com excelente ergonomia e visibilidade total, tração controlada eletronicamente com vários modos de condução, braço de carga robusto com uma ótima visibilidade sobre o acessório, grande variedade de opções e um design de máquina moderno. O motor montado transversalmente e a disposição otimizada dos componentes garantem um ótimo acesso de manutenção. A WL750 é o modelo ideal na classe de carregadoras de rodas com 0,75 m³ de volume de pá. Combina potência, hidráulica fiável e dimensões compactas com tecnologia madura e uma relação preço-desempenho convincente.



Destaques

- Motor de transmissão controlada eletronicamente
- Cabine confortável
- Motor instalado transversalmente para uma acessibilidade de serviço ideal
- Junta central robusta com disposição otimizada da mangueira
- Acesso de serviço dianteiro

Dados técnicos

■ Dados do motor padrão

| | |
|-----------------------------------|-----------------------|
| Fabricante do motor | Kohler |
| Tipo de motor | KDI1903TCR |
| Cilindro | 3 |
| Potência do motor | 42 kW |
| Potência do motor | 57 cv |
| na rotação máxima | 2.600 rpm |
| Torque máx. | 225 Nm |
| Cilindrada | 1.861 cm ³ |
| Tipo de agente de refrigeração | Água |
| Nível das normas de emissões | V |
| Pós-tratamento de gases de escape | DOC/DPF |

■ Sistema elétrico

| | |
|--------------------|--------|
| Tensão operacional | 12 V |
| Bateria | 100 Ah |
| Dínamo | 120 A |

■ Pesos

| | |
|------------------------------|---------------------|
| Capacidade da pá (pá padrão) | 0,65 m ³ |
| Peso operacional | 3.700 - 4.200 kg |

| | |
|---|------------------|
| Carga de despejo com pá - máquina reta, bastidor de elevação horizontal | 2.930 - 3.490 kg |
|---|------------------|

| | |
|--|------------------|
| Carga de despejo com pá - máquina dobrada, bastidor de elevação horizontal | 2.560 - 3.060 kg |
|--|------------------|

| | |
|--|------------------|
| Carga de despejo com garfo para paletes - máquina estendida, bastidor de elevação horizontal | 2.390 - 2.850 kg |
|--|------------------|

| | |
|--|------------------|
| Carga de despejo com garfo para paletes - máquina dobrada, bastidor de elevação horizontal | 2.100 - 2.500 kg |
|--|------------------|

■ Táxi do motorista

| | |
|-------------------|--------------|
| táxi do motorista | FSD (cabine) |
|-------------------|--------------|

■ Quantidades de enchimento

| | |
|-------------------------------------|------|
| Capacidade do tanque de combustível | 80 l |
|-------------------------------------|------|

| | |
|---|------|
| Capacidade do tanque de óleo hidráulico | 32 l |
|---|------|

■ Acionamento

| | |
|-------------|----------------------------|
| Acionamento | controlado eletronicamente |
|-------------|----------------------------|

| | |
|---------------------------|---|
| Acionamento de translação | hidrostático via caixa de transferência e eixo articulado |
|---------------------------|---|

| | |
|-----------------------|---|
| Velocidades de marcha | 2 |
|-----------------------|---|

| | |
|------|--------|
| Eixo | PA1200 |
|------|--------|

| | |
|-----------------------------|-----------|
| Velocidade de marcha padrão | 0-20 km/h |
|-----------------------------|-----------|

| | |
|---------------------------------|--|
| Velocidade de marcha opcional 1 | 0-30 km/h |
| Freio de serviço | Freio de tambor (opção de freio de múltiplos discos) |
| Freio de estacionamento | Freio de tambor (alavanca mecânica do freio de mão) |
| Bloqueio do diferencial | Eixo dianteiro 100% e eixo traseiro |

■ Sistema hidráulico

| | |
|---|-------------------|
| Hidráulica de deslocamento - pressão de trabalho (máx.) | 500 bar |
| Hidráulica de trabalho - caudal de descarga (máx.) | 56,6 (70,4) l/min |
| Hidráulica de trabalho - pressão de trabalho (máx.) | 235 bar |

■ Cinemática

| | |
|-------------------------|------------|
| Tipo de cinemática | P |
| Cilindro de elevação | 1 |
| Cilindro de despejo | 1 |
| Sistema de troca rápida | hidráulico |

■ Comando

| | |
|------------------|-------------------------------|
| Tipo de direção | Direção articulada hidráulica |
| Cilindro de guia | 1 |

■ Valores característicos de ruído

| | |
|---|------------|
| Nível de pressão de ruído médio LwA (Cobertura de proteção) | 99,9 dB(A) |
| Nível de pressão de ruído garantido LwA (Cobertura de proteção) | 101 dB(A) |
| Nível de ruído médio LpA especificado (Cobertura de proteção) | 70 dB(A) |
| Nível de pressão de ruído médio LwA (Cabine) | 99,9 dB(A) |
| Nível de pressão de ruído garantido LwA (Cabine) | 101 dB(A) |
| Nível de ruído médio LpA especificado (Cabine) | 69 dB(A) |

■ Outras informações

FSD = Cobertura de proteção do condutor
 DPF = Filtro de partículas Diesel
 DOC = Catalisador de oxidação de diesel
 Cálculo da carga de tombamento conforme Norma ISO 14397

Medidas

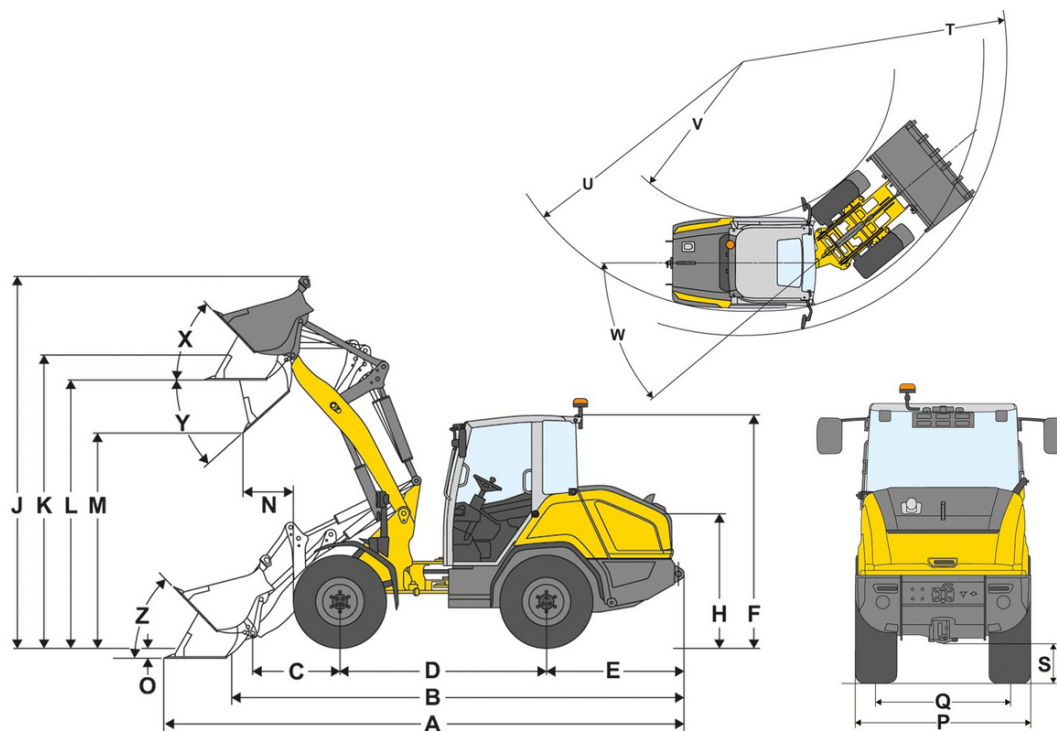

| | | |
|---|--|----------|
| A | Comprimento total | 5.420 mm |
| B | Comprimento total sem pá | 4.610 mm |
| C | Articulação da pá (até o centro do eixo) | 910 mm |
| D | Distância entre eixos | 2.150 mm |
| E | Passagem traseira | 1.435 mm |
| F | Altura com cabine | 2.415 mm |
| | Altura com da cobertura de proteção baixa | 2.335 mm |
| F | Altura com cobertura de proteção alta | 2.415 mm |
| H | Altura do assento | 1.390 mm |
| J | Altura de trabalho total | 3.865 mm |
| K | Articulação da pá (altura de elevação máx.) | 3.040 mm |
| L | Altura de carregamento | 2.780 mm |
| M | Altura de descarregamento | 2.230 mm |
| N | Alcance (em M) | 540 mm |
| O | Profundidade da escavação | 115 mm |
| P | Largura total | 1.465 mm |
| Q | Largura da esteira | 1.170 mm |
| S | Distância do solo | 335 mm |
| T | Raio externo máximo | 4.165 mm |
| U | Raio no rebordo externo | 3.850 mm |
| V | Raio interior | 2.240 mm |
| W | Ângulo de dobragem | 40 ° |
| X | Ângulo de retrocesso com altura de elevação máx. | 45 ° |
| Y | Ângulo de despejo | 42 ° |
| Z | Ângulo de retrocesso no solo | 46 ° |