



KT457

Teleskoplastare

Den mångsidiga och starka teleskoplastaren

Kramer KT457, speciellt konstruerad för lantbruk, är en mångsidig och kraftfull teleskoplastare för högt ställda krav. Nyttolasten på 4,5 t och staplingshöjden på 7 m säkerställer högsta prestanda för fordonet. Maskinen, som är konstruerad för hög hanteringskapacitet, absorberar sidokrafter vid skjutarbete med lastsystemet nedsänkt med hjälp av teleskoparmens sidostöd. Det kraftfulla drivsystemet möjliggör släpvagnslast på upp till 20 ton och hastigheter på upp till 40 km/h.

Drivsystem: Lägre motorvarvtal för ecospeed och ecospeedPRO som standard, vilket skyddar förare och maskin

Säkerhet: Ingen överbelastning av maskinen tack vare förarassistanssystemet Smart Handling och de tre olika funktionslägena

Optimerat handhavande: Inga rörelser på grund av yttre påverkan, och ergonomiskt arbete tack vare styrspaken på förarkonsolen

Sikt uppåt: Extern FOPS med sneda längsgående stag, som lutar utåt från förarens synfält

Sikt runt hela maskinen: Perfekt sikt över hela arbetsområdet tack vare stor hytt och den starkt lutande motorhuven

Tekniska data

■ Motordata, Standard

Motortillverkare	Deutz
Motoreffekt	100 kW
Motoreffekt	136 PS
vid max. varvtal	2.300 U/min
Cylindervolym	3.621 cm ³
Avgaskrav EU steg	V
Avgasefterbehandling	DOC / DPF / SCR

■ Vikter

Nyttolast (max.)	4.500 kg
Nyttolast vid max. räckvidd	1.500 kg
Nyttolast vid max. stapelhöjd	3.300 kg
Staplingshöjd (max.)	7.017 mm
Nyttolast max. (LSP 500 mm)	4.500 kg
Arbetsvikt	8.100 - 9.100 kg
Brytkraft (max.)	62,4 kN

Lyftkapacitet (max.) 50,8 kN

■ Volymer

Hydrauloljetankens volym	100 l
Ureatankens volym	12 l

■ Drivsystem

Standard hastighet	0-40 km/h
Körhastighet Tillval 1	0-20 km/h
Körhastighet Tillval 2	0-30 km/h

■ Hydraulsystem

Flöde, arbetssystemets hydraulsystem (max.)	140 l/min
---	-----------

■ Styrning

Styrutslag maximalt	38 Grad
---------------------	---------

■ Karakteristiska bullervärden

Garanterad bullerexponering LwA (förarhytten)	101 dB(A)
Buller, uppmätt, LwA	97,6 dB(A)
Ljudtryck vid förarplats	72 dB(A)

Mått

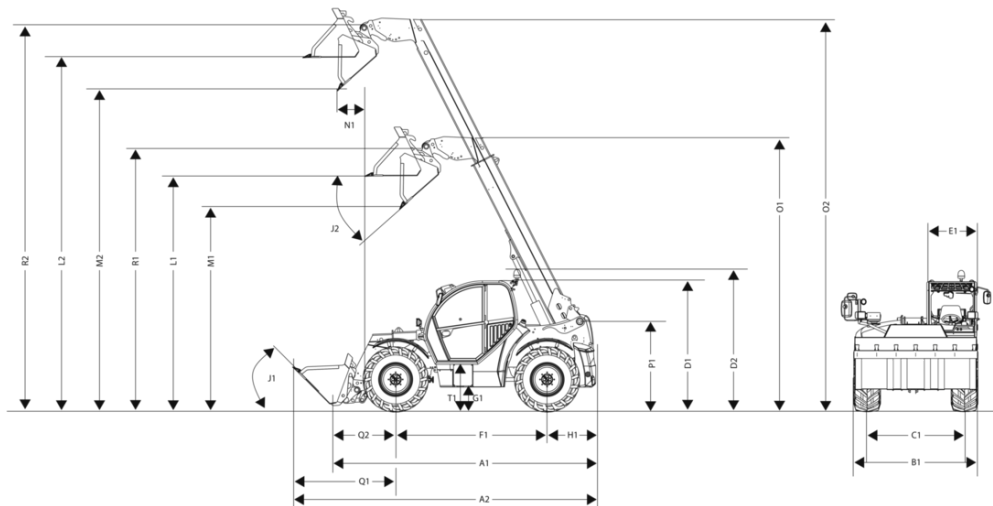

A1	Total längd	4.985 mm
A2	Total längd med skopa	6.160 mm
B1	Total bredd utan skopa	2.500 mm
C1	Spår fram: bak	2.065 mm
E1	Bredd på förarhytt	990 mm
F1	Hjulbas centrum	2.950 mm
G1	Markfrigång under axel och växellåda, vadvningsdjup	418 mm
H1	Avstånd från bakhjulets mitt till bakdelen	950 mm
I1	Bakre färdvinkel (lutningsvinkel)	35 °
J1	Tippningsvinkel	45 °
J2	Tippningsvinkel	41 °
L1	Lasthöjd: inkörd	4.518 mm
L2	Lasthöjd: utmatad	6.835 mm
M1	Dumpningshöjd: inkörd	3.865 mm
M2	Dumpningshöjd: utmatad	6.183 mm
N1	Tippavstånd: utmatad	495 mm
O1	Teleutdragslängd: inkörd	5.287 mm
O2	Teleutdragslängd: utmatad	7.604 mm
P1	Total höjd till teleskoparmslagring i ramen	1.761 mm
Q1	Avstånd från framhjulets mitt till skopans framkant	2.260 mm
Q2	Avstånd från framhjulslagrets mitt till snabbväxlingsramen	935 mm
R1	Skopvridpunkt: inkörd	5.092 mm
R2	Skopvridpunkt: utmatad	7.409 mm
S1	Vändradie hjulytterkant	4.240 mm
S2	Vändradie skopans ytterkant	5.265 mm
T1	Påstigningshöjd förarhyttsgolv	975 mm
D1	Total höjd	2.570 mm
D2	Total höjd med roterande varningsljus	2.740 mm
K1	Max staplingshöjd	7.017 mm