



## 3090 Hjullæssere

### Tekniske data

#### ■ Elektrisk system

Driftsspænding	12 V
Batteri	100 Ah
Dynamo	120 A

#### ■ Vægt

Driftsvægt	5.320 - 5.940 kg
Drivtryk (maks.)	5.000 - 5.200 daN
Rivekraft (maks.)	8.135 daN
Løftekraft (maks.)	5.515 daN
Tippelast med skovl - maskine lige, mast vandret	3.380 - 4.370 kg
Tippelast med skovl - maskine med knæk, mast vandret	2.920 - 3.760 kg
Tippelast med skovl - lige maskine, løfteanordning i nederste position	5.010 - 6.660 kg
Tippelast med skovl - maskine med knæk, løfteanordning i nederste position	4.360 - 5.750 kg
Tippelast med pallegaffel - maskine lige, mast vandret	2.850 - 3.600 kg
Tippelast med pallegaffel - maskine med knæk, mast vandret	2.480 - 3.110 kg
Tiplast med pallegaffel, maskine lige, transportstilling	3.430 - 4.430 kg
Tiplast med pallegaffel, maskine vinklet, transportstilling	2.990 - 3.840 kg

#### ■ Førerkabine

Førerkabine	Kabine
-------------	--------

#### ■ Fyldmængder

Tankindhold brændstof	80 l
Tankindhold hydraulikolie	32 l

#### ■ Drev

Drevtype	ecDrive (Electronic Controlled Drive)
Køredrev	hydrostatisk via transfergear og kardanaksel
Køretrin	2

Aksel	PA 1422
Kørehastighed standard	0-20 km/h
Kørehastighed option 1	0-30 km/h
Kørehastighed option 2	0-40 km/h
Driftsbremse	Tromlebremse (ekstraudstyr: lamelbremse)
Parkeringsbremse	Tromlebremse (ekstraudstyr: lamelbremse)
Differentiallås	100 % foraksel + bagaksel

#### ■ Hydraulikanlæg

Kørehydraulik arbejdsdruk (maks.)	500 bar
Arbejdshydraulik transportmængde (maks.)	93 (95-101) l/min
Arbejdshydraulik arbejdsdruk (maks.)	235 bar

#### ■ Kinematik

Kinematik type	Z
Løftecylinder	1
Tipcylinder	1
Hurtigt skifte system	hydraulisk

#### ■ Styring

Styringstype	Hydraulisk knæk-pendulstyring
Styrecylinder	1
Pendulvinkel	± 10 grad

#### ■ Støjkarakteristiske værdier

Gennemsnitligt lydeffektniveau LwA (kabine)	99,5 dB(A)
Garanteret lydeffektniveau LwA (kabine)	101 dB(A)
Angivet lydtryksniveau LpA (kabine)	71 dB(A)

#### ■ Motordata standard

Motorproducent	Rehko
Motortype	KDI 2504 TCR
Cylinder	4

Motoreffekt	55,4 kW	Slagvolumen	2.482 cm <sup>3</sup>
Motoreffekt	75 hk	Kølemiddeltype	vand
ved maks. omdrejningstal	2.300 o/min	Emissionsklasse	V
Drejningsmoment maks.	310 Nm	Efterbehandling af udstødningssgas	DOC/DPF

## Dimensioner

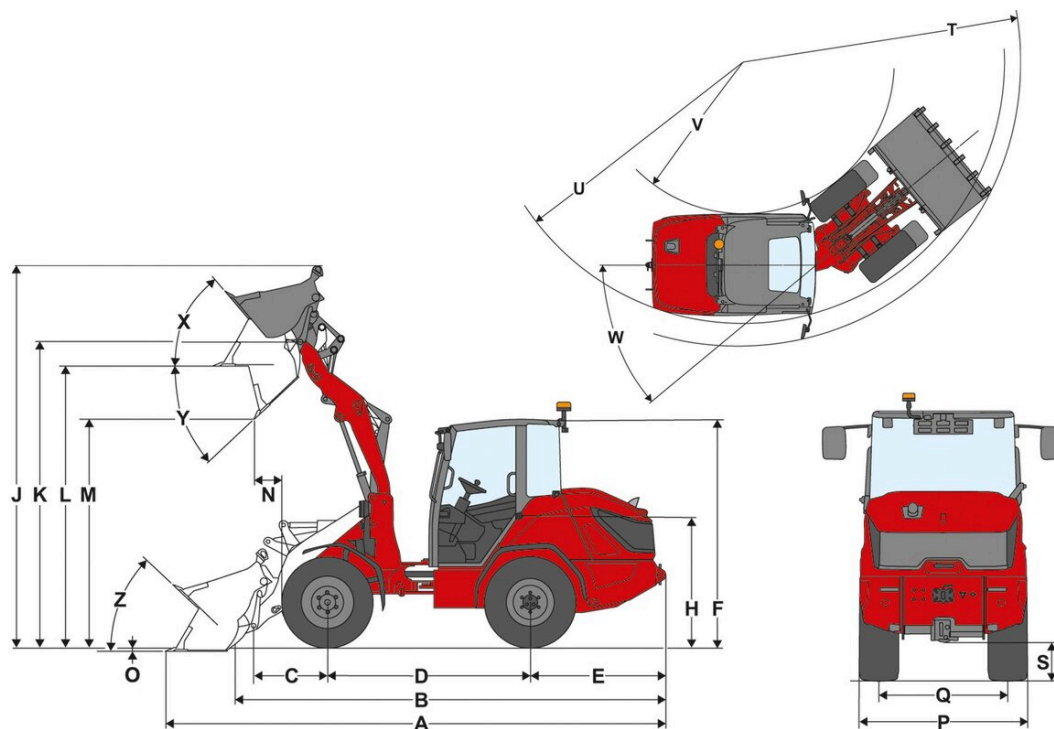

A	Samlet længde	5.590 mm
B	Samlet længde uden skovl	4.880 mm
C	Skovlomsdrejningspunkt (til akselmidtpunkt)	1.120 mm
D	Akselafstand	2.150 mm
E	Bagudhæng	1.435 mm
F	Højde med kabine	2.545 mm
H	Sædehøjde	1.520 mm
J	Samlet arbejds højde	4.215 mm
K	Skovlomsdrejningspunkt (maks. løftehøjde)	3.395 mm
L	Overlæsningshøjde	3.140 mm
M	Tiphøjde	2.590 mm
N	Rækkevidde (ved M)	820 mm
O	Skrabedybde	145 mm
P	Samlet bredde	1.800 mm
Q	Sporvidde	1.440 mm
S	Frihøjde	335 mm
T	Maksimal radius udvendigt	4.385 mm
U	Radius på udvendig kant	3.975 mm
V	Indvendig radius	2.085 mm
W	Knækvinkel	40 °
X	Returrullevinkel ved maks. løftehøjde	65 °
Y	Maksimal Udtipningsvinkel	45 °
Z	Returrullevinkel på jorden	45 °

# Standardudstyr

## Motor

- Rehlko KDI 2504 TCR, 55,4 kW / 75 PS (DOC/DPF), EU: Trin V

## Styring

- Hydraulisk knæk pendulstyring
- Styrecylinder: 1

## Førerplads

- Kabine 1-dørs, inkl. varme og ventilation
- God plads på alle førerpladser
- Bakspejle (venstre og højre)
- Ergonomisk indstigning med god plads
- 7-tommers display inkl. betjening via Jog-Dial
- Indstillelig ratstamme (hældning og højde)
- Armlæn i højre side
- Rudevarme i højre side
- 1 stikdåse: 3-polet 12V

## Førersæde

- Stofsæde, mekanisk affjedret med sikkerhedssele, vægt-, rygindstilling og indstilling i længderetningen

## Belysning

- Belysning ifølge tysk færdselslov (halogen)
- LED-baglygter
- LED-arbejdslygter, 2 foran, 2 bagved (1000 lm)

## Drev & aksler

- Aksel: Planetaksel PA1422
- Drev: Hydrostatisk firehjulstræk, elektronisk reguleret, ecDrive (Electronic Controlled Drive)
- Køretilstande: Auto-tilstand; ECO-tilstand (reduktion af motoromdrejningstallet ved opnåelse af den indstillede hastighed)
- Differentialespærre: 100 % elektrisk-hydraulisk, kan tilkobles ved for- og bagaksel
- Hastighed: 20 km/h
- Gear: 2 | 10 km/h / 20 km/h
- Driftsbremse: Tromlebremse på forakslen, der via kardanaksel virker på bagakslen
- Parkeringsbremse: Tromlebremse - betjening via håndbremsearm på forakslen, der via kardanaksel virker på bagakslen

## Dæk

- 365 / 70 R 18 BKT Multimax MP 513 ET-10

## Læssesystem

- Læssesystem LS960
- Hurtigskifteanordning Z-HV (hydraulisk)
- Kinematik: Z
- Løftecylinder: 1
- Tipcylinder: 1
- Indikator for skovlposition
- Flydeindstilling for løftecylinder

## Hydraulik

- Elektrisk pilotstyret joystick med køreretningskontakt og integreret knap til differentialespærre
- 3. Styrekreds foran, elektrisk, proportional (Flow-Sharing) via joystick, inkl. permanent funktion
- Oliemængdeindstilling 3. styrekreds med Jog-Dial via display
- Trykafastning 3. styrekreds foran på læssesystemet
- Indstilling af joystickkarakteristik (indstilling af læssesystemets følsomhed i 3 trin) med Jog-Dial via display
- Hydraulikoliekolere

## Andet

- Batteriafbryder udvendigt - mekanisk adskillelse
- Tankstuds til brændstof til højre set i køreretningen

## EquipCare (telematik)

- EquipCare 36 måneder

# Ekstraudstyr

## Førerplads & Kabine

- Todelt kabinedør
- Bakspejl vidvinkel (venstre og højre)
- Bakspejl vidvinkel (højre og venstre side), elektrisk indstilling + varme
- Sæde, stof; luftaffjedring; MSG297A/722
- Sæde, stof; luftaffjedring; sædevarme; sædeventilation MSG297A/722 Premium
- Armlæn højre + venstre
- Nakkestøtte - førersæde
- Klimaanlæg
- Forberedt til radio DAB+ (antenne, højttaler)
- Radio DAB+ komplet
- 2 stikdåser: 2xUSB/3-polet
- Panoramaspejl indvendigt
- Solgardin

## Belysning

- LED-belysning i henhold til StVZO
- Arbejdslygter LED Performance (2000 lm) på taget, 4 foran, 2 bagved
- Aktiv arbejdsbelysning
- Roterende advarselsblink LED (orange), De nationale bestemmelser skal overholdes!

## Godkendelse & Vejkørsel

- Individuel typegodkendelse < 25 km/h
- Individuel typegodkendelse > 25 km/h
- Beslag til nummerplade foran og bagpå
- Advarselstrekant

## Drev & aksler

- Håndspeeder
- Foralarm: Kolevand, hydraulikolie; 115 V, stik type B
- Foralarm: Kolevand, hydraulikolie; 230 V, stik type E/F
- Foralarm: Kolevand, hydraulikolie; 230 V, stik type J (land: CH)

### Køretilstand

- Køretilstand Auto/Eco/Redskaber
- Køretilstand Auto/Eco/ M-Drive

### Kørehastighed

- 30 km/h
- 40 km/h Power Drive
- Hastighedsbegrænser proportional (anordning til langsom kørsel)
- Skubbekraftbegrænsning

### Bremsesystem

- Elektrohydraulisk lamelbremse, fjederakkumulator på forakslen, der via kardanaksler virker på bagakslen, inkl. hill-hold-funktion

## Dæk

- 405 / 70 R 20 BKT Multimax MP 513 ET30, profil AS, bredde 1767 mm, højde 2599 mm, 20/30/40 km/h
- 400 / 70 R 20 Trelleborg TH400 ET0, profil AS, bredde 1844 mm, højde 2593 mm, 20/30/40 km/h
- 550 / 45 - 22.5 Alliance 331 ET-50, profil AS, bredde 2070 mm, højde 2596 mm, 20/30/40 km/h
- 400 / 70 R 18 Alliance 585 ET0, profil EM, bredde 1824 mm, højde 2569 mm, 20/30 km/h
- 445 / 70 R 19.5 Alliance 624 ET0, profil EM, bredde 1865 mm, højde 2613 mm, 20/30/40 km/h
- 440 / 50 R 17 BKT TracSuper ET0, profil RP, bredde 1861 mm, højde 2496 mm, 20 km/h

## Læssesystem

- Bremsesænkeventil (rørbrudssikring på løfte- og tipcylinder)
- Lastarmsdæmpning
- Skovpositionsvisning
- Assistentpakke læssesystem (skovtilbageføringsautomatik, løftehøjdebegrænsning, vibratorfunktion, Tilt in Assist)

### Hurtigskifteplader

- Weidemann HV/WL - L (hydraulisk) (4080 / 5080)
- Euro (hydraulisk - ISO23206 EURO HV) (inkl. 2x SVK str. 3)

## Hydraulik

- Shell Panolin S4 HLP Synth46 (biohydraulikolie)

## Hydraulik foran

- 3.+ 4. styrekreds Flow Sharing, betjening: Via tommelhjul på joystick
- Load-Sensing - ydelseshydraulik 45 ccm (101 l/min)
- High Flow - ydelseshydraulik enkeltvirkende (101 l/min)
- Trykløs retur foran (1 x flatface str. 3, stik) inkl. lækolieledning (1 x flatface str. 2, stik)
- Stikkobling foran 4. styrekreds (Flatface str. 2)
- Stikkobling foran 3. styrekreds (SVK str. 3)
- Stikkobling foran 4. styrekreds (SVK str. 3)

## Hydraulik bagest

- Hydrauliktilslutning bagved, dobbeltvirkende (2x SVK str. 3), betjening: Via kontakt (1 - 0 - 2)
- Hydrauliktilslutning bagved, dobbeltvirkende via omskiftventil (2x SVK str. 3), betjening: Via kontakt (0 - 1) + 3. styrekreds
- Hydrauliktilslutning bagved, dobbeltvirkende (2x SVK str. 3) + dobbeltvirkende via omskiftventil (2x SVK str. 3)
- Trykløs retur bagved (1 x SVK str. 3, stik) inkl. lækolieledning (1 x flatface str. 2, stik)

## Elektriske tilslutninger foran

- Stikdåse foran, 13-polet, programmerbar funktion; E1 / E2; belysning, betjening: Via 2 knapper på joysticket

## Elektriske tilslutninger bagest

- Stikdåse bag, 3-polet, betjening: Via kontakt; 1. funktion låsende, 2. funktion låsende
- 7-polet stikdåse bagest til belysning af bagmonterede redskaber

## Elektrisk system

### Batteriafbryder

- Batteriafbryder førerplads - relæafbryder
- Batteriafbryder 2 kredse (afbrydelse af strømtilslutning og generator via 2 tilslutninger til batteri)

## Sikkerhedsudstyr

- Bakalarm (akustisk)
- Overvågning af omgivelserne bagved
- Overvågning af sikkerhedssele
- Bakkamera
- Startspærre tændingsnøgle, betjening: Via kodet tændingsnøgle

## Speciallak

- Speciallakering i RAL-farve (ensfarvet) - i stedet for Weidemann rød
- Speciallakering RAL flere farver

## Andet

- Ballastvægt bundplade (200 kg)
- Værktøjskasse inkl. værktøjssæt
- Kombitaske (advarselstrekant/forbindingskasse)
- Fuldautomatisk centralsmøreanlæg

### Forlængelse af garantien

- Economy 24 måneder (2500 h)
- Economy 36 måneder (3000 h)
- Economy 48 måneder (3500 h)
- Economy 60 måneder (4000 h)
- Premium 24 måneder (3000 h)
- Premium 36 måneder (4000 h)
- Premium 48 måneder (5000 h)
- Premium 60 måneder (6000 h)

## Anhænger- og redningsanordninger

- Anhængeranordning 38 mm, automatisk
- Rangerkobling (ikke tilladt med anhænger!)