



DT15

Dumper sobre orugas

Máxima potencia de aplicación

El DT15 es el vehículo de transporte ideal en la obra para trabajos extensos. La gran selección de cajas de volteo junto con el accionamiento de marcha hidrostático cómodo e intuitivo y la elevada carga útil lo convierten en un todoterreno perfecto. El capó del motor de una pieza y la disposición óptima de los puntos de servicio también facilitan mucho el mantenimiento diario y, por lo tanto, ahorran tiempo y esfuerzo. El bajo centro de gravedad lo convierte en un compañero fiable en el transporte de materiales incluso con cargas pesadas.

Aspectos destacados

- Comportamiento de conducción hidrostático
- Versiones de cajas de volteo intercambiables
- Asiento del operador
- Acceso para subir y bajar por ambos lados

Ficha técnica

■ Hidráulica

Bomba de engranajes	Bomba de engranajes y cilindrada variable
Caudal de bombeo máx.	25,1 gal/mi

■ Datos de rendimiento mecánicos

Velocidad de desplazamiento	4,7 m/H
-----------------------------	---------

■ Datos mecánicos

Longitud	105,3 "
Anchura	43,4 "
Altura	93,4 "
Peso	2.292,81 lb
Carga útil máx.	3.306,9 lb
Caja	Caja de volteo frontal
Capacidad caja de volteo a ras	0,8 yd ³
Capacidad de la caja de volteo	1,0 yd ³
Peso de servicio (mín.-máx.)	2.965,2 - 3.736,8 lb

■ Motor de combustión interna

Refrigeración	Refrigeración por agua
Modelo de motor	Motor diésel

No. de cilindros	3,0
Cilindrada	54,8 Pulg.3
Inclinación máx.	20,0 °
Potencia nominal	20,4 hp
Número de revoluciones nominal	2.400,0 1/min
Valores límite para emisiones de escape	EU Stage V
Fabricante del motor	Kubota
Denominación del motor	Z-902
Carrera	73,0 mm
Aburrir	72,0 mm

■ Parámetros medio ambiente

Nivel de presión acústica LpA	87,0 dB(A)
Nivel de presión acústica LpA (norma)	ISO 6396
Nivel de potencia acústica LWA, garantizada	101,0 dB(A)
Nivel de potencia acústica LWA (norma)	ISO 6395

■ Transporte y almacenamiento

Peso de transporte	2.799,9 lb
--------------------	------------

Dimensiones

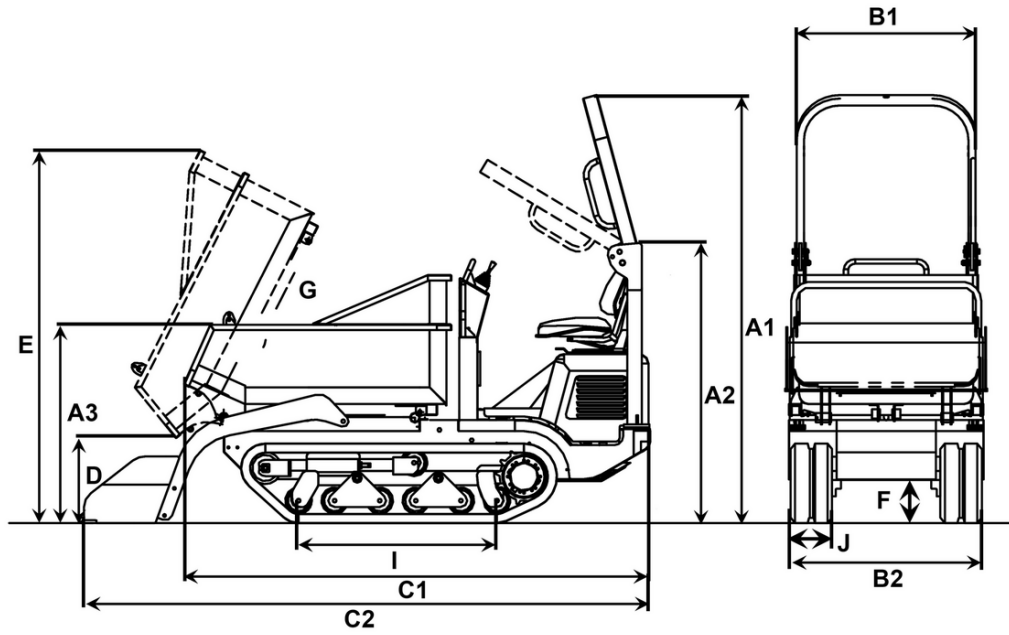

Tolva frontal/Volquete giratorio/Tolva en altura/Plataforma basculante de 3 lados/Hormigonera

A1	Altura ROPS	93,39 in	93,39 in	93,39 in	93,39 in	93,39 in
A2	Altura ROPS abatida	79,61 in	79,61 in	79,61 in	79,61 in	79,61 in
A3	Altura borde frontal del volquete	30,31 in	47,64 in	43,46 in	45,28 in	49,37 in
	Altura borde frontal de la caja de volteo en altura levantada			86,34 in		
B1	Anchura volquete	41,5 in	43,39 in	39,37 in	40,16 in	
B2	Anchura con dispositivo de carga automático	42,52 in		44,13 in		42,52 in
	Anchura carro tractor inferior	42,52 in	42,52 in	42,52 in	42,52 in	42,52 in
C1	Longitud total sin estribo	101,77 in	105,28 in	102,72 in	103,94 in	94,61 in
C2	Longitud con dispositivo de carga automático, sin estribo	124,41 in		132,48 in		127,95 in
D	Altura de descarga máx.	18,58 in	31,89 in	34,37 in	14,96 in	30 in
	Altura de descarga máx., caja de volteo en altura levantada			77,28 in		
E	Altura volquete inclinado	81,5 in	93,74 in	93,82 in	80,32 in	64,84 in
	Altura volquete inclinado, caja de volteo en altura levantada			136,69 in		
F	Altura libre sobre el suelo	8,82 in	8,82 in	8,82 in	8,82 in	
G	Ángulo de vaciado	63 °	84 °	78 °	63 °	62 °
I	Longitud apoyo de oruga	43,31 in	43,31 in	43,31 in	43,31 in	43,31 in
J	Anchura de la oruga	9,06 in	9,06 in	9,06 in	9,06 in	9,06 in