



4060

Ładowarki kołowe

Dane techniczne

■ Standardowe dane silnika

Producent silnika	Rehiko
Typ silnika	KDI 2504 TCR
Cylinder	4
Moc silnika	55,4 kW
Moc silnika	75 KM
przy maks. liczbie obrotów	2.300 obr./min
Moment obrotowy maks.	315 Nm
Pojemność skokowa	2.482 cm ³
Rodzaj czynnika chłodzącego	woda
Norma emisji spalin	V
Przetwarzanie spalin	DOC/DPF

■ Układ elektryczny

Napięcie robocze	12 V
Akumulator	100 Ah
prądnica	120 A

■ Ciężar

Ciężar roboczy	5.760 - 6.080 kg
Siła wrywania (maks.)	5.950 daN
Siła podnoszenia (maks.)	4.190 daN
Ciężar wywracający z łyżką – maszyna prosta, pomost podnośnika poziomy	3.220 - 3.450 kg
Ciężar wywracający z łyżką – maszyna pochylona, pomost podnośnika poziomy	2.760 - 2.960 kg
Ciężar wywracający z łyżką – maszyna prosta, pomost podnośnika w najniższej pozycji	4.230 - 4.530 kg
Ciężar wywracający z łyżką – maszyna pochylona, pomost podnośnika w najniższej pozycji	3.640 - 3.900 kg
Ciężar wywracający z widłami do palet – maszyna prosta, pomost podnośnika poziomy	2.870 - 3.070 kg
Ciężar wywracający z widłami do palet – maszyna pochylona, pomost podnośnika poziomy	2.480 - 2.650 kg

Ciężar wywracający z widłami do palet – maszyna prosta, pozycja transportowa 3.340 - 3.560 kg

Ciężar wywracający z widłami do palet – maszyna pochylona, pozycja transportowa 2.890 - 3.090 kg

■ Kabina kierowcy

Kabina kierowcy	Kabina
-----------------	--------

■ Pojemności

Pojemność zbiornika paliwa	80 l
Pojemność oleju hydraulicznego	32 l

■ Napęd

Rodzaj napędu	ecDrive (Electronic Controlled Drive)
Napęd jezdny	hydrostatyczny przez przekładnię różnicową i wał przegubowy
Stopnie prędkości	2
Oś	PA 1422
Standardowa prędkość jazdy	0-20 km/h
Prędkość jazdy opcja 1	0-30 km/h
Hamulec roboczy	Hamulec tarczowy (wersja opcjonalna: hamulec wielotarczowy)
Hamulec ręczny	Hamulec tarczowy (wersja opcjonalna: hamulec wielotarczowy)
Blokada mechanizmu różnicowego	100% oś przednia+ oś tylna

■ Układ hydrauliczny

Hydrauliczny układ jezdny, ciśnienie robocze (maks.)	500 bar
Hydraulika robocza, wydajność pompy (maks.)	77 (95) l/min
Hydraulika robocza, ciśnienie robocze (maks.)	235 bar

■ Kinematyka

Kinematyka, typ	Z
Siłownik podnoszenia	1
Siłownik przechyłu	1
System szybkiej wymiany	hydrauliczny

■ Układ kierowniczy

Układ kierowniczy	Hydrauliczny z wahadłem przegubowym
Siłownik układu kierowniczego	1

Kąt zgięcia ± 10 stopnie

Podany poziom ciśnienia
akustycznego LpA (kabina) 71 dB(A)

■ Wartości charakterystyczne hałasu

Średni poziom hałasu LwA (kabina) 99,8 dB(A)

Gwarantowany poziom hałasu LwA
(kabina) 101 dB(A)

■ Pozostałe informacje

DPF = filtr cząstek stałych

DOC = katalizator oksydacyjny

SCR = selektywna redukcja katalityczna

Obliczenie ciężaru wywracającego zgodnie z ISO 14397

Wymiary

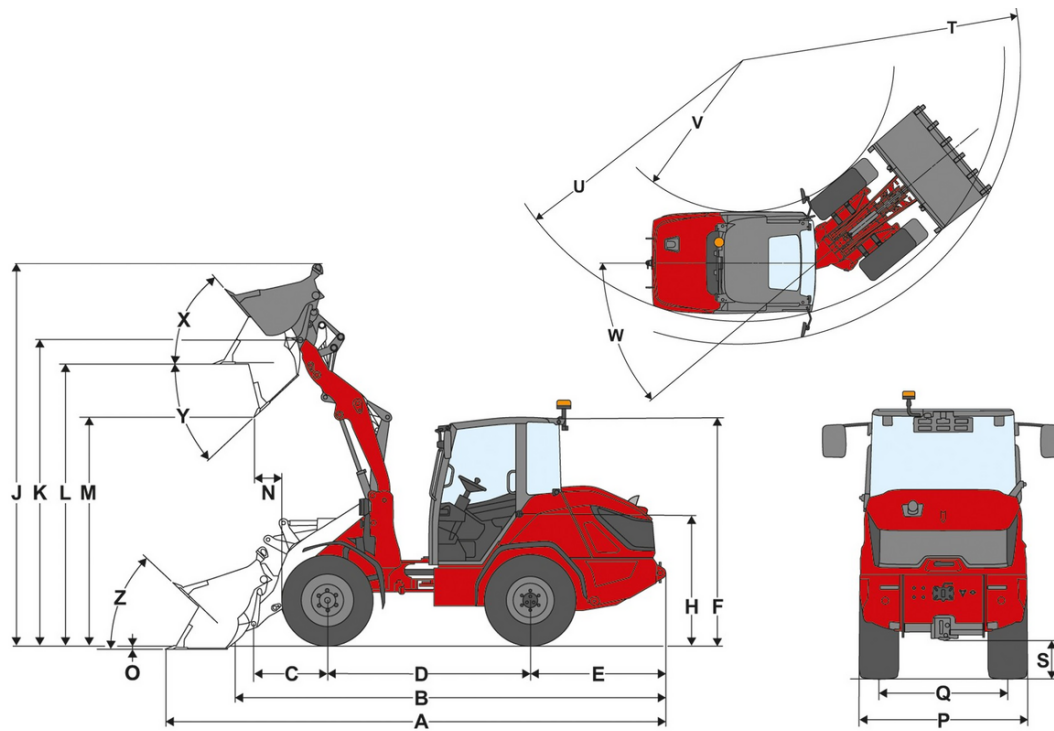

	Wyposażenie seryjne	405 / 70 R20 BKT 513 ET30
A	Długość całkowita	6.115 mm
B	Długość całkowita bez łyżki	5.275 mm
C	Odległość sworznia obrotu (od przedniej osi)	1.530 mm
D	Rozstaw osi	2.150 mm
E	Odległość tyłu nadwozia od tylnej osi	1.435 mm
F	Wysokość z kabiną	2.535 mm
H	Wysokość fotela	1.510 mm
J	Całkowita wysokość robocza	4.580 mm
K	Wysokość sworznia obrotu łyżki (maks. wysokość załadunku)	3.700 mm
L	Wysokość załadunku	3.450 mm
M	Wysokość wysypu	2.815 mm
N	Zasięg (przy M)	1.065 mm
O	Głębokość kopania	80 mm
P	Szerokość całkowita	1.770 mm
Q	Szerokość gąsienic	1.360 mm
S	Prześwit pojazdu	390 mm
T	Maksymalny promień zewnętrzny	4.645 mm
U	Promień na krawędzi zewnętrznej	3.990 mm
V	Promień wewnętrzny	2.100 mm
W	Kąt zgięcia	40 °
X	Kąt odchylenia łyżki w tył przy maks. wysokości załadunku	63 °
Y	Kąt wysypu	45 °
Z	Kąt odchylenia łyżki w tył na podłożu	47 °

Wyposażenie seryjne

Silnik

- Rehlko KDI 2504 TCR, {55.4 kW (75,3 PS)}{55.4 kW (74.3 HP)}, (DOC/DPF), EU: Stopień V

Układ kierowniczy

- Hydrauliczne wahadło przegubowe
- Siłownik układu kierowniczego: 1

Stanowisko operatora

- Wygodna kabina 1-drzwiowa z ogrzewaniem i wentylacją, z certyfikatem ROPS / FOPS
- Duża przestrzeń
- Lusterko z lewej i prawej strony
- Wejście o dobrych parametrach ergonomicznych
- Regulowane koło kierownicy (wysokość i odchylenie)

Fotel operatora

- Siedzenie z materiału, mechanicznie amortyzowane z pasem bezpieczeństwa, regulacja wagi, pleców i długości

Oświetlenie

- Oświetlenie zgodne z niemieckimi przepisami o ruchu drogowym
- Światła przednie LED Basic (1000 lm) na dachu, 2 przednie, 1 tylne

Napęd & osie

- Oś: oś planetarna PA1422
- Napęd: Hydrostatyczny napęd na wszystkie koła, sterowany elektronicznie, ecDrive (Electronic Controlled Drive)
- Tryby jazdy: tryb automatyczny; tryb ECO (redukcja prędkości obrotowej silnika przy osiągnięciu ustawionej prędkości)
- Blokada: 100% blokada mechanizmów różnicowych przełączana elektrycznie i hydraulicznie na osi przedniej i tylnej.
- Prędkość {20 km/h (opcjonalnie 30 km/h)}{12,4 mph (opcjonalnie 18,6 mph)}
- Stopnie prędkości: 2 | {10 km/h / 20 km/h}{6.2 mph / 12.4 mph}
- Hamulec roboczy: Hamulec tarczowy na przedniej osi działający na tylną oś poprzez wał przegubowy
- Hamulec postojowy: Hamulec tarczowy; uruchamiany za pomocą dźwigni hamulca ręcznego na przedniej osi, działający na tylną oś za pośrednictwem wału przegubowego.

Opony

- 405 / 70 R 20 BKT MP513 ET30, Szerokość {1770 mm}{69,69 cala}, wysokość {2535 mm}{99,8 cala}

Urządzenie załadowcze

- Ramię załadowcze LS961
- Hydrauliczne urządzenie szybkiej wymiany (Z-HV)
- Kinematyka: Z
- Siłownik podnoszenia: 1
- Siłownik przechyłu: 1
- Pozycja pływająca dla siłownika hydraulicznego

Układ hydrauliczny

- Elektrycznie sterowany joystick z przełącznikiem kierunku jazdy i zintegrowanym przyciskiem blokady mechanizmu różnicowego
- 3. obwód sterowania z przodu elektrycznie proporcjonalnie przez joystick, włącznie z Podwójna zapadka
- Chłodnica oleju hydraulicznego

EquipCare (telematyka)

- EquipCare 36 miesięcy

Opcje

Stanowisko operatora

- Dwuczęściowe drzwi kabiny
- Lusterko tylne szerokokątne w kabinie
- Klimatyzacja
- Instalacja radiowa DAB+ (antena, głośniki)
- Radio DAB+ komplet
- 1 gniazdo wtykowe: 2 x USB
- Roleta przeciwsłoneczna

Przedstawione rysunki, wyposażenie i dane mogą odbiegać od aktualnego programu dostawy danego kraju. Pod pewnymi warunkami przedstawiane jest wyposażenie specjalne, które podlega dopłacie. Zastrzega się możliwość wprowadzania zmian.

- Skrzynka do przechowywania (po lewej stronie obok fotela operatora)
- Lusterko panoramiczne wewnątrz

Fotel operatora

- Fotel, winyl
- Fotel ze skóry syntetycznej; zawieszenie pneumatyczne; MSG95
- Fotel z materiału; zawieszenie pneumatyczne, wysokie oparcie; MSG95
- Fotel z materiału; zawieszenie pneumatyczne; ogrzewanie fotela; MSG95
- Fotel z materiału; zawieszenie pneumatyczne, ogrzewanie fotela; wysokie oparcie; MSG95
- Fotel z materiału; zawieszenie pneumatyczne; MSG95
- Fotel z materiału; wysokie oparcie; MSG85

Oświetlenie

- Oświetlenie LED zgodne z niemieckimi przepisami o ruchu drogowym
- Światła przednie LED Performance (2000 lm) na dachu, 2 przednie, 2 tylne
- Ostrzegawcza lampa obrotowa LED, żółta (obowiązują regulacje danego kraju)

Zezwolenie & Jazda w ruchu ulicznym

- Homologacja indywidualna < {25 km/h}{15.5 mph}
- Homologacja indywidualna > {25 km/h}{15.5 mph}
- Uchwyt na tablicę rejestracyjną z przodu i z tyłu
- Trójkątna tablica ostrzegawcza (obowiązują regulacje danego kraju)

Napęd & osie

- Gaz ręczny
- Podgrzewanie wstępne: woda chłodząca, olej hydrauliczny, 230 V, wtyczka typu E/F
- Podgrzewanie wstępne: woda chłodząca, olej hydrauliczny, 230 V, wtyczka typu J
- Podgrzewanie wstępne: woda chłodząca, olej hydrauliczny, 230 V, wtyczka typu G
- Tryby jazdy – automatyczny / ECO / osprzętu dodatkowego
- Tryby jazdy – automatyczny / ECO / M-Drive
- Proporcjonalne ograniczenie prędkości (instalacja wolnej jazdy)
- Zwiększenie prędkości do {20 km/h}{12.4 mph}
- Zwiększenie prędkości do {30 km/h}{18.6 mph}
- Elektro-hydrauliczny hamulec wielotarczowy z siłownikiem sprężynowym w osi przedniej, działający przez wał przegubowy na osi tylnej z funkcją Hill-Hold

Opony

- 400 / 70 R 20 Alliance 585 ET0, szerokość {1827 mm}{72.93 cala}, wysokość {2531 mm}{99.65 cala}
- 445 / 70 R 19,5 Alliance 624 ET0, szerokość {1868 mm}{73.54 cala}, wysokość {2550 mm}{100.39 cala}
- 550 / 45 R 22,5 Alliance 331 ET-50, szerokość {2073 mm}{81.61 cala}, wysokość {2532 mm}{99.69 cala}

Urządzenie załadownicze

Płyty szybkiej wymiany:

- SkidSteer (hydrauliczne – SAEJ2513 SSL HV)
- Euro (hydrauliczne – ISO23206 EURO HV) (z dwoma sprzęgami SVK rozm. 3)
- Weidemann HV/WL- L (hydrauliczny) (4080 / 5080)

Inne:

- Zawór hamulca opuszczania (zawory odcinające siłowników podnoszenia i wychyłu)
- Amortyzacja ramienia załadowniczego
- Wskaźnik położenia łyżki

Biologiczny olej hydrauliczny

- Shell Panolin HLP Synt46 (ekologiczny olej hydrauliczny)

Układ hydrauliczny z przodu

- Hydraulika robocza {77 l/min (33,6 ccm)}{20.3 gpm (2.1 in³)}
- Hydraulika robocza {95 l/min (41,7 ccm)}{25.1 gpm (2.5 in³)}
- Cofanie bez ciśnienia z przodu (1 x Flatface rozm. 3, wtyczka) z przewodem oleju wyciekowego (1 x Flatface rozm. 2, wtyczka)
- Szybkozłączka Faster 2-krot. – po stronie maszyny + po stronie osprzętu dodatkowego
- Redukcja ciśnienia 3. Obwód sterowania z przodu na ramieniu teleskopowym

Układ hydrauliczny z tyłu

- Przyłącze hydrauliczne z tyłu jednostronne przez zawór przełączający (dwa sprzęgi SVK rozm. 3)

Przyłącza elektryczne z przodu

- Gniazdo z przodu 13-bieg.(2 funkcje elektryczne E1/E2 i oświetlenie); Obsługa: Za pomocą 2 przycisków na joysticku; 1. funkcja zatraskowa, 2. funkcja blokady

Przedstawione rysunki, wyposażenie i dane mogą odbiegać od aktualnego programu dostawy danego kraju. Pod pewnymi warunkami przedstawiane jest wyposażenie specjalne, które podlega dopłacie. Zastrzega się możliwość wprowadzania zmian.

- Gniazdo z przodu 13-bieg. (2 funkcje elektryczne E1/E2 i oświetlenie);&# 160;Obsługa: Za pomocą 2 przycisków na joysticku; 1. funkcja blokady, 2. funkcja zatraskowa
- Gniazdo z przodu 13-bieg. (2 funkcje elektryczne E1/E2 i oświetlenie);&# 160;Obsługa: Za pomocą 2 przycisków na joysticku; 1. funkcja zatraskowa, 2. funkcja zatraskowa
- Gniazdo z przodu 13-bieg. (2 funkcje elektryczne E1/E2 i oświetlenie);&# 160;Obsługa: Za pomocą 2 przycisków na joysticku; 1. funkcja blokady, 2. funkcja blokady

Przylącza elektryczne z tyłu

- Gniazdo z tyłu 7-stykowe do oświetlenia przystawek z tyłu

Układ elektryczny

Odłącznik akumulatora:

- Odłącznik akumulatora w kabinie kierowcy – przekaźnik odłączający

Opcje bezpieczeństwa

- Sygnalizacja dźwiękowa cofania (akustyczna)
- Kamera cofania
- Kontrola pasa
- Immobilizer kluczyka (obsługa: Przez kodowany kluczyk zapłonowy)

Lakier specjalny

- Lakier specjalny RAL jednokolorowy – zamiast czerwonego koloru Weidemann
- Specjalny lakier w RAL, wielokolorowy

Inne

- Obciążnik balastowy podstawy ({100 kg}{220.5 lb})
- Skrzynka narzędziowa z zestawem narzędzi
- Torba (trójkąt ostrzegawczy / apteczka)
- W pełni automatyczny układ centralnego smarowania

Przedłużenie gwarancji

- Economy 24 miesiące (2500 h)
- Economy 36 miesiące (3000 h)
- Economy 48 miesiące (3500 h)
- Economy 60 miesiące (4000 h)
- Premium 24 miesiące (3000 h)
- Premium 36 miesiące (4000 h)
- Premium 48 miesiące (5000 h)
- Premium 60 miesiące (6000 h)

Przyczepy i urządzenia do usypywania

- Zaczep automatyczny {38 mm}{1.5 in}
- Sprzęg manewrowy (niedopuszczony do pracy z przyczepą!)