



T7042 Teleskoplastare

Tekniska data

■ Motordata, Standard

Motortillverkare	Perkins
Motormodell	904J-E36TA
Cylinder	4
Motoreffekt	100 kW
Motoreffekt	136 PS
vid max. varvtal	2.200 U/min
Cylindervolym	3.621 cm ³
Kylmedelstyp	vatten
Avgaskrav EU steg	V
Avgasefterbehandling	DOC/DPF/SCR
Genomsnittlig bullerexponering LwA (förarhytten)	105 dB(A)
Garanterad bullerexponering LwA (förarhytten)	106 dB(A)
Angivet ljudtryck LpA (Förarhytt)	76 dB(A)

■ Elsystem

Arbetsspänning	12 V
Batteri	185 Ah
Generator	150 A

■ Vikter

Nyttolast (max.)	4.200 kg
Arbetsvikt	7.650 kg

■ Förarhytt

Förarhytt	Förarhytt
-----------	-----------

■ Volym

Drivmedeltankens volym	142 l
Hydrauloljetankens volym	90 l
Ureatankens volym	19 l

■ Drivsystem

Drivningssätt	hydrostatisk (elektroniskt styrd)
Drivning	Kardanaxel
Körlägen	3
Axel	PAL 1930
Standard hastighet	0-20 km/h
Körhastighet Tillval 1	0-40 km/h
Driftsbroms	Lamellbroms i framaxeln som verkar på bakaxeln genom kardanaxeln Elhydraulisk lamellbroms med fjäderbelastning i framaxeln samt över kardanaxeln till bakaxeln
Parkeringsbroms	
Differentiallås	100% Framaxel + bakaxel

■ Hydraulsystem

Arbetsstryck, körsystemets hydraulsystem (max.)	500 bar
Flöde, arbetssystemets hydraulsystem (max.)	138,6 (187) l/min
Arbetsstryck, arbetssystemets hydraulsystem (max.)	261 bar

■ Kinematik

Lyftcylinder	1
Tippcylinder	1
Snabbväxlingssystem	mekanisk (hydraulisk)

■ Styrning

Styrningstyp	Hydrostatisk fyrhjulsdraft med helautomatisk synkronisering
Styrcylinder	2
Styrutslag maximalt	2x45 Grad
Pendelvinkel bakaxel	± 10 Grad

■ Övrig information

DPF = dieselpartikelfilter
DOC = oxidationskatalysator
SCR = selektiv katalytisk reduktion

Mått

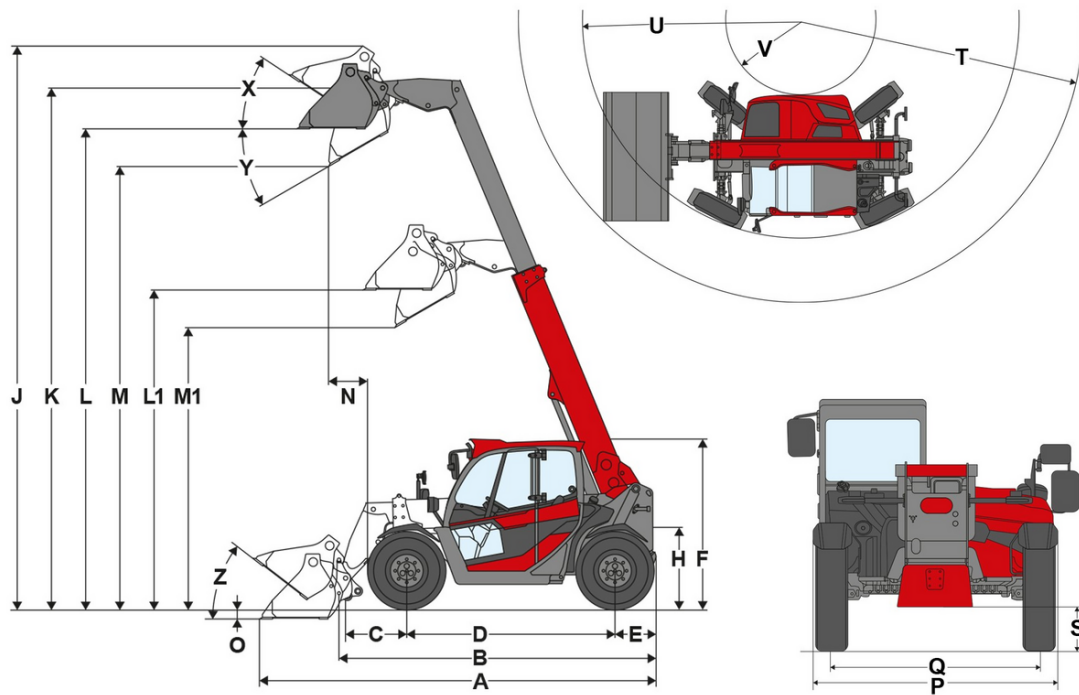

	Standardutrustning	Mitas 405/70 R24 MPT-01
A	Total längd	6.035 mm
B	Total längd utan skopa	4.950 mm
C	Skopavidpunkt (till axelmitt)	871 mm
D	Hjulbas	2.950 mm
E	Bakre överhäng	700 mm
F	Höjd med låg förarhytt	
	Höjd med förarhytt	2.425 mm
	Höjd med hög förarhytt	
H	Sitthöjd	1.370 mm
J	Total arbetshöjd	7.895 mm
K	Skopavidpunkt (maximal lyfthöjd)	7.305 mm
L1	Lasthöjd teleskoparm inkörd	4.470 mm
L	Lasthöjd teleskoparm utmatad	6.770 mm
M1	Dumpningshöjd med inkörd teleskoparm	3.930 mm
M	Dumpningshöjd med utmatad teleskoparm	6.230 mm
N	Räckvidd (hos M)	
O	Grävdjup	185 mm
P	Total bredd	2.450 mm
Q	Bandbredd	1.930 mm
S	Markfrigång	370 mm
T	Maximal radie	5.155 mm
U	Radie vid ytterkant	3.700 mm
V	Innerradie	1.640 mm
X	Återtippsvinkel vid maximal lyfthöjd	45 °
Y	Tippningsvinkel	44 °
Z	Återtippsvinkel på marken	46 °

Standardutrustning

Motor

- Perkins 904J-E36TA, {100 kW (136 PS)}{100 kW (134,1 hk)}, (DOC/DPF/SCR), EU steg V

Däck

- 405/70 - 24 Alliance 152B A323, Profil AS

Styrning

- Hydraulisk fyrhjulsstyrning med ändlägessynkronisering
- Styrvinkel max. 2 x 45°
- Pendelvinkel bakaxel ±10°
- Styr cylinder: 2

Förarplats

- Hytt med värme och ventilation. Godkänd ROPS / FOPS med laminerat säkerhetsglas på höger sida
- Vindrutetorkare på rutor fram, bak och i taket
- Uppvärmd bakruta
- Justerbar rattstång (lutning och höjd)
- Lutningsindikator
- Solrullgardin
- Flaskhållare
- Fjädrade armstöd med styrspak monterad på sätet
- 7-tums färgdisplay för all viktig maskininformation

Förarstol

- Komfortabel stol med säkerhetsbälte helfjädrad, vikt-, rygg- och längdinställning

Belysning

- Belysning enligt StVZO
- Arbetsstrålkastare Basic med lysdioder (1000 lumen) på förarhyttens tak, 1 fram, 1 bak

Drivning

- Axel: Planetstyraxel
- Drivning: Hydrostatisk fyrhjulsdrift Power Drive 255, elektroniskt styrd
- Hastighet: {20 km/h}{12,4 mph}
- Körslagen: 2[{7 km/h/20 km/h (tillval 40)}]{4,4 mph/12,4 mph (tillval 24 9 mph)}
- Färd broms: Lamellbroms i framaxeln som verkar på bakaxeln genom kardanaxeln
- Parkeringsbroms; Elektrohydrauliska skivbromsar med fjäderupphängning i framaxeln, som verkar på bakaxeln via kardanaxeln
- Styrningstyper: 3 styrlägen, elektriskt justerbara

Lastsystem

- Teleskoparm lyfthöjd {7 305 mm}{287,6 in}
- Snabbväxlingsanordning (Manitou-system) mekanisk
- Lyftcylinder: 1
- Tippcylinder: 1

Hydraulik

- Elektrisk styrspak med färdriktningsbrytare och teleskopfunktion
- 3. Styrkrets fram via styrspak; anslutningar Flatface Gr.2
- vls (Vertical Lift System)
- Hydrauloljekylare

Övrigt

- Backvarnare (akustisk)
- Dokumentlåda

EquipCare (telematik)

- EquipCare 36 månader (inkl. App & Manager)

Tillval

Förrärlats

- Vindrutetorkare på höger sida
- Uppvärmade rutor höger sida och baktill
- Skyddsgaller för vindruta, demonterbar
- Elektriskt justerad spegel på höger sida
- Luftkonditioneringsanläggning
- Automatisk luftkonditioneringsanläggning
- Förberedd för DAB+-radio (Antenn, högtalare)
- DAB+ Radio, Bluetooth / USB / AUX-IN
- 2 uttag: 12V / USB
- 3 uttag: 12V / USB / 3 stift
- 3 uttag: 12V / 12 V / 3 stift 40,0
- Hållare för mobiltelefon

Förrästol

- Stol med tygklädsel; luftfjädring
- Stol med tygklädsel; luftfjädring; stolsvärme

Belysning

Arbetsstrålkastare basic med lysdioder (1000 lm)

- 2 arbetsstrålkastare basic fram med lysdioder
- 2 arbetsstrålkastare basic bak med lysdioder
- 2 arbetsstrålkastare basic med lysdioder på teleskoperingsarm

Arbetsstrålkastare premium med lysdioder (2000 lm)

- 2 arbetsstrålkastare premium fram med lysdioder
- 2 arbetsstrålkastare premium bak med lysdioder
- 2 arbetsstrålkastare premium med lysdioder på teleskoperingsarm
- Roterande varningslampa (gul) med lysdioder, (Gällande bestämmelser skall följas!)

Tillstånd & Vägtrafik

- Godkänd som EG-traktor (CoC) (Internationellt)
- Godkänd som EG-traktor (CoC) + Typgodkännande för Tyskland
- Hållare för registrerings skylt fram och bak

Drivningar & axlar

Drivlina

- Dieselmotor Perkins 100 kW / 136 hkr vridmoment 550 Nm
- Reverserbar kylfläkt
- Motors förvärmning (kylvatten) 230V
- Motors förvärmning (kylvatten) + hydrauloljeförvärmning 230 V
- Serviceåtkomstkyllare

Axlar

- Diffspärr 100% i framaxeln

Körläge

- Körläge Auto / Eco

Körhastighet

- Proportionerlig farthållare (krypkörningsfunktion) inkl. handgas
- 30 km/h (acceleration)
- 40 km/h Power Drive 255 (acceleration)

Däck

- Firestone 460/70 R24 Duraforce, profil MPT, bredd 2450 mm, höjd 2440 mm
- Michelin 460/70 R24 XMCL, profil AS, bredd 2450 mm, höjd 2440 mm
- Michelin 460/70 R24 Bibload, profil Bibload, bredd 2450 mm, höjd 2440 mm
- 460/70R24 Trelleborg TH500, profil MPT, bredd 2450mm, höjd 2440mm

Lastsystem

Snabbväxelpattor

- Manitou hydraulisk
- Kramer mekanisk
- Kramer hydraulisk
- JCB (Q-Fit) hydraulisk
- Matbro hydraulisk
- Avstrykare på teleskoperingsarm
- Dämpning av vibrationer vid lastning & spärr för tippcylinder
- Dämpning av vibrationer vid lastning, flytläge & spärr för tippcylinder

Biohydraulolja

- Shell PANOLIN S4 HLP Synth 46 (biologisk hydraulolja)

Hydraulik fram

- Stor pump (187 l/min)
- Omkopplingsventil fram på tredje styrkretsen (tredje styrkrets med fyra kopplingar):
- Tryckavlastning genom den tredje styrkretsen fram på teleskoparmen
- En dubbelverkande hydraulikanslutning baktill (två kopplingar) + enkelverkande koppling för tippvagn (en koppling)

Elanslutningar fram

- Kontaktdon fram med 13 stift, (2x elektriska funktioner E1/ E2 och belysning) handhavande: med 2 knappar på styrspak; första funktion med fjädrande knapp, andra funktionen med spärrande knapp
- Kontaktdon fram med 13 stift, (2x elektriska funktioner E1/ E2 och belysning) handhavande: med 2 knappar på styrspak; första funktion med spärrande knapp, andra funktionen med fjädrande knapp
- Kontaktdon fram med 13 stift, (2x elektriska funktioner E1/ E2 och belysning) handhavande: med 2 knappar på styrspak; första funktion med fjädrande knapp, andra funktionen med fjädrande knapp
- Kontaktdon fram med 13 stift, (2x elektriska funktioner E1/ E2 och belysning) handhavande: med 2 knappar på styrspak; första funktion med spärrande knapp, andra funktionen med spärrande knapp

Elanslutningar bak

- Eluttag bak sjupoligt för belysning av bakre påbyggnadsredskap

Säkerhetstillval

- Startspärr KAT handhavande: med kodad startnyckel
- Inre panoramabackspegel
- Backkamera
- Frontkamera inkl. extra display

Övrigt

- Verktygslåda inklusive verktygssats och manuell fettpress
- Helautomatisk centralsmörjning
- Serviceventil motoroljabyte
- Mittunnel skydd

Garantiförlängning

- Economy 24 månader (2500 h)
- Economy 36 månader (3000 h)
- Economy 48 månader (3500 h)
- Economy 60 månader (4000 h)
- Premium 24 månader (3000 h)
- Premium 36 månader (4000 h)
- Premium 48 månader (5000 h)
- Premium 60 månader (6000 h)

Släpvagns- och bärgningsanordningar

- Spegel för dragkrok
- Växlingsdrag (ej godkänd för släpvagn!)
- Auto Hitch
- Fästplatta för släpvagnskoppling
- Dragkrok automatisk, fästplatta justerbar i höjd
- Släpvagnskoppling med kula K80, fästplatta justerbar i höjd
- Släpvagnskoppling med kula K50, fästplatta justerbar i höjd
- Släpvagnskoppling med kula K50 lång, fästplatta justerbar i höjd
- Släpvagnskoppling Piton-Fix, fästplatta justerbar i höjd
- Släpvagnskoppling 32mm mekanisk
- Släpvagnskoppling 32mm mekanisk, fästplatta justerbar i höjd
- Hydraulisk släpvagnsbroms
- Tryckluftsbroms med dubbla ledningar

Tillstånd som dragmaskin

- Godkännande som EG-traktor (CoC) (Internationell)
- Godkännande som EG-traktor (CoC) + s.k. Datenbestätigung för Tyskland