



**WACKER  
NEUSON**  
*all it takes!*

## EZ10e

### Zero Tail-rupsgraafmachines

100% elektrisch. 100% compact. 100% overtuigend.

De EZ10e is de innovatieve Zero Tail-rupsgraafmachine van 1 ton, die speciaal voor emissievrije en lichte werkzaamheden werd ontwikkeld. Met zijn compacte bouwwijze en Zero Tail-ontwerp biedt hij de hoogste wendbaarheid op de kleinste ruimten. Uitgerust met flexibele laadopties, langere acculooptijd en een moderne display is hij perfect voor de landschapsarchitectuur, huurvlotten en sloopwerkzaamheden in binnenruimten. Hetzelfde vermogen als bij conventionele modellen, gecombineerd met milieuvriendelijke technologie, maakt van de EZ10e een onmisbare partner in het duurzaam bouwen. Met flexibele laadopties kan de EZ10e zowel via netwerkstekkers als met sterkstroom worden opgeladen. De EZ10e biedt niet alleen een emissievrije werking gedurende een volledige werkdag, maar ook een veilig Active Warning Signal (AWS) aan de achterzijde van de machine, dat in de vorm van extra ledverlichting de inbedrijfstelling al op afstand zichtbaar maakt. Dit verhoogt de veiligheid en het bewustzijn rondom de machine. De EZ10e verbindt milieubewustzijn, efficiëntie en prestatie - en is de ideale keuze voor moderne, emissievrije bouwprojecten.

## Hoogtepunten

- Volledig vermogen - volledig zonder uitlaatgassen
- Compact geconstrueerd, groots in prestatie
- Comfort die het verschil maakt
- Slim laden - overal klaar om in te zetten
- Gebouwd voor langdurige inzet

## Technische gegevens

### Hydraulica

Bedrijfsdruk hydraulica	200,0 bar
Hydraulische pomp	Dubbele tandwielpomp
Stroomsnelheid max.	12,6 l/min

### mechanische vermogensinformatie

Rijsnelheid	3,9 km/h
-------------	----------

### mechanische informatie

Lengte	3.073,0 mm
Breedte	788,0 - 1.098,0 mm
Hoogte	2.264,0 mm
Bedrijfsgewicht (min.-max.)	1.236,0 - 1.397,0 KG
Graafdiepte (max.)	1.868,0 mm

### E-motor

Nominaal vermogen	14,00 kW
Nominale stroom	250,0 A
Nominale spanning	48,0 V
Nominale snelheid	2.500,0 1/min

### Omgevingskenmerken

Geluidsniveau LpA	63,0 dB(A)
Geluidsvermogen LWA, gegarandeerd	82,0 dB(A)

### Elektrisch systeem

Type accu	Lithium-ion
-----------	-------------

### Transport en opslag

Transportgewicht	1.139,0 - 1.169,0 KG
------------------	----------------------

## Afmetingen

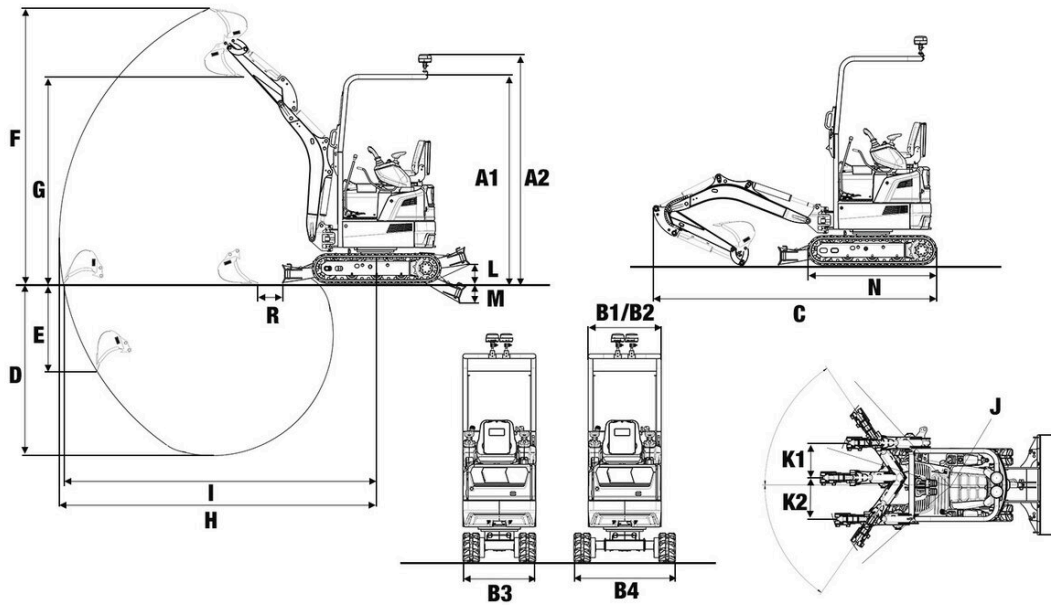

A1	Hoogte ROPS	2.264 mm
A2	Hoogte ROPS met zwaailichten	2.481 mm
B1	Breedte cabine	790 mm
B2	Breedte bovenwagen	790 mm
B3	Breedte onderstel ingeschoven	790 mm
B4	Breedte onderstel uitgeschoven	1.100 mm
C	Transportlengte	3.073 mm
D	Graafdiepte max.	1.868 mm
E	Graafdiepte max.	949 mm
F	Graafhoogte max.	2.980 mm
G	Uitstorthoogte max.	2.185 mm
H	Graafradius max.	3.421 mm
I	Reikwijdte op bodem max.	3.378 mm
J	Draaicirkel achterkant	650 mm
K1	Giekverstelling max. (vanaf midden lepel rechterzijde)	457 mm
K2	Giekverstelling max. (vanaf midden lepel linkerzijde)	369 mm
L	Stapelhoogte max. (blad onder graafdiepte)	202 mm
M	Schraapdiepte max. (blad onder graafdiepte)	217 mm
N	Lengte loopwerk	1.394 mm