



2090 Hjullæssere

Tekniske data

■ Elektrisk system

Driftsspænding	12 V
Batteri	100 Ah
Dynamo	120 A

■ Vægt

Driftsvægt	3.970 - 4.390 kg
Drivtryk (maks.)	3.050 - 3.500 daN
Rivekraft (maks.)	4.320 daN
Løftekraft (maks.)	3.925 daN
Tippelast med skovl - maskine lige, mast vandret	3.230 - 3.710 kg
Tippelast med skovl - maskine med knæk, mast vandret	2.820 - 3.260 kg
Tippelast med skovl - lige maskine, løfteanordning i nederste position	4.890 - 5.620 kg
Tippelast med skovl - maskine med knæk, løfteanordning i nederste position	4.300 - 4.920 kg
Tippelast med pallegaffel - maskine lige, mast vandret	2.660 - 3.060 kg
Tippelast med pallegaffel - maskine med knæk, mast vandret	2.330 - 2.690 kg
Tiplast med pallegaffel, maskine lige, transportstilling	3.180 - 3.660 kg
Tiplast med pallegaffel, maskine vinklet, transportstilling	2.810 - 3.210 kg

■ Førerkabine

Førerkabine	Kabine
-------------	--------

■ Fyldmængder

Tankindhold brændstof	80 l
Tankindhold hydraulikolie	32 l

■ Drev

Drevtype	ecDrive (Electronic Controlled Drive)
Køredrev	hydrostatisk via transfergear og kardanaksel
Køretrin	2

Aksel	PA 1200
Kørehastighed standard	0-20 km/h
Kørehastighed option 1	0-30 km/h
Kørehastighed option 2	0-40 km/h
Driftsbremse	Tromlebremse (ekstraudstyr: lamelbremse)
Parkeringsbremse	Tromlebremse (ekstraudstyr: lamelbremse)
Differentiallås	100 % foraksel + bagaksel

■ Hydraulikanlæg

Kørehydraulik arbejdsdruk (maks.)	500 bar
Arbejdshydraulik transportmængde (maks.)	85 l/min
Arbejdshydraulik arbejdsdruk (maks.)	235 bar

■ Kinematik

Kinematik type	PZ
Løftecylinder	2
Tipcylinder	1
Hurtigt skifte system	hydraulisk

■ Styring

Styringstype	Hydraulisk knæk-pendulstyring
Styrecylinder	1
Pendulvinkel	± 10 grad

■ Støjkarakteristiske værdier

Gennemsnitligt lydeffektniveau LwA (kabine)	99,4 dB(A)
Garanteret lydeffektniveau LwA (kabine)	101 dB(A)
Angivet lydtryksniveau LpA (kabine)	70 dB(A)

■ Motordata standard

Motorproducent	Rehko
Motortype	KDI 1903 TCR
Cylinder	3

Motoreffekt	50 kW	Slagvolumen	1.861 cm ³
Motoreffekt	68 hk	Kølemiddeltype	vand
ved maks. omdrejningstal	2.600 o/min	Emissionsklasse	V
Drejningsmoment maks.	250 Nm	Efterbehandling af udstødningssgas	DOC/DPF

Dimensioner

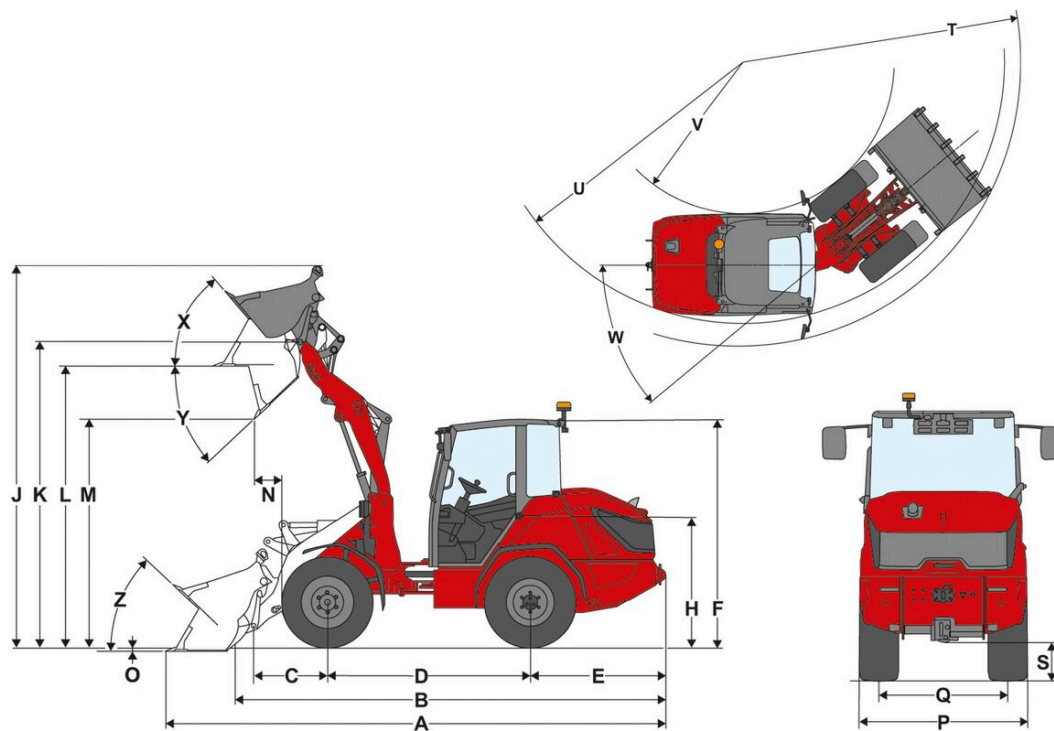

A	Samlet længde	5.295 mm
B	Samlet længde uden skovl	4.480 mm
C	Skovlomsdrejningspunkt (til akselmidtpunkt)	785 mm
D	Akselafstand	2.150 mm
E	Bagudhæng	1.435 mm
F	Højde med kabine	2.485 mm
H	Sædehøjde	1.460 mm
J	Samlet arbejdsøjde	4.065 mm
K	Skovlomsdrejningspunkt (maks. løftehøjde)	3.240 mm
L	Overlæsningshøjde	2.980 mm
M	Tiphøjde	2.415 mm
N	Rækkevidde (ved M)	290 mm
O	Skrabedybde	35 mm
P	Samlet bredde	1.520 mm
Q	Sporvidde	1.160 mm
S	Frihøjde	345 mm
T	Maksimal radius udvendigt	4.125 mm
U	Radius på udvendig kant	3.850 mm
V	Indvendig radius	2.225 mm
W	Knækvinkel	40 °
X	Returrullevinkel ved maks. løftehøjde	50 °
Y	Maksimal Udtipningsvinkel	44 °
Z	Returrullevinkel på jorden	43 °

Standardudstyr

Motor

- Rehlko KDI 1903 TCR, 50 kW / 68 PS (DOC/DPF), EU: Trin V

Styring

- Hydraulisk knæk-pendulstyring
- Styrecylinder: 1

Førerplads

- Kabine 1-dørs, inkl. varme og ventilation
- God plads på alle førerpladser
- Bakspejle (venstre og højre)
- Ergonomisk indstigning med god plads
- 7-tommers display inkl. betjening via Jog-Dial
- Indstillelig ratstamme (hældning og højde)
- Armlæn i højre side
- Rudevarme i højre side
- 1 stikdåse: 3-polet 12V

Førsæde

- Stofsæde, mekanisk affjedret med sikkerhedssele, vægt- og rygindstilling og indstilling i længderetningen

Belysning

- Belysning iht. stVZO (halogen)
- LED-baglygter
- LED-arbejdslygter, 2 foran, 2 bagved (1000 lm)

Drev & aksler

- Aksel: Planetaksel PA1200
- Drev: Hydrostatisk firehjulstræk, elektronisk reguleret, ecDrive (Electronic Controlled Drive)
- Køretilstande: Auto-tilstand; ECO-tilstand (reduktion af motoromdrejningstallet ved opnåelse af den indstillede hastighed)
- Differentialespærre: 100% elektrisk-hydraulisk differentialespærre kan kobles til ved for- og bagaksel
- Hastighed: 20 km/h
- Gear: 2 | 10 km/h / 20 km/h
- Driftsbremse: Tromlebremse på forakslen, der via kardanaksel virker på bagakslen
- Tromlebremse - betjening via håndbremsearm på forakslen, der via kardanaksel virker på bagakslen

Dæk

- 365 / 70 R 18 BKT Multimax MP 513 ET20

Læssesystem

- Læssesystem LS937
- Hurtigskifteanordning (Weidemann HV/HT - C) hydraulisk
- Kinematik: PZ
- Løftecylinder: 2
- Tipcylinder: 1
- Indikator for skovlposition
- Flydeindstilling for løftecylinder

Hydraulik

- Elektrisk pilotstyret joystick med køreretningskontakt og integreret knap til differentialespærre
- 3. Styrekreds foran, elektrisk, proportional (Flow-Sharing) via joystick, inkl. permanent funktion
- Oliemængdeindstilling 3. styrekreds med Jog-Dial via display
- Trykafastning 3. styrekreds foran på læssesystemet
- Indstilling af joystickkarakteristik (indstilling af læssesystemets følsomhed i 3 trin) med Jog-Dial via display
- Hydraulikoliekolere

Andet

- Batteriafbryder udvendigt - mekanisk adskillelse
- Tankstuds til brændstof til højre set i køreretningen

EquipCare (telematik)

- EquipCare 36 måneder

Ekstraudstyr

Førerplads & Kabine

- Todelt kabinedør
- Sæde, stof; luftaffjedring; MSG297A/722
- Sæde, stof; luftaffjedring; sædevarme; sædeventilation MSG297A/722 Premium
- Armlæn højre + venstre
- Nakkestøtte - førersæde
- Klimaanlæg
- Forberedt til radio DAB+ (antenne, højttaler)
- Radio DAB+ komplet
- 2 stikdåser: 2xUSB/3-polet
- Panoramaspejl indvendigt
- Solgardin

Belysning

- LED-belysning i henhold til StVZO
- Arbejdslygter LED Performance (2000 lm) på taget, 4 foran, 2 bagved
- Aktiv arbejdsbelysning
- Roterende advarselsblink LED (orange); De nationale bestemmelser skal overholdes!

Godkendelse & Vejkørsel

- Individuel typegodkendelse < 25 km/h
- Individuel typegodkendelse > 25 km/h
- Beslag til nummerplade foran og bagpå
- Advarselstrekant; De nationale bestemmelser skal overholdes!

Drev & aksler

- Håndspeeder
- Foralarm: Kolevand, hydraulikolie; 115 V, stik type B
- Foralarm: Kolevand, hydraulikolie; 230 V, stik type E/F
- Foralarm: Kolevand, hydraulikolie; 230 V, stik type J (land: CH)

Køretilstand

- Køretilstand Auto/Eco/Redskaber
- Køretilstand Auto/Eco/ M-Drive

Kørehastighed

- 30 km/h
- 40 km/h Power Drive
- Hastighedsbegrænsere proportional (anordning til langsom kørsel)
- Skubbekraftbegrænsning

Bremsesystem

- Elektrohydraulisk lamelbremse, fjederakkumulator på forakslen, der via kardanakslen virker på bagakslen, inkl. hill-hold-funktion

Dæk

- 400 / 70 R 18 Trelleborg TH400 ET0, profil AS, bredde 1603 mm, højde 2506 mm, 20/30/40 km/h
- 425 / 55 R 17 Alliance 570 ET-15, profil AS, bredde 1655 mm, højde 2445 mm, 20/30 km/h
- 440 / 50 R 17 BKT TracSuper ET-15, profil RP, bredde 1671 mm, højde 2436 mm, 20/30 km/h
- 340 / 80 R 18 Alliance 585 ET15, profil MPT, bredde 1515 mm, højde 2501 mm, 20/30/40 km/h
- 405 / 70 R 18 Alliance 608 ETO, profil MPT, bredde 1608 mm, højde 2513 mm, 20/30/40 km/h

Læssesystem

- Bremsesænkventil (rørbrudssikring på løfte- og tipcylinder)
- Lastarmsdæmpning
- Skovpositionsvisning
- Assistentpakke læssesystem (skovtilbageføringsautomatik, løftehøjdebegrænsning, vibratorfunktion, Tilt in Assist)

Hurtigskifteplader

- Weidemann HV/HT - C - ECS (hydraulisk - easy coupler system)
- Euro (hydraulisk - ISO23206 EURO HV) (inkl. 2x SVK str. 3)

Hydraulik

- Shell Panolin S4 HLP Synth46 (biohydraulikolie)

Hydraulik foran

- 3.+ 4. styrekreds Flow Sharing, betjening: Via tommelhjul på joystick
- Trykløs retur foran (1 x flatface str. 3, stik) inkl. lækolieledning (1 x flatface str. 2, stik)
- Stikkobling foran 4. styrekreds (Flatface str. 2)
- Stikkobling foran 3. styrekreds (SVK str. 3)

De viste illustrationer, udstyret og dataene kan afvige fra det aktuelle leveringsprogram i dit land. Vist er eventuelt ekstraudstyr mod pristillæg. Ret til ændringer forbeholdes.

Hydraulik bagest

- Hydrauliktildslutning bagved, dobbeltvirkende (2x SVK str. 3), betjening: Via kontakt (0 - 1)
- Hydrauliktildslutning bagved, dobbeltvirkende via omskiftventil (2x SVK str. 3), betjening: Via kontakt (0 - 1) + 3. styrekreds
- Hydrauliktildslutning bagved, dobbeltvirkende (2x SVK str. 3) + dobbeltvirkende via omskiftventil (2x SVK str. 3)
- Trykløs retur bagved (1 x SVK str. 3, stik) inkl. lækolieledning (1 x flatface str. 2, stik)

Elektriske tilslutninger foran

- Stikdåse foran, 13-polet, programmerbar funktion; E1 / E2; belysning, betjening: Via 2 knapper på joysticket

Elektriske tilslutninger bagest

- Stikdåse bag, 3-polet, betjening: Via kontakt; 1. funktion låsende, 2. funktion låsende
- 7-polet stikdåse bagest til belysning af bagmonterede redskaber

Elektrisk system

Batteriafbryder

- Batteriafbryder førerplads - relæafbryder
- Batteriafbryder 2 kredse (afbrydelse af strømtilslutning og generator via 2 tilslutninger til batteri)

Sikkerhedsudstyr

- Bakalarm (akustisk)
- Overvågning af omgivelserne bagved
- Overvågning af sikkerhedssele
- Bakkamera
- Startspærre tændingsnøgle, betjening: Via kodet tændingsnøgle

Speciallak

- Speciallakering i RAL-farve (ensfarvet) - i stedet for Weidemann rød
- Speciallakering RAL flere farver

Andet

- Ballastvægt bundplade 200 kg
- Værktøjskasse inkl. værktøjssæt
- Kombitaske (advarselstrekant/forbindingskasse)
- Fuldautomatisk centralsmøreanlæg

Forlængelse af garantien

- Economy 24 måneder (2500 h)
- Economy 36 måneder (3000 h)
- Economy 48 måneder (3500 h)
- Economy 60 måneder (4000 h)
- Premium 24 måneder (3000 h)
- Premium 36 måneder (4000 h)
- Premium 48 måneder (5000 h)
- Premium 60 måneder (6000 h)

Anhænger- og redningsanordninger

- Anhængeranordning 38 mm, automatisk
- Rangerkobling (ikke tilladt med anhænger!)