



## 3007

### Teleskoplader

#### Robust und effizient bis ins Detail

Der Kramer Teleskoplader 3007 ist ein kompaktes Allroundtalent – eine niedrige Bauhöhe, ein kleiner Wenderadius, kombiniert mit einer Stapelhöhe von 7,0 m und 3,0 t Nutzlast ermöglichen einen vielseitigen Einsatz. Ein stufenloser Fahrtrieb und klug konzipierte Wartungszugänge überzeugen im täglichen Einsatz. Die ergonomische und funktionale Kabine sorgt für stressfreies Arbeiten. Außerdem bieten die unterschiedlichen Arbeitsmodi des Überlastsystems Smart Handling ein Höchstmaß an Sicherheit und Komfort.

**Stapelhöhe:** Mit teleskopierbarer Ladeanlage eine Stapelhöhe von über 7,0 m

**Bedienkonzept:** Intuitive Bedienung aller Funktionen durch farblich codierte Schalter und elektronisch vorgesteuertem All-in-one-Joystick

**Einfacher Kabineneinstieg:** Bequemes Ein- und Aussteigen durch eine Aussparung im Kabinenboden und treppenartige Anordnung der Stufen

**Ladeanlage:** Mit Laststabilisator und Endlagendämpfung in allen Zylindern

**Motorhaubendesign:** Optimale Sicht zur rechten Seite dank flach gestalteter Motorhaube

## Technische Daten

### ■ Motordaten Standard

Motorhersteller	Deutz
Motorleistung	100 kW
Motorleistung	136 PS
bei max. Drehzahl	2.300 U/min
Hubraum	3.621 cm <sup>3</sup>
Abgasnormstufe	V
Abgasnachbehandlung	DOC / DPF / SCR

### ■ Gewichte

Nutzlast (max.)	3.000 kg
Nutzlast bei max. Reichweite	1.000 kg
Nutzlast bei max. Stapelhöhe	2.000 kg
Stapelhöhe (max.)	7.000 mm
Nutzlast max. (LSP 500 mm)	3.000 kg
Betriebsgewicht	5.921 - 7.250 kg
Reißkraft (max.)	50 kN
Hubkraft (max.)	43 kN

### ■ Füllmengen

Tankinhalt Kraftstoff	100 l
Tankinhalt Hydrauliköl	100 l
Tankinhalt Harnstofflösung	9,5 l

### ■ Antrieb

Fahrgeschwindigkeit Standard	0-30 km/h
Fahrgeschwindigkeit Option 1	0-20 km/h
Fahrgeschwindigkeit Option 2	0-40 km/h
Differentialsperre	100 % zuschaltbar in der Vorderachse (Option)

### ■ Hydraulikanlage

Arbeitshydraulik Fördermenge (max.)	100 l/min
-------------------------------------	-----------

### ■ Lenkung

Lenkeinschlag max.	38 Grad
--------------------	---------

### ■ Lärmkennwerte

Garantierter Schallleistungspegel LwA (Kabine)	101 dB(A)
Gemessener Schallleistungspegel LwA	99,2 dB(A)
Schalldruckpegel am Fahrerohr	72 dB(A)

## Abmessungen

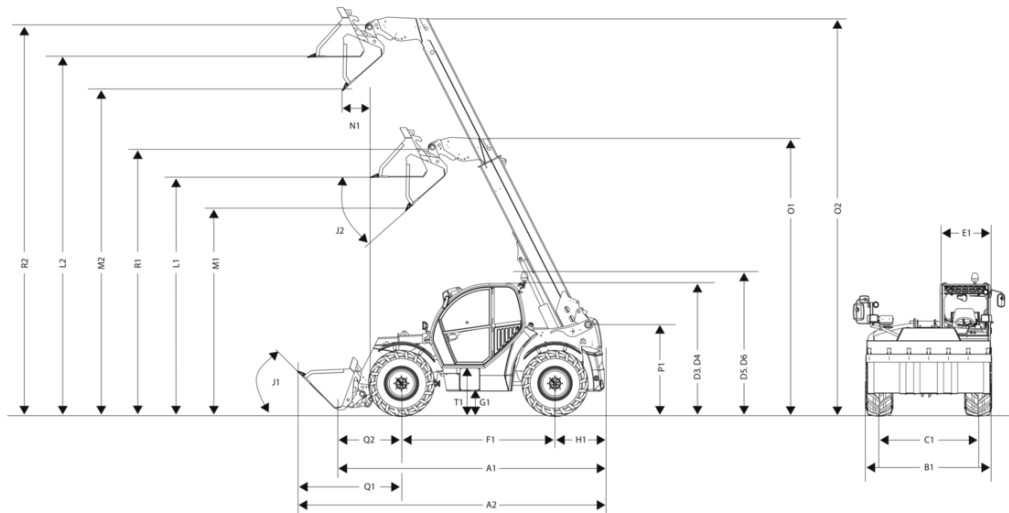

A1	Gesamtlänge	4.880 mm
A2	Gesamtlänge mit Schaufel	5.600 mm
B1	Gesamtbreite ohne Schaufel	2.285 mm
C1	Spur vorne: hinten	1.880 mm
D3	Gesamthöhe niedrige Kabine	2.310 mm
D4	Gesamthöhe hohe Kabine	2.490 mm
D5	Gesamthöhe mit Rundumkennleuchte niedrige Kabine	2.540 mm
D6	Gesamthöhe mit Rundumkennleuchte hohe Kabine	2.720 mm
E1	Kabinenbreite	990 mm
F1	Radstand mittig	2.850 mm
G1	Bodenfreiheit unter Achse und Getriebe, Wassertiefe	415 mm
H1	Abstand Mitte Hinterrad zum Heck	740 mm
I1	Hinterer Anfahrwinkel (Böschungswinkel)	60 °
J1	Einkippwinkel	49 °
K1	Stapelhöhe max.	7.000 mm
J2	Auskippwinkel	41 °
L1	Überladehöhe: eingefahren	4.520 mm
L2	Überladehöhe: ausgefahren	6.820 mm
M1	Ausschütthöhe: eingefahren	4.030 mm
M2	Ausschütthöhe: ausgefahren	6.330 mm
N1	Schüttweite: ausgefahren	110 mm
O1	Tele Auszugslänge: eingefahren	5.255 mm
O2	Tele Auszugslänge: ausgefahren	7.820 mm
P1	Gesamthöhe Teleskoparm-Lagerung im Rahmen	1.600 mm
Q1	Abstand Mitte Vorderrad zur Schaufelvorderkante	1.920 mm
Q2	Abstand Mitte Vorderrad-Lagerung Schnellwechselrahmen	1.290 mm
R1	Schaufeldrehpunkt: eingefahren	5.035 mm
R2	Schaufeldrehpunkt: ausgefahren	7.335 mm
S1	Wenderadius Außenkante Räder	3.840 mm
S2	Wenderadius Außenkante Schaufel	5.000 mm
T1	Einstiegshöhe Kabinenboden	720 mm