



KRAMER
on the safe side



8115

Ładowarki kołowe

SOLIDNA WYSOKOWYDAJNA ŁADOWARKA KOŁOWA

Ładowarka kołowa 8115 Kramer należy do segmentu Premium serii 8 i zastosowano w niej sprawdzoną konstrukcję stałej ramy. Pojemność łyżki 1,15 m³ do 1,8 m³ w zależności od gęstości materiału w powiązaniu z unikalną wydajną opcją silnikową powoduje, że model 8115 jest prawdziwą wysokowydajną ładowarką kołową. Opcjonalnie dostępna przekładnia ecospeed oraz szerokie ogumienie umożliwiają różnorodne zastosowania tej maszyny.

Oszczędność paliwa: Dzięki właściwemu wyborowi jednego z czterech trybów jazdy (Power, Eco, Road, CSD) można zaoszczędzić do 10% paliwa.

7-calowy wyświetlacz LCD: Opcjonalny 7-calowy wyświetlacz zapewnia układy wspomagania oraz różne możliwości ustawienia, jak na przykład czułość joysticka lub wskaźnik kąta

Większa wysokość załadunku: opcjonalny, długi wysięgnik umożliwia osiągnięcie dodatkowej wysokości załadunku i wysokości składowania

Smart Attach: standardowo zamontowany, w pełni hydrauliczny system szybkiej wymiany umożliwia wygodne podłączanie hydraulicznego osprzętu dodatkowego z wnętrza kabiny, bez konieczności wsiadania i wysiadania.

24-calowe ogumienie Wyjątkowo płynna praca, najlepsza trakcja i optymalna nośność

Dane techniczne

Standardowe dane silnika

Producent silnika	Deutz
Moc silnika	55,4 kW
Moc silnika	75 KM
Pojemność skokowa	2.924 cm ³
Norma emisji spalin	V
Przetwarzanie spalin	DOC / DPF

Ciężar

Pojemność łyżki (łyżka standardowa)	1,15 m ³
Obciążenie użytkowe (maks.)	2.070 kg
Ciężar roboczy	5.700 - 6.500 kg
Obciążenie użytkowe (S=1.25)	2.900 kg
Ciężar wywracający (łyżka standardowa)	4.250 kg
Ciężar wywracający (widły do palet)	3.625 kg

Pojemności

Pojemność zbiornika paliwa	120 l
Pojemność oleju hydraulicznego	64 l

Napęd

Standardowa prędkość jazdy	0-20 km/h
Prędkość jazdy opcja 1	0-30 km/h
Prędkość jazdy opcja 2	0-40 km/h
Blokada mechanizmu różnicowego	100% oś przednia+ oś tylna

Układ hydrauliczny

Hydraulika robocza, wydajność pompy (maks.)	80 l/min
---	----------

Kinematyka

Kinematyka, typ	P
System szybkiej wymiany	Kramer HV/WL- L; włącznie ze Smart Attach

Układ kierowniczy

Maksymalny kąt skrętu	40 stopnie
-----------------------	------------

Wartości charakterystyczne hałasu

Gwarantowany poziom hałasu LwA (kabina)	101 dB(A)
Zmierzony poziom hałasu LwA	98,8 dB(A)
Poziom ciśnienia akustycznego przy uchu kierowcy	74 dB(A)

Wymiary

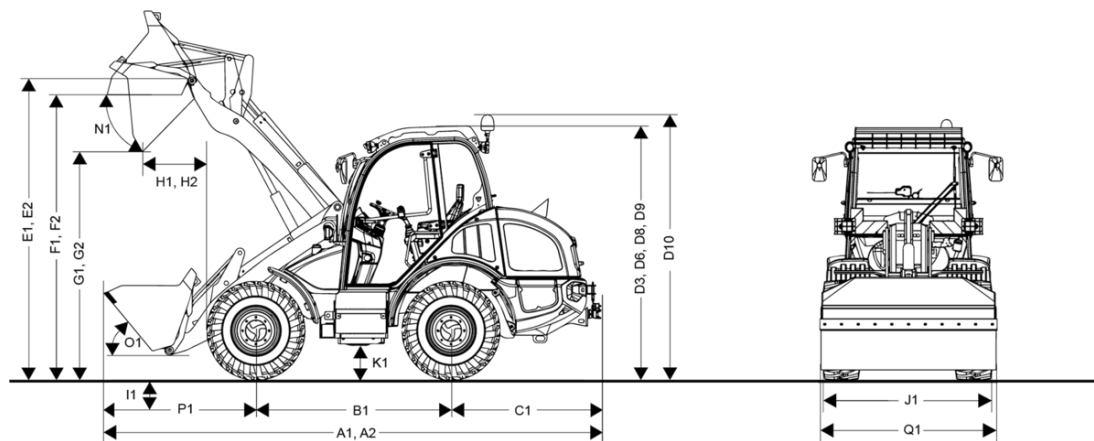

A1	Długość całkowita ze standardowym osprzętem dodatkowym	5.878 mm
A2	Wydlużonym wysięgnikiem	5.878 mm
B1	Rozstaw osi	2.150 mm
C1	Odległość tyłu nadwozia od tylnej osi	1.620 mm
D3	Wysokość z kabiną	2.690 mm
D6	Wysokość z klimatyzacją	2.775 mm
D8	Wysokość	2.730 mm
D9	Wysokość z kabiną panoramiczną i klimatyzacją	2.775 mm
D10	Wysokość całkowita ze światłem obrotowym	2.965 mm
E1	Maks. wysokość sworznia obrotu łyżki	3.450 mm
E2	Maks. wysokość sworznia obrotu łyżki Wydlużonej ładowarki	3.680 mm
F1	Wysokość załadunku	3.200 mm
F2	Wydlużony wysięgnik	3.470 mm
G1	Wysokość wysypu	2.650 mm
G2	Wydlużony wysięgnik	2.990 mm
H1	Zasięg wysypu	660 mm
H2	Wydlużony wysięgnik	450 mm
I1	Głębokość kopania	95 mm
J1	Szerokość całkowita	1.970 mm
K1	Prześwit pojazdu	390 mm
L1	Promień skrętu zewnętrznej krawędzi kół	3.000 mm
M1	Kąt skrętu kół	40 °
M2	Kąt obrotu	22 °
N1	Kąt wysypu przy maks. wysokości załadunku	45 °
O1	Kąt nabierania przy podłożu	50 °
P1	Odstęp od osi przedniej do wierzchołka zęba	2.120 mm
Q1	Szerokość łyżki	2.150 mm
R1	Wysokość składowania	3.280 mm
R2	Wydlużony wysięgnik	3.510 mm

Wyposażenie seryjne

Kabina

- Dźwiękochłonna, tłumiąca drgania, czteropunktowa kabina z dużymi, nisko zawieszonymi szybami termoizolacyjnymi i podgrzewaną tylną szybą
- Wejście i wyjście z obu stron
- Komfortowy fotel amortyzowany mechanicznie (MSG85/722) z automatycznym pasem bezpieczeństwa, regulacją wagi, oparcia i podwójną regulacją długości
- 3-stopniowe, wydajne ogrzewanie i wentylacja oraz dysze odmrażacza na przedniej szybie
- Kolorowo oznaczone łączniki wychylne do obsługi funkcji hydrauliki, układu elektrycznego, jazdy i bezpieczeństwa
- Wysuwana kolumna kierownicy, którą można regulować przy nachyleniu
- Konsola joysticka (składana)
- Osłona przeciwsłoneczna, lusterko wewnętrzne, gniazdo 12 V, oświetlenie kabiny, duże składane lusterka zewnętrzne po obu stronach
- Wycieraczka z przodu i z tyłu, z przodu z przełącznikiem interwałowym
- Reflektor roboczy 2x LED Basic z tyłu, reflektor roboczy 2x LED Basic z przodu (1000 lumenów)
- Oświetlenie drogowe zgodne z niemieckimi przepisami o ruchu drogowym
- Sprawdzona zgodnie z ROPS i FOPS I

Silnik

- Odłącznik akumulatora
- Hydrauliczny napęd wentylatora
- Automatyka wyłączenia silnika

Transmisja siły

- Połączony pedał hamowania impulsowego
- 100% blokada mechanizmu różnicowego dołączana na osi przedniej i tylnej
- Mechaniczny hamulec postojowy
- Przewód smarowy do sworznia mocującego

Hydraulika układu kierowniczego i hydraulika robocza

- Hydrostatyczny układ z trybem kierowania na wszystkie koła z awaryjnym priorytetem skrętu kół
- Elektroniczny sterowany joystick do podnoszenia/opuszczania i wchylania/wychylania ładowarki z przełącznikiem kołyskowym do wyboru kierunku jazdy oraz ze zintegrowanym 3. obwodem sterowania (sterowanie proporcjonalne) i funkcjonalnym oświetleniem wbudowanym w joystick
- Redukcja ciśnienia 3. Obwód sterowania

Kinematyka

- Smart Attach (całkowicie hydrauliczne urządzenie szybkiej wymiany osprzętu)
- Kinematyka równoległa
- Hak ładunkowy na drągu przechyleniowym
- Wizualny wskaźnik położenia łyżki i widel

Dokumentacja

- Instrukcja eksploatacji; książka serwisowa

Opcje

Stanowisko operatora & Kabina

- Kabina z przesuwaną szybą w oknie drzwi po lewej stronie
- Kabina panoramiczna
- Amortyzowany pneumatycznie, fotel operatora z podparciem kręgosłupa i podgrzewaniem siedzenia (MSG95AL/722)
- Ogrzewanie postojowe
- Lusterko zewnętrzne prawe + lewe, podgrzewane
- Klimatyzacja
 - Tylko w połączeniu z:
 - Kabina panoramiczna
- Schowek na dokumenty
- Instalacja radiowa DAB+ (antena, głośniki)
- System radiowy z DAB+ (radio BT, antena, głośnik)
- 7-calowy wyświetlacz + Jog Dial (ze wskaźnikiem kąta, regulacją ilości oleju, ustawieniem automatycznego stabilizatora ciężaru, regulacją siły ciągnącej, czułym joystickiem)
- Uchwyt na telefon komórkowy + gniazdo USB
- Kamera cofania
 - Tylko w połączeniu z:
 - 7-calowy wyświetlacz + Jog Dial (ze wskaźnikiem kąta, regulacją ilości oleju, ustawieniem automatycznego stabilizatora ciężaru, regulacją siły ciągnącej, czułym joystickiem)

Oświetlenie

- Światło obrotowe LED
- Reflektor roboczy 4x LED Basic z przodu (1000 lumenów)
- Reflektor roboczy 2x LED Basic przymocowany z boku (1000 lumenów)

Zezwolenie na jazdę w ruchu ulicznym

- Oświetlenie tablicy rejestracyjnej (wraz z uchwytem tablicy rejestracyjnej)
 - zawiera:
 - Oświetlenie tablicy rejestracyjnej
 - Uchwyt na tablicę rejestracyjną z przodu z tyłu
- Oświetlenie obrysowe do specjalnych łyżek wraz z oświetleniem oznaczenia bocznego
- Potwierdzenie danych (ABE) dla samojazdnej maszyny roboczej (seria)*
- Traktor WE CoC (zezwolenie WE LOF-ZGM, 2003/37WE – klasa T1) bez potwierdzenia danych
 - Tylko w połączeniu z:
 - Oświetlenie tablicy rejestracyjnej (wraz z uchwytem tablicy rejestracyjnej)
 - Gniazdo z tyłu 7-biegunowe
 - Dodatkowo należy wybrać sprzęg holowniczy przyczepy (nie sprzęg manewrowy)!
- Traktor WE CoC (zezwolenie WE LOF-ZGM, 2003/37WE – klasa T1) + potwierdzenie danych – tylko dla Niemiec
 - Tylko w połączeniu z:
 - Oświetlenie tablicy rejestracyjnej (wraz z uchwytem tablicy rejestracyjnej)
 - Gniazdo z tyłu 7-biegunowe
 - Dodatkowo należy wybrać sprzęg holowniczy przyczepy (nie sprzęg manewrowy)!

* Niemcy, Luksemburg, Holandia, Austria, Słowacja, Republika Czeska, Szwajcaria, Estonia, Łotwa, Litwa, Węgry

Napęd jezdny & układ kierowniczy

- Silnik o zwiększonej mocy (Deutz TCD 3.6 74 kW / 100 KM) - klasa emisji V
- Wentylator rewersyjny
- Automatyka wyłączania silnika (wyposażenie standardowe)
- Ecospeed 40 km/h z funkcją Smart Driving
 - Tylko w połączeniu z:
 - Silnik o zwiększonej mocy (Deutz TCD 3.6 74 kW / 100 KM) - klasa emisji V
 - Uchwyt na tablicę rejestracyjną (z oświetleniem tablicy)
 - Stabilizator ciężaru (amortyzator drgań)
- Ecospeed 40 km/h z funkcją Smart Driving (ograniczona do 30 km/h)
 - Tylko w połączeniu z:
 - Silnik o zwiększonej mocy (Deutz TCD 3.6 74 kW / 100 KM) - klasa emisji V
 - Uchwyt na tablicę rejestracyjną (z oświetleniem tablicy)
 - Stabilizator ciężaru (amortyzator drgań)
- Ecospeed 40 km/h z funkcją Smart Driving (ograniczona do 20 km/h)
 - Tylko w połączeniu z:
 - Silnik o zwiększonej mocy (Deutz TCD 3.6 74 kW / 100 KM) - klasa emisji V
 - Uchwyt na tablicę rejestracyjną (z oświetleniem tablicy)
 - Stabilizator ciężaru (amortyzator drgań)
- Ecospeed 30 km/h z funkcją Smart Driving
 - Tylko w połączeniu z:
 - Uchwyt na tablicę rejestracyjną (z oświetleniem tablicy)
 - Stabilizator ciężaru (amortyzator drgań)
 - nie z
 - Silnik o zwiększonej mocy (Deutz TCD 3.6 74 kW / 100 KM) - klasa emisji V
- Tryby jazdy Power, Eco, Road, pedału (w tym instalacja wolnej jazdy i&gaz ręczny)
- Układ kierowniczy Smart Steering
 - Tylko w połączeniu z:
 - 7-calowy wyświetlacz + pokrętło Jog-Dial (w tym wskaźnik kąta, regulacja ilości oleju, ustawienie automatycznego stabilizatora ciężaru, regulacja siły ciągnięcia, czułość joysticka)

Opony

Niedostępne dla ciągnika EG CoC (homologacja LOF-ZGM-EG, 2003/37EG – klasa T1)

- Mitas 405/70 R24 EM 01 – bieżnik wielofunkcyjny, bezkierunkowy

Opony spełniające przepisy homologacji ciągnika UE

Wymagane dla ciągnika EG CoC (homologacja LOF-ZGM-EG, 2003/37EG – klasa T1)

- Mitas 16/70-20 MPT-04 ET0 – bieżnik budowlany
- Mitas 405/70-24 MPT-04 – bieżnik budowlany (wyposażenie standardowe)
- Michelin 400/70R20 BIBLOAD - bieżnik wielofunkcyjny
- Michelin 400/70 R24 XMCL ET0
- Nokian 420/65 R24 TRI 2 – bieżnik komunalny (uwaga – bez możliwości kopania – zredukowany kąt skrętu)
- Firestone 400/70 R20 Duraforce
- Trelleborg 400/70R20 TH500 ET0
- Trelleborg 400/70R20 TH400 ET0
- Trelleborg 400/70R24 TH400 ET0

Urządzenie załadownicze & szybkozłączce

- Stabilizator ciężaru (amortyzator drgań)
- Wydłużony wysięgnik (zmniejszony udźwig i pojemność łyżki)
- Pozycja pływająca
- Smart Attach (całkowicie hydrauliczne urządzenie szybkiej wymiany osprzętu), system Kramer HV/WL- L (wyposażenie standardowe)
- Hydrauliczne urządzenie szybkiej wymiany, system Volvo "Z" (dane techniczne i dostępny osprzęt różnią się)
 - Nie z:
 - Wydłużony wysięgnik (zmniejszony udźwig i pojemność łyżki)

Układ hydrauliczny

- Pakiet wstępnego podgrzewania
 - zawiera:
 - Wstępne podgrzewanie oleju hydraulicznego (230 V)
 - Wstępne podgrzewanie wody chłodzącej (230 V)
 - Podgrzewanie paliwa (230 V)
- Napełnianie układu hydraulicznego ekologicznym i biodegradowalnym olejem hydraulicznym

Układ hydrauliczny - przód

- Przewód powrotny z przodu bezciśnieniowy powrót + olej wyciekowy
- Highflow; w tym 1 działający dwustronnie obwód sterowania do ruchów przesuwnych osprzętu, włącznie z przewodem wyciekowym oleju i bezciśnieniowym przewodem powrotnym
 - Zalecane:
 - Gniazdo z przodu 7-biegunowe (2 pozycje przełączania)
 - Tryby jazdy Power / Eco / Road / tryb pedału (wraz z instalacją wolnej jazdy i gazem ręcznym)
- Automatyczny powrót łyżki
 - Tylko w połączeniu z:
 - 7-calowy wyświetlacz + Jog Dial (ze wskaźnikiem kąta, regulacją ilości oleju, ustawieniem automatycznego stabilizatora ciężaru, regulacją siły ciągnącej, czułym joystickiem)
- Funkcja wysypywania (cylinder przechyleniowy funkcji wytrząsania łyżki)
 - Tylko w połączeniu z:
 - Automatyczny powrót łyżki
 - 7-calowy wyświetlacz + Jog Dial (ze wskaźnikiem kąta, regulacją ilości oleju, ustawieniem automatycznego stabilizatora ciężaru, regulacją siły ciągnącej, czułym joystickiem)
- 4. obwód sterowania dla osprzętu przedniego z 2. hydr. funkcją proporcjonalną
- Cylinder przechyleniowy i przepustnica do przygotowywania platformy roboczej (montaż tylko fabryczny, nie można doposażać)
 - Tylko w połączeniu z:
 - Zawór zabezpieczający podczas pęknięcia przewodu hydraulicznego siłownika podnoszenia i przechylenia

Układ hydrauliczny - tył

- Dodatkowy obwód sterowania wywrotki (złącze wywrotki)
- Dodatkowy obwód sterowania wywrotki (do osprzętu tylnego, jednostronne działanie) wraz z bezciśnieniowym powrotem

Układ elektryczny

- Gniazdo z tyłu 7-biegunowe
- Gniazdo z tyłu 13-biegunowe
- Gniazdo z przodu 7-biegunowe (2 pozycje przełączania)
- Gniazdo tylne (gniazdo sygnałowe DIN)
- Gniazdo z przodu (30 A)

Opcje bezpieczeństwa

- Zawór zabezpieczający podczas pęknięcia przewodu hydraulicznego siłownika podnoszenia i przechylenia
- Sygnalizacja dźwiękowa cofania (akustyczna)
- Pasy ostrzegawcze czerwone / białe (zgodnie z DIN 30710)
- EquipCare + Dual ID
 - Nie z:
 - Immobilizer, wbudowany w kluczyk zapłonowy
- Immobilizer, wbudowany w kluczyk zapłonowy
 - Nie z:
 - EquipCare + Dual ID
- Gaśnica (2 kg)
- Kontrola pasa bezpieczeństwa (czujnik pasa)
- Pomarańczowy pas bezpieczeństwa (wyposażenie standardowe)
 - Nie z:
 - Amortyzowany pneumatycznie fotel operatora z podparciem kręgosłupa i podgrzewaniem (MSG95AL/722)

Lakierowanie

- Specjalny lakier – jednokolorowy według RAL (zamiast koloru zielonego, nie obejmuje części szarych)**
 - Zastosowanie pojazdu w żrącym środowisku (stosowanie soli i nawozów)
- ** Zastrzegamy sobie prawo do odrzucenia lakierów, które mają podobieństwo do chronionych kolorów lub kombinacji kolorów innych producentów!

Inne

- Układ centralnego smarowania (w pełni automatyczny)
 - Nie z:
 - Zastosowanie pojazdu w żrącym środowisku (stosowanie soli i nawozów)
- Układ centralnego smarowania (agres. środki)
 - zalecany z:
 - Zastosowanie pojazdu w żrącym środowisku (stosowanie soli i nawozów)
- Centralny punkt smarowania

Sprzęgi holownicze przyczepy & Układy hamulcowe

- Sprzęg holowniczy przyczepy, głowica kulowa (K50) – zamocowany do ramy
- Automatyczny zaczep holowniczy 38 mm – zamocowany do ramy
- Mechaniczny zaczep holowniczy 32 mm – zamocowany do ramy
- Korpus do zaczepów holowniczych (drabinka) z regulowaną wysokością (wymagany wkład zaczepu holowniczego)
- Wkład zaczepu holowniczego – automatyczny, 38 mm dla bloku haka, regulowany na wysokość
- Wkład zaczepu holowniczego – kulowy K50 regulowany wysokościowo, nadaje się tylko do dyszli z regulacją wysokości
- Wkład zaczepu kulowego K50 do blokady zaczepu z regulacją wysokości
- Wkład mechanicznego zaczepu holowniczego – 32 mm dla bloku haka, regulowany na wysokość
- Pneumatyczny zawór hamulca przyczepy
 - Tylko w połączeniu z:
 - Ecospeed 40 km/h z Smart Driving
 - lub
 - ecospeed 40 km/h z Smart Driving (ograniczenie prędkości do 30 km/h)
 - lub
 - ecospeed 40 km/h z Smart Driving (ograniczenie prędkości do 20 km/h)
- Hydrauliczny zawór hamulca przyczepy
 - Tylko w połączeniu z:
 - Ecospeed 40 km/h z Smart Driving
 - lub:
 - ecospeed 40 km/h z Smart Driving (ograniczenie prędkości do 30 km/h)
 - lub:
 - ecospeed 40 km/h z Smart Driving (ograniczenie prędkości do 20 km/h)

Do obsługi przyczepy o odpowiednim nacisku na hak konieczne jest zastosowanie obciążnika balastowego przedniego

Wydłużenie gwarancji

- Security 24 (2000 h)
- Security 36 (3000 h)
- Security 48 (4000 h)
- Security 60 (5000 h)