



KL20.5T

Teleskophjullastare

Mer räckvidd. Mer effektivitet.

Modell KL20.5T är den perfekta allroundmaskinen, vilken anpassar sig till arbetet – stark, robust och tillförlitlig i det dagliga arbetet. Det är den idealiska instegsmaskinen för teleskophjullastare. Dess kompakta konstruktion kombinerat med imponerande prestanda gör den idealisk för användning i trånga utrymmen – oavsett om det gäller jordbruk, trädgårdsskötsel och landskapsarkitektur, eller på byggarbetsplatser. Med sin kraftfulla motor på 33 kW, en maxhastighet på 30 km/h och en tjänstevikt på över 3 000 kg har den perfekt balanserat smidighet och stabilitet.

Teleskoperande lastsystem: Ökad produktivitet tack vare ökad räckvidd, staplings- och tipphöjd samt optimal sikt tack vare den smala konstruktionen.

Instigning och körning: Även för oerfarna förare är maskinen enkel att använda tack vare sitt odelade chassi, höga stabilitet, manövrerbarhet och konstant höga nyttolast, samt tre styrlägen (fyrhjulsstyrning, krabbstyrning och framaxelstyrning).

Kompakta mått: Med en fordonsbredd på 1,32 m är KL20.5T idealisk för trånga arbetsmiljöer, som smala gårdsvägar. Med en maximal bredd på däckerna av 400 mm som tillval imponerar maskinen med sin största möjliga kontaktyta och den är därmed optimalt stabil vid krävande tillämpningar.

Hyttvarianter: Två fullstora hjullastarhytter, Comfort Cab (2,26 m hög) och Low Cab (2,11 m hög), med utmärkt sikt runt om maskinen och med ergonomiskt placerade reglage för enkel och intuitiv användning. Ett brett insteg för att snabbt och bekvämt kliva in i och ut ur maskinen – perfekt vid daglig användning.

Mångsidiga snabbväxlare: Deta helt hydrauliska snabbväxlingssystemet Smart Attach finns som tillval och gör det möjligt att byta redskap utan att lämna hytten. Olika snabbväxlingssystem finns som tillval, som exempelvis Euro-systemet.

Tekniska data

■ Motordata, Standard

Motortillverkare	Yanmar
Motoreffekt	33,3 kW
Motoreffekt	45 PS
vid max. varvtal	2.600 U/min
Cylindervolym	1.568 cm ³
Avgaskrav EU steg	V

■ Vikter

Skopand volym (standardskopa)	0,45 m ³
Staplingshöjd (max.)	3.770 mm
Arbetsvikt	3.050 - 3.300 kg
Nyttolast (S=1.25)	1.240 kg
Tippplast (standardskopa)	1.910 kg
Tippplast (pallgafflar)	1.550 kg

■ Volymer

Drivmedeltankens volym	56 l
------------------------	------

Hydrauloljetankens volym 19 l

■ Drivsystem

Standard hastighet	0-20 km/h
Körhastighet Tillval 1	0-30 km/h

■ Hydraulsystem

Flöde, arbetssystemets hydraulsystem (max.)	40+37 l/min
---	-------------

■ Kinematik

Kinematik, typ	Z
Snabbväxlingssystem	hydraulisk

■ Styrning

Styrutslag maximalt	38 Grad
---------------------	---------

■ Karakteristiska bullervärden

Garanterad bullerexponering LwA (förarhytten)	101 dB(A)
Buller, uppmätt, LwA	99,1 dB(A)
Ljudtryck vid förarplats	77 dB(A)

Mått

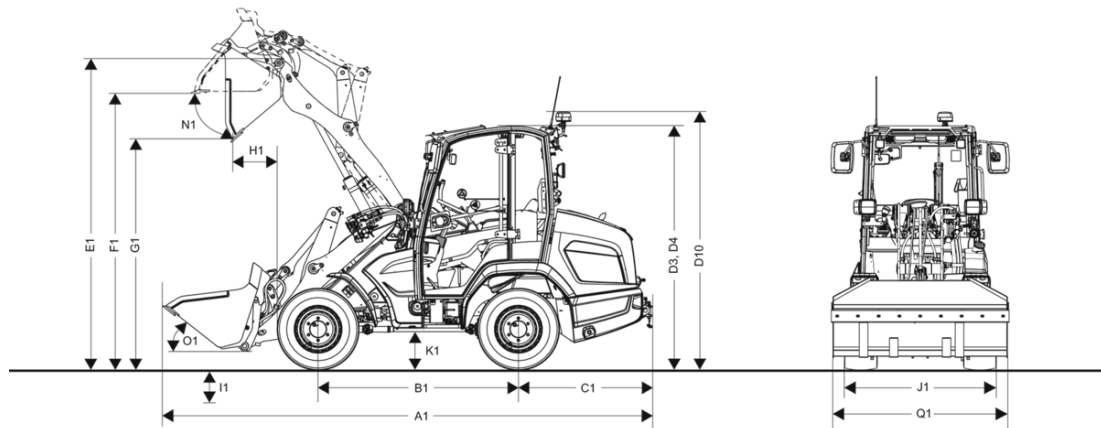

A1	Total längd med påbyggnadsredskap	4.880 mm
B1	Hjulbas centrum	1.860 mm
C1	Bakre överhäng	1.215 mm
D3	Höjd med förarhytt	2.260 mm
D4	Höjd med låg förarhytt	2.110 mm
D10	Total höjd med roterande varningsljus	2.390 mm
E1	Maximal höjd skopvridpunkt: inkörd	3.134 mm
E2	Maximal höjd skopvridpunkt: utmatad	3.888 mm
F1	Lasthöjd: inkörd	2.910 mm
F2	Lasthöjd: utmatad	3.670 mm
G1	Tipphöjd: inkörd	2.420 mm
G2	Tipphöjd: utmatad	3.170 mm
H1	Tippavstånd: inkörd	540 mm
H2	Tippavstånd: utmatad	910 mm
I1	Grävdjup	55 mm
J1	Total bredd	1.320 mm
K1	Markfrigång	230 mm
L1	Vändradie hjulytterkant	2.430 mm
M1	Styrvinkel	38 °
N1	Tippningsvinkel vid maximal lyfthöjd: inkörd	40 °
O1	Tippningsvinkel på marken	40 °
Q1	Skopbredd	1.350 mm
R1	Staplingshöjd: inkörd	3.020 mm
R2	Staplingshöjd: utmatad	3.770 mm

Standardutrustning

Förarhytt

- Standardhytt med värme
- Backspegel i förarhytten
- Automatisk återgång av blinkers
- Färgmärkta reglage för hydraulsystem, elsystem, körsystem samt säkerhetsfunktioner
- Mekaniskt fjädrad förarstol med klädsel av konstläder (MSG85/721), med automatiskt säkerhetsbälte, justerbar för vikt, ryggstödet lutning och fram/bakposition
- Godkänd enl. ROPS och FOPS I
- Arbetsstrålkastare, 2x Basic med lysdioder fram, 2x Basic med lysdioder bak (1000 Lumen)
- Belysning enligt tyska trafikbestämmelser

Kraftöverföring

- Smörjledning till bakaxlens pendelled
- Kombinerad broms- och krypkörningspedal
- Mekanisk parkeringsbroms
- 100 % differentialspärre på framaxeln

Styr- och arbetshydraulik

- Ändlägessynkronisering
- Hydrostatisk fyrhjulstyrning med nödstyrning
- Styrspak, en tredje elektrisk styrkrets med konstantfunktion samt rullbrytare för val av körriktning

Kinematik

- Z-Kinematik med optimerad parallellföring
- Hydrauliskt snabbkopplingsystem

Dokumentation

- Bruksanvisning; servicehäfte

Tillval

Förarplats & Hytt

- Hytt med värme
 - möjliga tillval för förarstol:
 - MSG85/721-tyg
 - MSG85/721-konstläder
 - MSG75GL/521 + ventilation + värme
- Låg hytt med värme
 - möjliga tillval för förarstol:
 - MSG20 tyg - mek. dämpad
 - MSG20 konstl. - mek. dämpad
 - MSG75GL/521 + ventilation + värme
- Luftkonditioneringsanläggning
- Yttre backspeglar - vänster backspegel med värme
- Värme i fram- och bakruta
- Justerbar rattstång
- Förberedd för radio
- Radio med DAB+

Belysning

- Roterande varningslampa med lysdioder (orange)
- Arbetsstrålkastare fram, 2x Basic med lysdioder (standard)
- Arbetsstrålkastare bak, 2x Basic med lysdioder (standard)
- Paket med arbetsstrålkastare Performance, med lysdioder (4400 Lumen)
 - innehåller:
 - Arbetsstrålkastare fram, 2x Performance med lysdioder (4400 Lumen)
 - Arbetsstrålkastare bak, 2x Performance med lysdioder (4400 Lumen)

Tillstånd vägtrafik

- Nummerskyltsbelysning inkl. hållare för registrerings skylt
- Godkänd för användning på allmänna vägar (standard)*

*Tyskland, Luxemburg, Nederländerna, Österrike, Slovakien, Tjeckien, Schweiz, Estland, Lettland, Litauen, Ungern

Drivningar & axlar

- Olika styrningsmodeller; fyrhjuls-, krabb-, och framaxelstyrning
- 100 % differentialspärr på framaxeln (standard)
- Krypkörningsfunktion CSD (Constant Speed Drive) och handgas
 - innehåller:
 - Power-, Eco-, Pedal- / CSD-lågen
 - Körhastighet 20 km/h (standard)
 - Körhastighet 30 km/h
 - endast tillsammans med:
 - Olika styrningsmodeller; fyrhjuls-, krabb-, och framaxelstyrning
 - Nummerskyltsbelysning inkl. hållare för registrerings skylt
 - Automatisk laststabilisering

Däck

- 31x15.5-15 BKT SPHD ET-10
- 10.0/75 15.3 BKT AS 504 ET55 (standard)
- 10.0-16.5 BKT SkidPower ET50
- BKT 31x15.50-15 BKT TR-313 ET-10
- 315/55R16 Conti MPT81 ET40

Lastsystem & snabbväxlare

- Automatisk laststabilisering
- Flytställning
- Hydrauliskt snabbfäste, system Kramer HV/WL - C (standard)
- Smart Attach (hydrauliskt snabbfäste); system Kramer HV/WL - C
 - endast tillsammans med:
 - Tryckavlastning 3:e styrkrets
- Snabbfäste ISO23206 (EURO) HV
 - inte tillsammans med:
 - Lastkrok
- Weidemann snabbfäste
 - inte tillsammans med:
 - Lastkrok
- Lastkrok
 - inte tillsammans med:
 - Snabbfäste ISO23206 (EURO) HV
 - Weidemann snabbfäste
- Lastsystem Standard (Z-kinematik) - (standard)

Hydraulik

- Hydraulolja Shell PANOLIN S4 HLP Synth 46
- Tryckavlastning i tredje styrkrets
- Motorvärmare
 - innehåller:
 - Värmare för kylarvätska 230V
 - Värmare för drivmedel
 - Värmare för hydraulolja

Hydraulik – i främre området

- High Flow hydraulsystem 69l/min; enbart fram
 - inte tillsammans med:
 - Trycklös hydrauloljeretur fram + läckolja
- Trycklös hydrauloljeretur fram + läckolja
 - inte tillsammans med:
 - High Flow hydraulsystem 69l/min; enbart fram
- Omkopplingsventil fram för tredje styrkrets
 - inte tillsammans med:
 - High Flow hydraulsystem 69l/min; enbart fram
 - Omkopplingsventil bak för tredje styrkrets

Hydraulik – i det bakre området

- Omkopplingsventil bak för tredje styrkrets
 - Inte tillsammans med:
 - Omkopplingsventil fram för tredje styrkrets

EI

- Kontaktdon bak med 13 stift
- Kontaktdon fram med 7 stift
- Batterifrånskiljare på utsidan

Säkerhetstillval

- Backvarnare
- Rörbrottsäkring för lyft- och tippcylinder (standard)
- Startspärr, integrerad i tändningsnyckeln
 - inte tillsammans med:
 - EquipCare + Dual ID
- Bältesvarnare
 - inte tillsammans med:
 - Orange säkerhetsbälte
 - MSG75GL/521 + ventilation + värme
- Orange säkerhetsbälte
 - inte tillsammans med:
 - Bältesvarnare
 - MSG75GL/521 + ventilation + värme
- Brandsläckare (2 kg)
- Varningsränder röd/vit (enligt DIN30710)
- Glidlack på teleskoparm

Lackering

- Speciallackering - en färg enligt RAL (ej för grå delar) *
- Utrustning för aggressiva medier (vid användning av salt och gödningsmedel)

* Vi förbehåller oss rätten att vägra lacka med kulör som liknar skyddade kulörer eller färgkombinationer som liknar de som andra tillverkare använder.

Övrigt

- Centralsmörjning
- Hjulkil/stoppkloss
- EquipCare 36 mån
- EquipCare + Dual ID
 - inte tillsammans med:
 - Startspärr, integrerad i tändningsnyckeln

Dragkrokar

- Växlingsdrag *
- Släpvagnskoppling med kula (K50) - fäst i ramen *

* Bakre kontaktdon skall alltid väljas tillsammans med släpvagnskoppling (ej för växlingsdrag)!

*Växlingsdrag / släpvagnskoppling med kula kan endast monteras oberoende av varandra!

Garantiförlängning

- Security 24 (2000 H)
- Security 36 (3000 H)
- Security 48 (4000 H)
- Security 60 (5000 H)
- Power-Line (24 månader eller 2000 h)
- Power-Line (36 månader eller 3000 h)
- Power-Line (48 månader eller 4000 h)
- Power-Line (60 månader eller 5000 h)