



**WACKER
NEUSON**
all it takes!



ST27

Chargeuse sur chenilles

Petite, mais tenace

La ST27 offre un design compact, une visibilité et des caractéristiques de confort remarquables pour l'opérateur, ce qui la rend idéale pour n'importe quel travail. Le format réduit, le poids léger et la capacité à soulever des charges lourdes, contrairement aux machines similaires de sa catégorie, la rendent particulièrement productive pour les chantiers plus petits. La ST27 est alimentée par un moteur turbocompressé Kohler offrant une puissance élevée, un couple supérieur et une grande capacité de carburant pour durer plus longtemps et accomplir plus de tâches. Les bras de levage verticaux permettent une excellente hauteur de levage et de déversement pour le summum de l'efficacité et de la flexibilité sur le chantier.

Points forts

- Des commandes pour tous les opérateurs
- Boîte à deux vitesses
- Écran couleur 5,7 pouces
- Entretien et post-traitement sans filtre
- Accès entretien large

Caractéristiques techniques

Hydraulique

Débit de circuit	73,0 l/min
Débit de circuit max.	109,0 l/min
Pression de secours auxiliaire	240,0 Bar

Données de performance mécaniques

pression au sol	0,3 Bar
Seau de la force BreakOut	24.039,0 kN
Boom de la force de rupture	21.277,0 N
Effort maximal de traction à 100% de force effective	33.259,0 N
Se retourner	2,1 s
Déploiement du godet	2,2 s
Levage du bras de levage	3,3 s
Bras de levage inférieur	2,8 s
Vitesse de déplacement 1	10,3 km/h
Vitesse de déplacement 2	14,7 km/h

Données mécaniques

Poid de fonctionnement	3.334,0 kg
------------------------	------------

Moteur à combustion

Refroidissement	Refroidissement liquide
Cylindre	4,0
Remplissage d'huile max.	9,5 l
Performance max.	55,4 kW
Vitesse de régime	2.600,0 1/min
Tension de la batterie	12,0 V
Fabricant du moteur	Kohler
Désignation du moteur	KDI2504TCR

Consommables

Quantité d'huile hydraulique	29,0 l
Capacité du réservoir	103,0 l

Châssis hydraulique

Charge de basculement	2.450,0 kg
Capacité de fonctionnement nominale à 35% de charge de pointe	857,0 kg

Dimensions

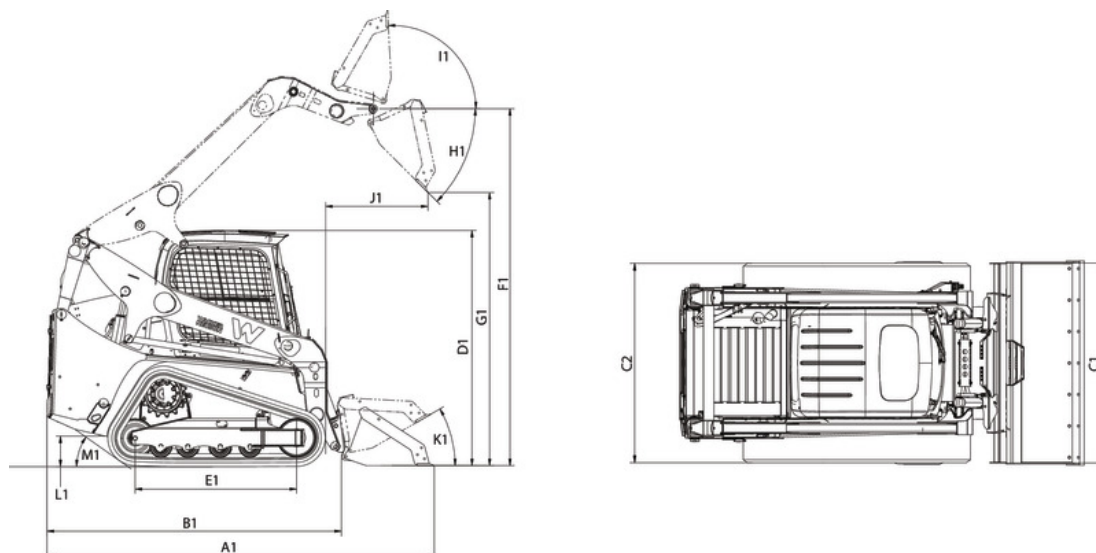

A1	Longueur totale avec godet	3.364 mm
B1	Longueur totale sans godet	2.605 mm
C1	Largeur totale avec godet	1.612,9 mm
C2	Largeur totale sans godet	1.524 mm
D1	Hauteur totale	2.028 mm
E1	Longueur de la chenille au sol	1.351 mm
F1	Hauteur de l'axe du godet	3.047 mm
G1	Hauteur de déversement max.	2.395 mm
H1	Angle de déversement	37 °
I1	Recul du godet à la hauteur maximale de course	95,5 °
J1	Portée de déversement	994,9 mm
K1	Recul du godet au niveau du sol	30 °
M1	Angle de fuite	29,9 °