



8085

Cargadora sobre ruedas

USO CÓMODO Y EFICIENTE

La cargadora sobre ruedas 8085 de la serie 8 Premium de Kramer establece un nuevo precedente con respecto a la tecnología, la potencia y el confort. El accionamiento de marcha eficiente y los cuatro modos de conducción (Power, Eco, Road, CSD) permiten ajustar la conducción a nivel individual en todas las situaciones de trabajo, lo que significa que la aplicación se puede llevar a cabo de la mejor forma posible, rentable y eficiente. Su bastidor compacto también ofrece una elevada estabilidad y una gran maniobrabilidad.

Smart Attach: el enganche rápido totalmente hidráulica que incorpora de serie permite acoplar fácilmente los implementos hidráulicos desde la cabina sin tener que subir y bajar de ella.

Transmisión ecospeed: la transmisión ecospeed opcional permite una aceleración progresiva de 0 km/h a 40 km/h

Estabilizador de carga automático: la amortiguación de las vibraciones en la tijera de elevación garantiza un alto nivel de confort en la conducción.

Cabina confortable: con acceso por ambos lados, así como cristales de gran superficie para una mejor visibilidad de 360°.

Ahorro de combustible: seleccionando correctamente los cuatro modos de conducción (Power, Eco, Road, CSD) se puede ahorrar hasta un 10 % de combustible.

Ficha técnica

■ Datos del motor estándar

Fabricante del motor	Deutz
Potencia del motor	55,4 kW
Potencia del motor	75 CV
Cilindrada	2.924 cm ³
Norma sobre emisiones	V
Postratamiento de gases de escape	DOC / DPF

■ Pesos

Capacidad de la cuchara (cuchara estándar)	0,85 m ³
Carga útil (máx.)	1.530 kg
Peso de servicio	4.600 - 5.200 kg
Carga útil (S=1,25)	2.150 kg
Carga de volteo (cuchara estándar)	3.650 kg
Carga de volteo (horquilla para palés)	2.680 kg

■ Volúmenes

Capacidad del depósito de combustible	85 l
Capacidad del depósito de aceite hidráulico	50 l

■ Accionamiento

Velocidad de desplazamiento estándar	0-20 km/h
Velocidad de desplazamiento opción 1	0-30 km/h
Velocidad de desplazamiento opción 2	0-40 km/h
Bloqueo diferencial	100 % en el eje delantero+ eje trasero

■ Sistema hidráulico

Caudal de la hidráulica de trabajo (máx.)	70 l/min.
---	-----------

■ Cinemática

Tipo de cinemática	P
Sistema de cambio rápido	Kramer HV/WL-C; con Smart Attach

■ Dirección

Ángulo de giro máx.	40 grado
---------------------	----------

■ Valores característicos del ruido

Nivel de potencia acústica garantizado LwA (cabina)	101 dB(A)
Nivel de potencia acústica medido LwA	99,4 dB(A)
Nivel de presión acústica en el oído del operador	74 dB(A)

Dimensiones

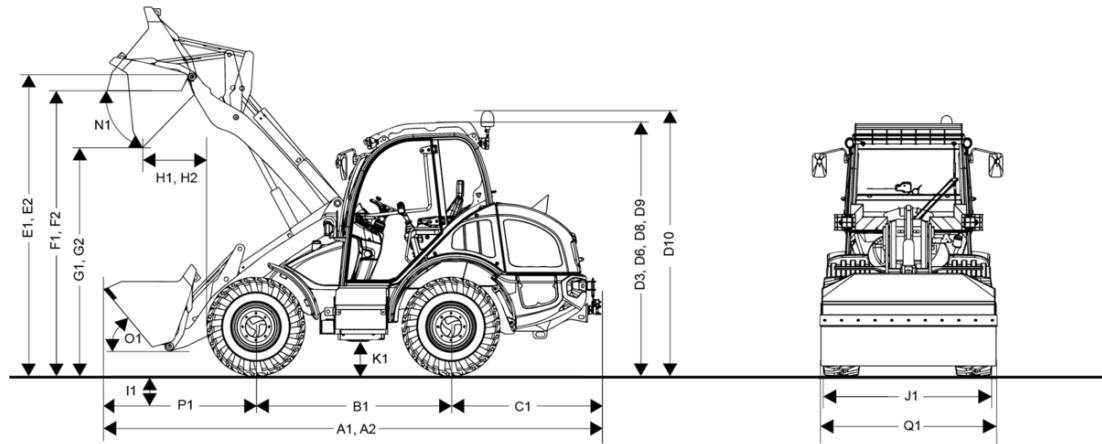

A1	Longitud total con implemento estándar	5.359 mm
A2	sistema de carga prolongado	5.665 mm
B1	Distancia entre ruedas en la zona central	2.020 mm
C1	Saliente posterior	1.490 mm
D3	Altura con cabina	2.490 mm
D6	Altura con aire acondicionado	2.575 mm
D10	Altura total con baliza giratoria	2.765 mm
E1	Altura máxima del punto de giro de la cuchara	3.350 mm
E2	Altura máx. del punto de giro de la cuchara el sistema de carga prolongado	3.500 mm
F1	Altura útil de descarga	3.200 mm
F2	sistema de carga prolongado	3.350 mm
G1	Altura de descarga	2.680 mm
G2	sistema de carga prolongado	2.810 mm
H1	Alcance de descarga	540 mm
H2	sistema de carga prolongado	730 mm
I1	Profundidad de excavación	45 mm
J1	Anchura total	1.780 mm
K1	Altura libre sobre el suelo	330 mm
L1	Radio de giro desde el borde externo de las ruedas	2.840 mm
M1	Ángulo de giro	40 °
M2	Ángulo pendular	22 °
N1	Ángulo de vaciado con altura de elevación máx.	41 °
O1	Ángulo de carga en el suelo	50 °
P1	Distancia del centro del eje delantero a la punta del diente	1.860 mm
Q1	Anchura de cuchara	1.950 mm
R1	Altura de apilamiento	3.130 mm
R2	sistema de carga prolongado	3.280 mm

Equipamiento de serie

Cabina

- Cabina con soporte en 4 puntos, aislamiento acústico, amortiguación de las vibraciones, acristalamiento de protección térmica de gran tamaño y completamente hacia abajo, y luneta térmica
- Entrada y salida en ambos lados
- Asiento del conductor confortable con suspensión mecánica (MSG85/722), cinturón de seguridad automático, regulación del peso, del respaldo y doble regulación longitudinal
- Eficiente sistema de calefacción y ventilación con 3 posiciones y boquillas de descongelación en el parabrisas
- Interruptores basculantes codificados por colores para las funciones hidráulicas, eléctricas, de conducción y de seguridad
- Volante telescópico y de inclinación regulable
- Consola del joystick (abatible)
- Visera parasol, espejo interior, enchufe de 12 V, iluminación de la cabina, espejo exterior grande abatible, en ambos lados
- Limpiaparabrisas delantero y trasero, con funcionamiento intermitente en la parte delantera
- 2 luces de trabajo LED Basic detrás, 2 luces de trabajo LED Basic delante (1000 lumen)
- Iluminación homologada para circulación en carretera (StVZO)
- Homologado según ROPS y FOPS I

Motor

- Interruptor de desconexión de la batería
- Ventilador con acoplamiento viscoso
- Parada automática del motor

Transmisión de fuerza

- Pedal de freno y limitador de velocidad combinados
- Bloqueo diferencial 100 % bloqueable en el eje delantero
- Freno de estacionamiento mecánico
- Lubricación con pins en línea

Hidráulica de trabajo y dirección

- Dirección hidrostática a las cuatro ruedas con dirección de emergencia
- Joystick servopilotado electrónicamente para la elevación/descenso y para extender/plegar el sistema de carga, con llave interruptora basculante para seleccionar la dirección de la marcha, 3er circuito de control integrado (proporcional) y funciones de iluminación integradas en el joystick
- Descarga de presión del 3er circuito de control

Cinemática

- Smart Attach (sistema de acople rápido completamente hidráulico)
- Cinemática en paralelo
- Gancho de carga en la barra de volteo
- Indicador de posición visual para cuchara y horquilla

Documentación

- Manual de operación; Manual de mantenimiento

Opciones

Puesto del operador & Cabina

- Cabina con ventanilla corredera en la ventanilla de la puerta izquierda
- Cabina panorámica
- Asiento del conductor con suspensión neumática, soporte lumbar y calefacción del asiento (MSG95AL/722)
- Calefacción auxiliar
- Espejo exterior derecho + izquierdo térmico
- Aire acondicionado
 - Solo disponible con:
 - Cabina panorámica
- Compartimento para documentación
- Preinstalación de radio DAB+ (antena, altavoces)
- Sistema de radio con recepción DAB+ (radio, antena, altavoz)
- Display de 7" + disco selector (con indicador del ángulo, ajuste de la cantidad de aceite, ajuste del estabilizador de carga automático, regulación de la fuerza de tracción y sensibilidad del joystick)
- Soporte para teléfono móvil + enchufe USB
- Cámara de marcha de retroceso
 - Solo disponible con:
 - Display de 7" + disco selector (con indicador del ángulo, ajuste de la cantidad de aceite, ajuste del estabilizador de carga automático, regulación de la fuerza de tracción y sensibilidad del joystick)

Iluminación

- Baliza giratoria LED
- 4 Luces de trabajo LED Basic delante (1000 lumen)
- 2 Luces de trabajo LED Basic laterales (1000 lumen)

Homologación para circulación por vía pública

- Portamatrículas (con iluminación de la matrícula)
 - Incluye:
 - Luz de matrícula
 - Portamatrículas delantero y trasero
- Faro de delimitación para cucharas especiales con luces de posición laterales
- Confirmación de datos (ABE) para máquinas de trabajo autopropulsadas (de serie)*
- Certificado de conformidad de tractor CE (homologación CE para tractores agrícolas o forestales, 2003/37CE - Categoría T1) sin confirmación de datos
 - Solo disponible con:
 - Portamatrículas (con iluminación de la matrícula)
 - Toma de corriente trasera de 7 polos
 - Asimismo, ¡se debe seleccionar un acople de remolque (no un acople de maniobra)!
- Certificado de conformidad de tractor CE (homologación CE para tractores agrícolas o forestales, 2003/37CE - Categoría T1) + confirmación de datos - solo para Alemania
 - Solo disponible con:
 - Portamatrículas (con iluminación de la matrícula)
 - Toma de corriente trasera de 7 polos
 - Asimismo, ¡se debe seleccionar un acople de remolque (no un acople de maniobra)!

*Alemania, Luxemburgo, Países Bajos, Austria, Eslovaquia, República Checa, Suiza, Estonia, Letonia, Lituania, Hungría

Accionamiento de marcha & Dirección

- Sistema de parada automático del motor (de serie)
- Bloqueo de diferencial 100 % conmutable en el eje trasero
- Ecospeed 40 km/h con Smart Driving
 - Solo disponible con:
 - Portamatrículas (con luces para la matrícula)
 - Estabilizador de carga (amortiguador de vibraciones)
- Ecospeed 40 km/h con Smart Driving (limitado a 20 km/h)
 - Solo disponible con:
 - Portamatrículas (con luces para la matrícula)
 - Estabilizador de carga (amortiguador de vibraciones)
- Hidrostato 30km/h
 - Solo disponible con:
 - Estabilizador de carga (amortiguador de vibraciones)
 - Portamatrículas (con luces para la matrícula)
- Modos de conducción Power/Eco/Road/Pedal (con dispositivo de avance lento y acelerador manual)
- Tipo de dirección Smart Steering
 - Solo disponible con:
 - Display de 7" + disco selector (con indicador de ángulo, ajuste del caudal de aceite, ajuste del estabilizador automático de carga, control de la fuerza de tracción y sensibilidad del joystick)

Neumáticos

No apto para el certificado de conformidad como tractor CE (homologación CE como vehículo tractor y agrícola o forestal, 2003/37CE - Clase T1)

- Mitas 340/80-20 (12.5-20) MPT-04 (de serie)

Neumáticos para tractor CE

Necesario para el certificado de conformidad como tractor CE (homologación CE como vehículo tractor y agrícola o forestal, 2003/37CE - Clase T1)

- Firestone 405/70R18 Duraforce - Perfil multiusos
- Michelin 400/70 R18 BIBLOAD (ángulo de giro limitado: 38°) - Perfil multiusos
- Alliance 340/80 R18 Multiuse 550 - Neumáticos para vehículos de servicios municipales
- Alliance 380/75 R20 580 ETO - Perfil de tracción
- Michelin 400/70 R 18 XMCL ETO
- Nokian 360/80R20 TRI 2 - Perfil para servicios municipales (Atención - Sin profundidad de penetración - Ángulo de giro reducido)
- Trelleborg 340/80R18 TH500 ETO

Sistema de carga & Sistema de enganche rápido

- Estabilizador de carga (elementos vibroamortiguadores)
- Equipo de carga con mayor altura de salto (reducción de carga útil y volumen del cucharón en correspondencia)
- Posición de flotación
- Smart Attach (sistema de acople rápido completamente hidráulico); sistema Kramer HV/WL-C (de serie)
- Sistema de enganche rápido hidráulico, sistema EURO (ficha técnica y accesorios disponibles distintos)

Hidráulica

- Paquete de precalentamiento
 - Incluye:
 - Precalentamiento del aceite hidráulico (230 V)
 - Precalentamiento del agua de refrigeración (230 V)
 - Precalentamiento del combustible (230 V)
- Llenado del sistema hidráulico con aceite hidráulico no contaminante y biodegradable

Hidráulica delantera

- Línea de retorno en la parte delantera, retorno despresurizado + aceite de fuga
- High Flow, incl. 1 circuito de control de doble efecto para movimientos de aproximación en el implemento, conducto de aceite de fuga y retorno sin presión
 - Recomendación:
 - Toma de corriente delantera de 7 polos (2 posiciones de conmutación)
 - Modos de conducción Power/Eco/Road/Pedal (con dispositivo de marcha lenta y acelerador manual)
- Retorno automático de la cuchara
 - Solo disponible con:
 - Display de 7" + disco selector (con indicador del ángulo, ajuste de la cantidad de aceite, ajuste del estabilizador de carga automático, regulación de la fuerza de tracción y sensibilidad del joystick)
- Función de vibración (función vibradora del cilindro de descarga)
 - Solo disponible con:
 - Retorno automático de la cuchara
 - Display de 7" + disco selector (con indicador del ángulo, ajuste de la cantidad de aceite, ajuste del estabilizador de carga automático, regulación de la fuerza de tracción y sensibilidad del joystick)
- 4. circuito de control para implementos frontales con dos funciones hidráulicas; sistema proporcional
- Cilindro de volteo y estrangulador de descenso para la preparación de la plataforma de trabajo (solo ex fábrica, no se puede instalar posteriormente)
 - Solo disponible con:
 - Protección ante la rotura de conductos para los cilindros de elevación y de volteo

Hidráulica trasera

- Circuito de control adicional del volquete (conexión de volquete)
- Circuito de control adicional del volquete (para implementos traseros, de efecto simple) con retorno sin presión

Sistema eléctrico

- Toma de corriente trasera de 7 polos
- Toma de corriente trasera de 13 polos
- Toma de corriente delantera de 7 polos (2 posiciones de conmutación)
- Enchufe posterior (conector para señales DIN)
- Enchufe delantero (30 A)

Opciones de seguridad

- Protección ante la rotura de conductos para los cilindros de elevación y de volteo
- Alarma de marcha de retroceso (acústica)
- Señalización de advertencia roja/blanca (según DIN 30710)
- EquipCare + Dual ID
 - No incluye:
 - Dispositivo antirrobo integrado en la llave de encendido
- Dispositivo antirrobo integrado en la llave de encendido
 - No incluye:
 - EquipCare + Dual ID
- Extintor de incendios (2 kg)
- Advertencia de cinturón de seguridad
- Cinturón de seguridad naranja (de serie)
 - No incluye:
 - Asiento del operador con suspensión neumática, soporte lumbar y calefactable (MSG95AL/722)

Pintura

- Pintura especial unicolor según RAL (no se incluyen las partes grises)**
- Uso del vehículo en medios agresivos (aplicaciones en sal y fertilizantes)

** ¡Nos reservamos el derecho de rechazar pinturas que presenten similitudes con colores o combinaciones de colores protegidos de otros fabricantes!

Otros

- Sistema de lubricación central (completamente automático)
 - No incluye:
 - Uso del vehículo en medios agresivos (aplicaciones en sal y fertilizantes)
- Sistema de lubricación central (productos agresivos)
 - Recomendado con:
 - Uso del vehículo en medios agresivos (aplicaciones en sal y fertilizantes)
- Punto de engrase central

Acoples de remolque & Sistemas de frenado

- Acople de remolque de bola (K50) sujeto al bastidor
- Acople de remolque automático de 38 mm, sujeto al bastidor
- Acople de remolque mecánico de 32 mm, sujeto al bastidor
- Soporte de cojinete para acoples de remolque regulables en altura (se requiere un inserto para el acople de remolque)
- Inserto para acople de remolque automático de 38 mm para soporte de cojinete regulable en altura
- Inserto de enganche de bola K50 para soporte de remolque regulable en altura, apto únicamente para barras regulables en altura
- Inserto de enganche de bola K50 para soporte de remolque regulable en altura prolongado
- Inserto para acople de remolque mecánico de 32 mm para soporte de cojinete regulable en altura
- Válvula de frenado hidráulica para remolque
 - solo disponible con:
 - Ecospeed 40 km/h con Smart Driving
 - o:
 - Ecospeed 40 km/h con Smart Driving (limitado a 20 km/h)

Para utilizar un remolque con la carga de apoyo adecuada, ¡se requiere un peso de lastre delantero!

Ampliaciones de garantía

- Security 24 (2000 h)
- Security 36 (3000 h)
- Security 48 (4000 h)
- Security 60 (5000 h)