



## 2060 Radlader

### Technische Daten

#### ■ Motordaten Standard

Motorhersteller	Rehlko
Motortyp	KDI 1903 TCR
Zylinder	3
Motorleistung	42 kW
Motorleistung	57 PS
bei max. Drehzahl	2.600 U/min
Drehmoment max.	225 Nm
Hubraum	1.861 cm <sup>3</sup>
Kühlmitteltyp	Wasser
Abgasnormstufe	V
Abgasnachbehandlung	DOC/DPF

#### ■ Elektrische Anlage

Betriebsspannung	12 V
Batterie	100 Ah
Lichtmaschine	120 A

#### ■ Gewichte

Betriebsgewicht	3.720 - 4.230 kg
Reißkraft (max.)	4.320 daN
Hubkraft (max.)	3.925 daN
Kipplast mit Schaufel - Maschine gerade, Hubgerüst horizontal	2.910 - 3.510 kg
Kipplast mit Schaufel - Maschine geknickt, Hubgerüst horizontal	2.550 - 3.070 kg
Kipplast mit Schaufel - Maschine gerade, Hubgerüst unterste Position	4.400 - 5.280 kg
Kipplast mit Schaufel - Maschine geknickt, Hubgerüst unterste Position	3.860 - 4.630 kg
Kipplast mit Palettengabel - Maschine gerade, Hubgerüst horizontal	2.410 - 2.890 kg
Kipplast mit Palettengabel - Maschine geknickt, Hubgerüst horizontal	2.110 - 2.530 kg
Kipplast mit Palettengabel - Maschine gerade, Transportstellung	2.870 - 3.440 kg
Kipplast mit Palettengabel - Maschine geknickt, Transportstellung	2.520 - 3.020 kg

#### ■ Fahrerstand

Fahrerstand	FSD (Kabine)
-------------	--------------

#### ■ Füllmengen

Tankinhalt Kraftstoff	80 l
Tankinhalt Hydrauliköl	32 l

#### ■ Antrieb

Antriebsart	ecDrive (Electronic Controlled Drive)
Fahrtrieb	hydrostatisch über Verteilergetriebe und Gelenkwelle
Fahrstufen	2
Achse	PA 1200
Fahrgeschwindigkeit Standard	0-20 km/h
Fahrgeschwindigkeit Option 1	0-30 km/h
Betriebsbremse	Trommelbremse (Option: Lamellenbremse)
Parkbremse	Trommelbremse (Option: Lamellenbremse)
Differentialsperre	100% Vorderachse + Hinterachse

#### ■ Hydraulikanlage

Fahrhydraulik Arbeitsdruck (max.)	500 bar
Arbeitshydraulik Fördermenge (max.)	59 (74,1) l/min
Arbeitshydraulik Arbeitsdruck (max.)	235 bar

#### ■ Kinematik

Kinematik Typ	PZ
Hubzylinder	2
Kippzylinder	1
Schnellwechselsystem	hydraulisch

#### ■ Lenkung

Lenkungsart	Hydraulische Knick-Pendellenkung
Lenkzylinder	1
Pendelwinkel	± 10 Grad

#### ■ Lärmkennwerte

Gemittelter Schalleistungspegel LwA (Fahrerschutzdach)	99,9 dB(A)
Garantierter Schalleistungspegel LwA (Fahrerschutzdach)	101 dB(A)
Angegebener Schalldruckpegel LpA (Fahrerschutzdach)	70 dB(A)

Gemittelter Schalleistungspegel LwA (Kabine)	99,9 dB(A)
Garantierter Schalleistungspegel LwA (Kabine)	101 dB(A)
Angegebener Schalldruckpegel LpA (Kabine)	69 dB(A)

#### ■ Sonstige Informationen

FSD = Fahrerschutzdach  
DPF = Dieselpartikelfilter  
DOC = Dieseloxydationskatalysator  
SCR = Selektive katalytische Reduktion  
Kipplastberechnung nach ISO 14397

# Abmessungen

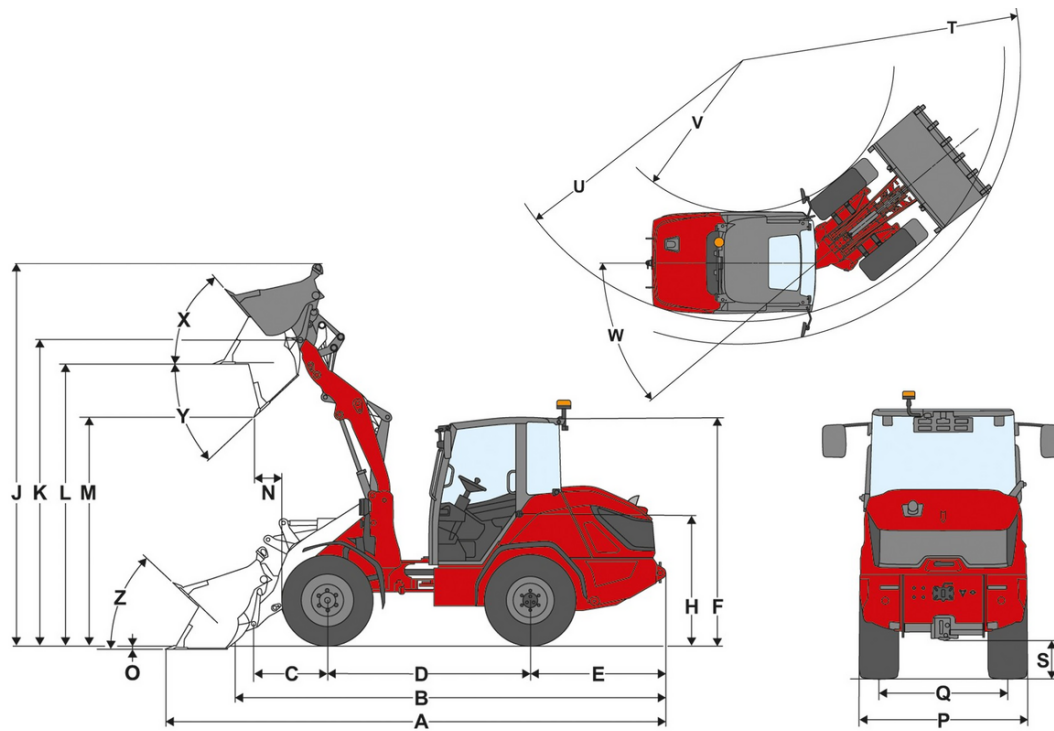

## PZ-Kinematik (Standard)

	Standardbereifung	365 / 70 R 18 BKT MP513 ET20
<b>A</b>	Gesamtlänge	5.295 mm
<b>B</b>	Gesamtlänge ohne Schaufel	4.480 mm
<b>C</b>	Schaufeldrehpunkt (bis Achsmittle)	785 mm
<b>D</b>	Radstand	2.150 mm
<b>E</b>	Hecküberhang	1.435 mm
<b>F</b>	Höhe mit Fahrerschutzdach niedrig	2.345 mm
	Höhe mit Fahrerschutzdach hoch	2.425 mm
	Höhe mit Kabine	2.425 mm
<b>H</b>	Sitzhöhe	1.400 mm
<b>J</b>	Gesamtarbeitshöhe	4.065 mm
<b>K</b>	Schaufeldrehpunkt (max. Hubhöhe)	3.240 mm
<b>L</b>	Überladehöhe	2.950 mm
<b>M</b>	Ausschütthöhe	2.415 mm
<b>N</b>	Reichweite (bei M)	290 mm
<b>O</b>	Schürftiefe	35 mm
<b>P</b>	Gesamtbreite	1.520 mm
<b>Q</b>	Spurweite	1.160 mm
<b>S</b>	Bodenfreiheit	345 mm
<b>T</b>	Radius maximal außen	4.125 mm
<b>U</b>	Radius am Außenrand	3.850 mm
<b>V</b>	Innenradius	2.225 mm
<b>W</b>	Knickwinkel	40 °
<b>X</b>	Rückrollwinkel bei max. Hubhöhe	50 °
<b>Y</b>	Auskipwinkel	44 °
<b>Z</b>	Rückrollwinkel am Boden	43 °

# Serienausstattung

## Motor

- Rehlko KDI 1903 TCR, {42,0 kW / 57,1 PS}{42,0 kW / 56.3 HP} (DOC/DPF), EU: Stufe V

## Lenkung

- Hydraulische Knick-Pendellenkung
- Lenkzylinder: 1

## Fahrerstand

- Fahrerschutzdach ROPS / FOPS geprüft, Heckscheibe
- Großzügiges Platzangebot
- Spiegel Links u. Rechts
- Ergonomisch großzügiger Einstieg
- Verstellbares Lenkrad (Neigung und Höhe)
- Armlehne rechts

## Fahrersitz

- Kunstleder Sitz mit Sicherheitsgurt voll gefedert, Gewichts-, Rücken- und Längsverstellung

## Beleuchtung

- Beleuchtung nach StVZO
- Arbeitsscheinwerfer LED Basic (1000 lm) am Dach, 2 vorne, 1 hinten

## Antrieb & Achsen

- Achse: Planetenachse PA1200
- Antrieb: Hydrostatischer Allradantrieb, elektronisch geregelt, ecDrive (Electronic Controlled Drive)
- Fahrmodi: Auto-Modus; ECO-Modus (Reduzierung der Motordrehzahl bei Erreichen der eingestellten Geschwindigkeit)
- Differentialsperre: 100 %, elektrisch-hydraulisch zuschaltbar an Vorder- und Hinterachse
- Geschwindigkeit: {20 km/h (Optional 30 km/h)}{12.4 mph (Optional 18.6 mph)}
- Fahrstufen: 2 | {10 km/h / 20 km/h}{6.2 mph / 12.4 mph}
- Betriebsbremse: Trommelbremse an der Vorderachse über Gelenkwelle auf Hinterachse wirkend
- Parkbremse: Trommelbremse - Betätigung mittels Handbremshebel an der Vorderachse, über Gelenkwelle auf Hinterachse wirkend

## Bereifung

- 365 / 70 R 18 BKT Multimax MP 513 ET20, Profil AS, Breite {1520 mm}{59.84 in}, Höhe {2425 mm}{95.47 in}

## Ladeanlage

- Ladeschwinge LS937
- Schnellwechseleinrichtung (Weidemann HV / HT - C) hydraulisch
- Kinematik: PZ
- Hubzylinder: 2
- Kippzylinder: 1
- Schwimmstellung für Hubzylinder

## Hydraulik

- Elektrisch vorgesteuerter Joystick mit Fahrtrichtungsschalter und integriertem Taster für Differentialsperre
- 3. Steuerkreis vorne elektrisch proportional über Joystick, inkl. Dauerfunktion
- Arbeitshydraulik {59 l/min (22,9 ccm)}{15.6 gpm (1.4 in³)}
- Hydraulikölkühler

## EquipCare (Telematik)

- EquipCare 36 Monate

# Optionen

## Fahrerstand

- Fahrerschutzdach niedrig, inkl. Heckscheibe
- Kabine 1-türig, inkl. Heizung und Lüftung
- Kabinentür zweiteilig
- Front- und Heckscheibe inkl. Scheibenwischer vorne und hinten
- Klimaanlage
- Radiovorbereitung DAB+ (Antenne, Lautsprecher)

Die gezeigten Abbildungen, Ausstattungen und Daten können vom aktuellen Lieferprogramm Ihres Landes abweichen. Abgebildet sind unter Umständen aufpreispflichtige Sonderausstattungen. Änderungen vorbehalten.

- Radio DAB+ komplett
- 1 Steckdose: 2xUSB
- Sonnenrollo
- Ablagebox (links neben Fahrersitz)
- Panoramaspiegel innen

#### Fahrersitz

- Sitz Stoff; MSG85 (Standard bei Kabine)
- Sitz Kunstleder; Luftfederung; MSG95
- Sitz Stoff; Luftfederung; Hohe Rückenlehne; MSG95
- Sitz Stoff; Luftfederung; Sitzheizung; MSG95
- Sitz Stoff; Luftfederung; Sitzheizung; Hohe Rückenlehne; MSG95
- Sitz Stoff; Luftfederung; MSG95
- Sitz Stoff; Hohe Rückenlehne; MSG85

#### Beleuchtung

- LED Beleuchtung nach StVZO
- Arbeitsscheinwerfer LED Performance (2000 lm) am Dach, 2 vorne, 2 hinten
- Rundumkennleuchte LED (gelb), (Die nationalen Bestimmungen sind einzuhalten.)

#### Zulassung & Straßenverkehr

- Einzelbetriebserlaubnis < {25 km/h}{15.5 mph}
- Einzelbetriebserlaubnis > {25 km/h}{15.5 mph}
- Kennzeichenhalterung vorne und hinten
- Warntafel dreieckig, (Die nationalen Bestimmungen sind einzuhalten.)

#### Antrieb & Achsen

- Handgas
- Vorwärmung: Kühlwasser, Hydrauliköl; 230 V, Stecker Typ E/F
- Vorwärmung: Kühlwasser, Hydrauliköl; 230 V, Stecker Typ J (Land: CH)
- Vorwärmung: Kühlwasser, Hydrauliköl; 230 V, Stecker Typ G (Land: UK, IE)
- Fahrmodus Auto / Eco / Anbaugeräte
- Fahrmodus Auto / Eco / M-Drive
- Geschwindigkeitsbegrenzer proportional (Langsamfahreinrichtung)
- {20 km/h}{12.4 mph} Geschwindigkeitserhöhung
- {30 km/h}{18.6 mph} Geschwindigkeitserhöhung
- Elektro-hydraulische Lamellenbremse mit Federspeicher in der Vorderachse, über Gelenkwelle auf Hinterachse wirkend inkl. Hill-hold Funktion

#### Bereifung

- 425 / 55 R 17 Alliance 570 ET-15, Profil AS, Breite {1655 mm}{65.16 in}, Höhe {2386 mm}{93.94 in}
- 440 / 50 R 17 BKT Trac Super ET-15, Profil RP, Breite {1671 mm}{65.79 in}, Höhe {2377 mm}{93.58 in}
- 340 / 80 R 18 Alliance 585 ET15, Profil MPT, Breite {1515 mm}{59.65 in}, Höhe {2441 mm}{96.1 in}
- 405 / 70 R 18 Alliance 608 ETO, Profil MPT, Breite {1608 mm}{63.31 in}, Höhe {2453 mm}{96.58 in}

#### Ladeanlage

Schnellwechselplatten:

- SkidSteer (hydraulisch - SAEJ2513 SSL HV)
- Euro (hydraulisch - ISO23206 EURO HV) (inkl. zwei Kupplungen SVK Gr.3)
- Euro (hydraulisch - ISO23206 EURO HV) + SMS HV (inkl. zwei Kupplungen SVK Gr.3)
- Weidemann HV/HT - C - ECS (hydraulisch - easy coupler system)

Sonstiges:

- Senkbremsventil (Rohrbruchsicherung Hub- und Kippzylinder)
- Ladeschwingendämpfung
- Schaufelstandsanzeige

#### Bio-Hydrauliköl

- Shell Panolin S4 HLP Synth46 (Biohydrauliköl)

#### Hydraulik vorne

- Arbeitshydraulik {74,1 l/min (28,5 ccm)}{19.6 gpm (1.74 in<sup>3</sup>)}
- Druckloser Rücklauf vorne (1 x Flatface Gr.3, Stecker) inkl. Leckölleitung (1 x Flatface Gr.2, Stecker)
- Schnellkupplung Faster 2-fach - Maschinenseitig + Anbaugeräteseitig
- Druckentlastung 3. Steuerkreis vorne an der Ladeanlage

#### Hydraulik hinten

- Hydraulikanschluss hinten einfachwirkend über Umschaltventil (zwei Kupplungen SVK Gr.3)

Die gezeigten Abbildungen, Ausstattungen und Daten können vom aktuellen Lieferprogramm Ihres Landes abweichen. Abgebildet sind unter Umständen aufpreispflichtige Sonderausstattungen. Änderungen vorbehalten.

### **Elektroanschlüsse vorne**

- Steckdose vorne 13-polig (2x Elektrofunktionen E1/ E2 und Beleuchtung); Bedienung: Über 2 Taster am Joystick; 1. Funktion tastend, 2. Funktion rastend
- Steckdose vorne 13-polig (2x Elektrofunktionen E1/ E2 und Beleuchtung); Bedienung: Über 2 Taster am Joystick; 1. Funktion rastend, 2. Funktion tastend
- Steckdose vorne 13-polig (2x Elektrofunktionen E1/ E2 und Beleuchtung); Bedienung: Über 2 Taster am Joystick; 1. Funktion tastend, 2. Funktion tastend
- Steckdose vorne 13-polig (2x Elektrofunktionen E1/ E2 und Beleuchtung); Bedienung: Über 2 Taster am Joystick; 1. Funktion rastend, 2. Funktion rastend

### **Elektroanschlüsse hinten**

- Steckdose hinten 7-polig für Beleuchtung Heckanbaugeräte

### **Elektrik**

Batterietrennschalter:

- Batterietrennschalter Fahrerstand - relais trennend

### **Sicherheitsoptionen**

- Rückfahrwarneinrichtung (akustisch)
- Rückfahrkamera
- Sitzgurtüberwachung
- Wegfahrsperre Zündschlüssel (Bedienung: Über codierten Zündschlüssel)

### **Sonderlackierung**

- Sonderlackierung RAL einfarbig - anstelle Wacker Neuson gelb
- Sonderlackierung RAL mehrfarbig

### **Sonstiges**

- Ballastgewicht Bodenplatte (200 kg/440.9 lb)
- Werkzeugbox inkl. Werkzeugsatz
- Kombitasche (Warndreieck / Verbandkasten)
- Zentralschmieranlage vollautomatisch

Gewährleistungsverlängerung

- Economy 24 Monate (2500 h)
- Economy 36 Monate (3000 h)
- Economy 48 Monate (3500 h)
- Economy 60 Monate (4000 h)
- Premium 24 Monate (3000 h)
- Premium 36 Monate (4000 h)
- Premium 48 Monate (5000 h)
- Premium 60 Monate (6000 h)

### **Anhänge- und Bergevorrichtungen**

- Anhängervorrichtung {38 mm}{1.5 in}, automatisch
- Rangierkupplung (Nicht für Anhängerbetrieb zugelassen!)