



**WACKER  
NEUSON**  
*all it takes!*



## DW40

### Kolový dumper

Spolehlivý, bezpečný a silný při přepravě materiálu

Díky moderní technologii motoru se může kolový dumper pohybovat rychlostí 25 km/h s celkovým užitečným zatížením čtyři tuny. Provozovatel se přitom může spolehnout na vysoké bezpečnostní standardy: Sledování korby a svahu upozorňuje obsluhu na nebezpečné používání stroje, zatímco přední a zadní kamery včetně ostříkovačů vždy zobrazují okolí na velkém 7palcovém displeji. Tyto a mnohé další bezpečnostní prvky dělají z DW40 partnera na stavbě, který dokáže zabránit nehodám a znatelně zvýšit komfort obsluhy.

### Hlavní přednosti

- Funkce Hill-Hold
- Kontrola korby
- Hydrostatický pohon všech kol
- Kontrola náklonu
- Kontrola bezpečnostních pásů se schválením startu

### Technické údaje

#### Hydraulika

Pracovní tlak hydrauliky	220,0 BAR
Hydraulické čerpadlo	ZRP
Dopravované množství	38,0 l/min

#### mechanické údaje o výkonu

Jízdní rychlost	25,0 km/h
-----------------	-----------

#### mechanické údaje

Délka	4.269,0 mm
Šířka	1.780,0 mm
Výška	2.860,0 mm
Užitečná nosnost	4.000,0 KG
Korba	Otočná korba
Objem korby zarovnaná	1.800,0 L
Objem korby vrchovatá	2.300,0 L
Objem korby - voda	1.190,0 L
Úhel naklonění max.	12,0 °
Provozní hmotnost (min.-max.)	2.640,0 - 2.950,0 KG

#### Spalovací motor

Chlazení	Vodní chlazení
Typ motoru	Naftový motor
Válce	3,0

Zdvihový objem	1.663,0 CM3
Náklon max.	25,0 °
Typ paliva	HVO EN15940
Jmenovitý výkon	36,0 kW
Jmenovité otáčky	2.800,0 1/min
Mezní hodnoty emisí	EU stupeň V
Napětí spouštěcí baterie	12,0 V
Výrobce motoru	Perkins
Označení motoru	403J-E17T

#### Enviromentální parametry

Zvukový výkon LWA, garantovaný	101,0 dB(A)
--------------------------------	-------------

#### Podvozek

Poloměr otáčení	4.030,0 mm
Úhel ohybu	36,0 °
Pohon pojezdu	Motor s výkyvnou deskou
Hydraulické čerpadlo	Axiální pístové čerpadlo
Pracovní tlak hydrauliky	420,0 BAR
Dopravované množství	99,0 l/min
Pneumatiky	11.5/80-15,3 - 14PR

#### Přeprava a skladování

Přepravní hmotnost	2.575,0 KG
--------------------	------------

Uvedené obrázky, vybavení a údaje se mohou lišit od aktuálního programu dodávek ve vaší zemi. Může být případně zobrazena volitelná výbava za příplatek. Změny vyhrazeny.

## Rozměry

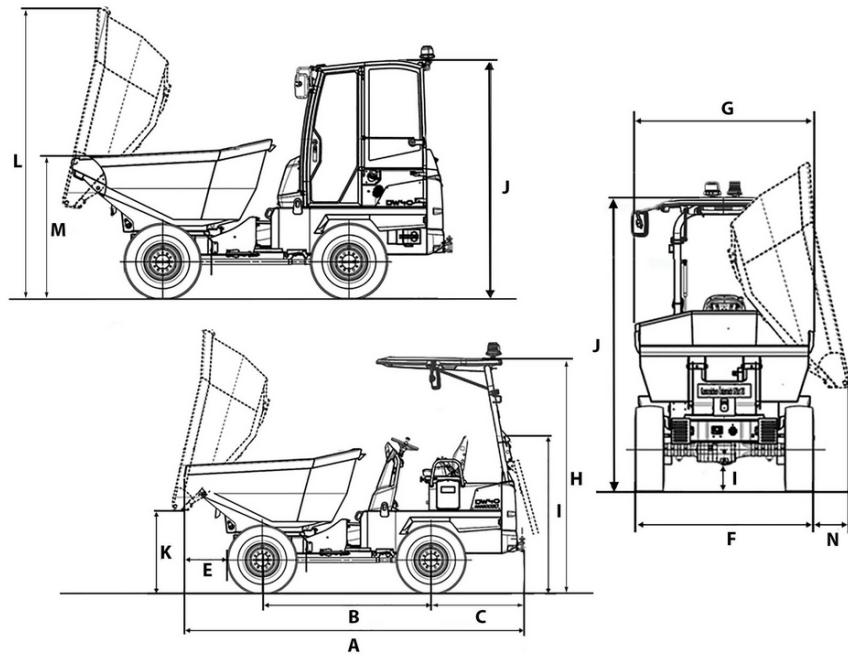

		<b>Otočná korba</b>
A	Celková délka	4.269 mm
B	Rozvor kol	2.090 mm
C	Přesah zadní části	1.072 mm
E	Výsypná šířka	567 mm
F	Šířka stroje	1.780 mm
G	Šířka korby	1.780 mm
H	Výška ROPS	2.857 mm
I	Výška ROPS je nakloněna	1.945 mm
J	Výška s kabinou	2.690 mm
K	Výsypná výška max.	1.014 mm
L	Výška korby nakloněna	3.298 mm
M	Výška korby	1.582 mm
N	Výsypná šířka z boku	237 mm