



## KL20.5T

### Chargeuse télescopique

Plus de portée. Efficacité accrue.

La KL20.5T est la machine polyvalente parfaite qui s'adapte à votre travail : puissante, robuste et fiable au quotidien. Elle constitue ainsi le modèle d'entrée de gamme idéal dans l'univers des chargeuses télescopiques. Sa construction compacte associée à des performances impressionnantes est idéale pour une utilisation dans des espaces restreints, que ce soit dans l'agriculture, l'aménagement paysager ou sur les chantiers. Avec son puissant moteur de 33 kW, une vitesse maximale de 30 km/h et un poids en ordre de marche de plus de 3 000 kg, elle offre un équilibre parfait entre agilité et stabilité.

**Bras chargeur télescopique :** augmentation de la productivité grâce à une portée, une hauteur de gerbage et de déversement accrues, ainsi qu'une visibilité optimale grâce à la conception étroite de la benne.

**Monter et démarrer :** même pour les conducteurs inexpérimentés, la machine est facile à utiliser grâce à son châssis monobloc, sa grande stabilité, sa maniabilité, sa charge utile constante et ses trois modes de direction (quatre roues motrices, marche en crabe et direction essieu avant).

**Dimensions compactes :** grâce à ses dimensions compactes et à sa largeur de 1,32 m, la KL20.5T est idéale pour les environnements de travail exigus, tels que les chemins étroits dans les cours. Avec ses pneus optionnels d'une largeur maximale de 400 mm, la machine se distingue par sa surface de contact maximale et offre ainsi une stabilité optimale dans les applications exigeantes.

**Variantes de cabine :** deux cabines de chargeuse sur pneus à part entière, une cabine confort (hauteur 2,26 m) et une cabine basse (hauteur 2,11 m) offrent une excellente vue panoramique et des éléments de commande ergonomiques pour une utilisation simple et intuitive. La largeur d'accès permet une montée confortable et rapide, idéale pour une utilisation quotidienne.

**Plaques d'attache rapide polyvalentes :** le système d'attache rapide entièrement hydraulique Smart Attach est disponible en option et permet de changer les accessoires directement depuis la cabine. Des plaques d'attache rapide alternatives, telles que le système Euro, sont également disponibles.

## Caractéristiques techniques

### ■ Données moteur standard

Fabricant du moteur	Yanmar
Puissance du moteur	33,3 kW
Puissance du moteur	45 ch
au régime moteur max	2.600 tr/min
Cylindrée	1.568 cm <sup>3</sup>
Phase de la norme d'émissions de gaz d'échappement	V

### ■ Poids

Capacité du godet (godet standard)	0,45 m <sup>3</sup>
Hauteur de gerbage (max.)	3.770 mm
Poid de fonctionnement	3.050 - 3.300 kg
Charge utile (S=1,25)	1.240 kg
Charge de basculement (godet standard)	1.910 kg
Charge de basculement (fourche à palettes)	1.550 kg

### ■ Capacité

Capacité réservoir à carburant	56 l
--------------------------------	------

Capacité du réseau d'huile hydraulique	19 l
--	------

### ■ Transmission

Vitesse d'avancement standard	0-20 km/h
Vitesse d'avancement Option 1	0-30 km/h

### ■ Système hydraulique

Débit du système hydraulique de travail (max.)	40+37 l/min
--	-------------

### ■ Cinématique

Type de cinématique	Z
Système de changement rapide	hydraulique

### ■ Direction

Angle de braquage max.	38 degré
------------------------	----------

### ■ Valeurs des caractéristiques du bruit

Niveau de puissance acoustique garanti LwA (cabine)	101 dB (A)
Niveau de puissance acoustique mesuré LwA	99,1 dB (A)
Niveau de pression acoustique à l'oreille de l'opérateur	77 dB (A)

## Dimensions

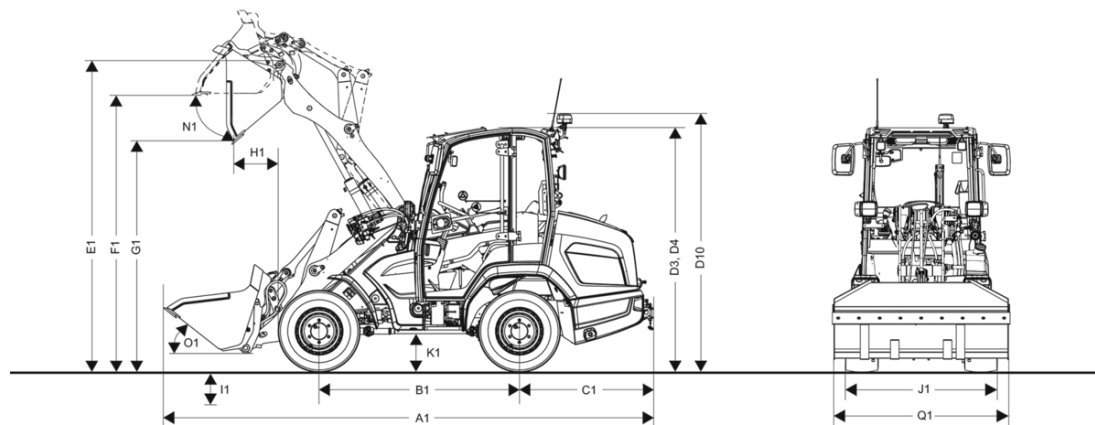

A1	Longueur totale avec équipement standard	4.880 mm
B1	Empattement au centre	1.860 mm
C1	Déport arrière	1.215 mm
D3	Hauteur avec cabine	2.260 mm
D4	Hauteur avec cabine basse	2.110 mm
D10	Hauteur totale avec gyrophare	2.390 mm
E1	Hauteur max. à l'axe du godet rentré	3.134 mm
E2	Hauteur max. à l'axe du godet sorti	3.888 mm
F1	Hauteur de franchissement rentré	2.910 mm
F2	Hauteur de franchissement sorti	3.670 mm
G1	Hauteur de déversement rentré	2.420 mm
G2	Hauteur de déversement sorti	3.170 mm
H1	Portée de déversement rentré	540 mm
H2	Portée de déversement sorti	910 mm
I1	Profondeur de décapage	55 mm
J1	Largeur totale	1.320 mm
K1	Garde au sol	230 mm
L1	Rayon de braquage au bord extérieur des roues	2.430 mm
M1	Angle de braquage max.	38 °
N1	Angle de déversement à hauteur de levage max. rentré	40 °
O1	Angle de deversement au sol	40 °
Q1	Largeur de godet	1.350 mm
R1	Hauteur de gerbage rentré	3.020 mm
R2	Hauteur de gerbage sorti	3.770 mm

# Équipement de série

## Cabine

- Cabine standard avec chauffage
- Rétroviseur dans la cabine
- Retour automatique du clignotant
- Claviers identifiés par code à couleurs pour les fonctions électriques, hydrauliques, de conduite et de sécurité
- Siège conducteur à suspension mécanique avec revêtement en similicuir (MSG85/721), ceinture de sécurité à enrouleur, adaptation au poids, réglage du dossier et ajustement longitudinal
- Certifiée selon ROPS et FOPS I
- Phare de travail 2x LED Basic à l'avant, 2x LED Basic à l'arrière (1000 Lumen)
- Éclairage conforme au code de la route allemand (StVZO).

## Transmission de la puissance

- Conduite de lubrification pour axe de balancier de l'essieu arrière
- Pédale de frein-inching combinée
- Frein de stationnement mécanique
- Blocage de différentiel à 100 % sur l'essieu avant

## Système hydraulique de travail et de direction

- Synchronisation automatique en fin de course
- Quatre roues directrices hydrostatiques avec fonction de braquage de secours
- Joystick, 3ème circuit électrique hydraulique avec fonction continue et molette de sélection du sens de marche

## Cinématique

- Manuel d'utilisateur, carnet d'entretien
- Cinématique en Z à guidage parallèle optimisé
- Dispositif d'attache rapide hydraulique
- Racleurs de nettoyage sur le bras télescopique
- Préparation du graissage centralisé

## Documentation

- Manuel d'utilisateur, carnet d'entretien

# Options

## Poste de conduite & Cabine

- Cabine avec chauffage
  - Options d'assise possibles :
    - MSG85/721-tissu
    - MSG85/721-similicuir
    - MSG75GL/521+air+chauffage
- Cabine basse avec chauffage
  - Options d'assise possibles :
    - MSG20 Ressort mécanique en tissu
    - MSG20 Ressort mécanique en similicuir
    - MSG75GL/521+air+chauffage
- Climatisation
- Rétroviseurs extérieurs droite + gauche chauffants
- Chauffage pare-brise avant + arrière
- Colonne de direction pivotante
- Préparation pour radio
- Radio avec réception DAB+

## Éclairage

- Gyrophare LED (orange)
- Phare de travail 2x LED Basic à l'avant (de série)
- Phare de travail 2x LED Basic à l'arrière (de série)
- Lot de phares de travail 2x LED Performance (4400 Lumen)
  - comprend :
    - Phare de travail 2x LED Performance à l'avant (4400 Lumen)
    - Phare de travail 2x LED Performance à l'arrière (4400 Lumen)

## Homologation conduite sur route

- Éclairage et support de plaque minéralogique
- Confirmation des données (ABE) pour machine de travail automotrice (série)\*

\*Allemagne, Luxembourg, Pays-Bas, Autriche, Slovaquie, République tchèque, Suisse, Estonie, Lettonie, Lituanie, Hongrie

## Transmission & Essieux

- Commutation entre modes de conduite : quatre roues motrices, marche en crabe et roues avant
- Blocage de différentiel à 100 % sur l'essieu avant (de série)
- Dispositif de conduite lente CSD et accélérateur manuel
  - comprend :
    - Mode de conduite Power, Eco, pédale/CSD
    - Vitesse d'avancement 20 km/h (de série)
    - Vitesse de déplacement 30 km/h
  - seulement avec :
    - Commutation entre modes de conduite : quatre roues motrices, marche en crabe et roues avant
    - Éclairage et support de plaque minéralogique
    - Stabilisateur de charge automatique

## Pneumatiques

- 31x15.5-15 BKT SPHD ET-10
- 10.0/75 15.3 BKT AS 504 ET55 (série)
- 10.0-16.5 BKT SkidPower ET50
- BKT 31x15.50-15 BKT TR-313 ET-10
- 315/55R16 Conti MPT81 ET40

## Bras chargeur & attache rapide

- Stabilisateur de charge automatique
- Position flottante
- Dispositif d'attache rapide entièrement hydraulique ; système Kramer HV/WL - C (de série)
- Smart Attach (dispositif d'attache rapide entièrement hydraulique) ; système Kramer HV/WL - C
  - seulement avec :
    - Décompression du 3e circuit hydraulique
- Système d'attache rapide ISO23206 (EURO) HV
  - Non disponible avec :
    - Crochet de levage
- Système d'attache rapide Weidemann
  - Non disponible avec :
    - Crochet de levage
- Crochet de levage
  - Non disponible avec :
    - Système d'attache rapide ISO23206 (EURO) HV
    - Système d'attache rapide Weidemann
- Système de chargement standard (cinématique en Z) - (de série)

## Système hydraulique

- Huile hydraulique Shell PANOLIN S4 HLP Synth 46
- Décompression du 3e circuit hydraulique
- Le pack de préchauffage
  - comprend :
    - Préchauffage du liquide de refroidissement 230 V
    - Préchauffage du carburant
    - Préchauffage de l'huile hydraulique

### Système hydraulique à l'avant

- Système hydraulique High Flow 69 l/min ; à l'avant uniquement
  - Non disponible avec :
    - Conduite de retour avant Retour sans pression + huile de fuite
- Conduite de retour avant Retour sans pression + huile de fuite
  - Non disponible avec :
    - Système hydraulique High Flow 69 l/min ; à l'avant uniquement
- Électrovanne de sélection avant pour le 3ème circuit hydraulique
  - Non disponible avec :
    - Système hydraulique High Flow 69 l/min ; à l'avant uniquement
    - Électrovanne de sélection arrière pour le 3ème circuit hydraulique

### Système hydraulique à l'arrière

- Électrovanne de sélection arrière pour le 3ème circuit hydraulique
  - Non disponible avec :
    - Électrovanne de sélection avant pour le 3ème circuit hydraulique

### Système électrique

- Prise arrière 13 pôles
- Prise avant 7 pôles
- Coupe-batterie Plus séparation externe

### Options de sécurité

- Avertisseur de recul (ronfleur)
- Clapets de sécurité de rupture de flexibles sur les vérins de levage et de cavage (de série)
- Dispositif anti-démarrage, intégré à la clé de contact
  - Non disponible avec :
    - EquipCare + Dual ID
- Avertisseur de ceinture de sécurité
  - Non disponible avec :
    - Ceinture de sécurité orange
    - MSG75GL/521+air+chauffage
- Ceinture de sécurité orange
  - Non disponible avec :
    - Avertisseur de ceinture de sécurité
    - MSG75GL/521+air+chauffage
- Extincteur (2 kg)
- Bandes de signalisation rouges/blanches (DIN30710)
- Bras télescopique vernis antifriction

### Peinture

- Peinture spéciale unicolore selon RAL (les parties grises ne sont pas incluses) \*
- Utilisation de véhicules Milieux agressifs (utilisation de sel et d'engrais)

\* Nous nous réservons le droit de refuser les peintures qui présentent des similitudes avec des couleurs protégées ou des combinaisons de couleurs d'autres fabricants !

### Divers

- Système de graissage centralisé
- Cale de roue
- EquipCare 36 Mo
- EquipCare + Dual ID
  - Non disponible avec :
    - Dispositif anti-démarrage, intégré à la clé de contact

### Dispositifs d'attelage

- Crochet d'attelage pour manœuvres \*
- Dispositif d'attelage avec boule (K50) - solidaire du châssis \*

\*En combinaison avec un dispositif d'attelage (pas d'attelage de manœuvre) il faut toujours choisir une prise arrière !

\*Les attelages de manœuvre et les boules d'attelage ne peuvent être montés sur la machine que séparément !

## Extensions de garantie

- Security 24 (2 000 h)
- Security 36 (3 000 h)
- Security 48 (4 000 h)
- Security 60 (5 000 h)
- Power-Line (24 mois ou 2 000 h)
- Power-Line (36 mois ou 3 000 h)
- Power-Line (48 mois ou 4000 h)
- Power-Line (60 mois ou 5 000 h)