



## 4080T

### Teleskophjullæsser

#### Tekniske data

##### ■ Motordata standard

Motorproducent	Perkins
Motortype	904J-E36TA
Cylinder	4
Motoreffekt	74,4 kW
Motoreffekt ved maks. omdrejningstal	101,2 hk
Slagvolumen	3.621 cm <sup>3</sup>
Kølemiddeltype	vand
Emissionsklasse	V
Efterbehandling af udstødningsgas	DOC/DPF/SCR

##### ■ Elektrisk system

Driftsspænding	12 V
Batteri	135 Ah
Dynamo	85 A

##### ■ Vægt

Driftsvægt	5.930 kg
Tippelast med skovl - maskine lige, mast vandret	3.291 kg
Tippelast med skovl - maskine med knæk, mast vandret	2.765 kg
Tippelast med skovl - maskine lige (udkørt)	1.857 kg
Tippelast med skovl - maskine med knæk (udkørt)	1.541 kg
Tippelast med pallegaffel - maskine lige, mast vandret	3.110 kg
Tippelast med pallegaffel - maskine med knæk, mast vandret	2.613 kg
Tippelast med pallegaffel - maskine lige (udkørt)	1.873 kg
Tippelast med pallegaffel - maskine med knæk (udkørt)	1.556 kg

##### ■ Førerkabine

Førerkabine	Kabine
-------------	--------

##### ■ Fyldmængder

Tankindhold brændstof	105 l
Tankindhold hydraulikolie	95 l

Tankindhold ureaopløsning	19 l
---------------------------	------

##### ■ Drev

Drevtype	hydrostatisk
Køredrev	Kardanaksel
Køretrin	2
Aksel	PA 1422
Kørehastighed standard	0-20 km/h
Kørehastighed option 1	0-30 km/h
Kørehastighed option 2	0-40 km/h
Driftsbremse	Skivebremse (kombineret med parkeringsbremse)
Parkeringsbremse	Drifts- og parkeringsbremse i drivlinjen på alle fire hjul
Differentiallås	100 % foraksel + bagaksel

##### ■ Hydraulikanlæg

Kørehydraulik arbejdstryk (maks.)	455 bar
Arbejdshydraulik transportmængde (maks.)	100 (115-150) l/min
Arbejdshydraulik arbejdsdruk (maks.)	235 bar

##### ■ Kinematik

Løftecylinder	1
Tipcylinder	1
Hurtigt skifte system	hydraulisk

##### ■ Styring

Styringstype	Hydraulisk knæk-pendulstyring
Styre cylinder	1
Pendulvinkel	±12 grad

##### ■ Støjkarakteristiske værdier

Gennemsnitligt lydeffektniveau L <sub>WA</sub> (kabine)	101,6 dB(A)
Garanteret lydeffektniveau L <sub>WA</sub> (kabine)	103 dB(A)
Angivet lydtryksniveau L <sub>pA</sub> (kabine)	74 dB(A)

## ■ Andre oplysninger

FSD = førertag  
DPF = dieselpartikelfilter

DOC = dieseloxidationskatalysator  
SCR = selektiv katalytisk reduktion  
Vippelastberegning i henhold til ISO 14397

## Dimensioner

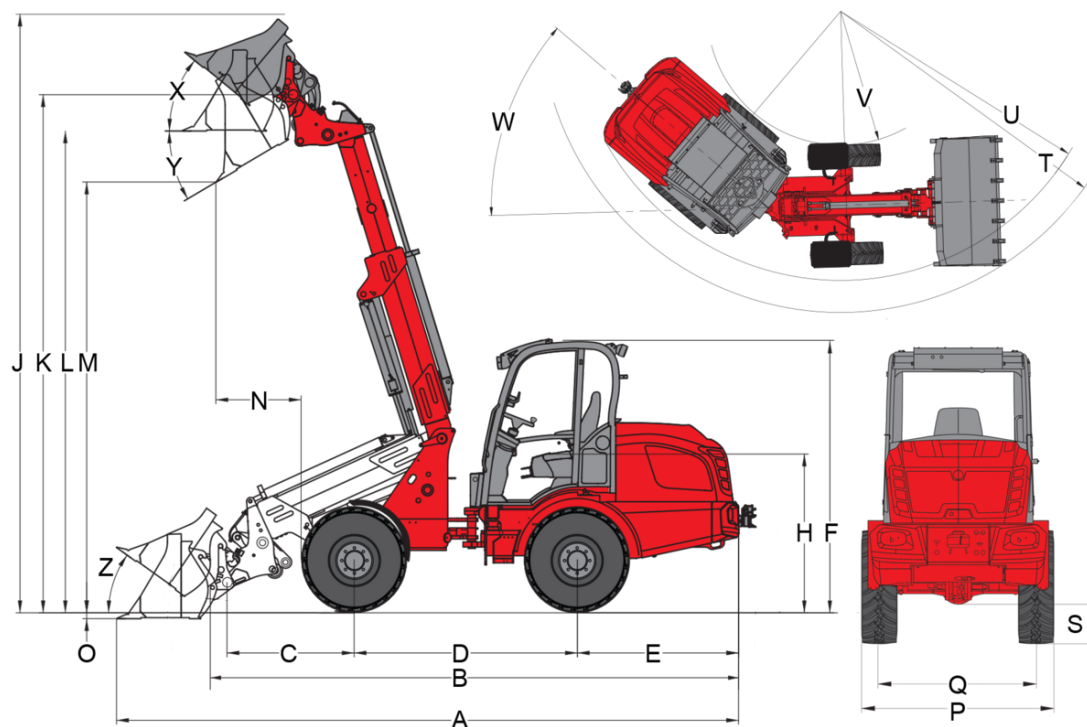

### Teleskoparm (Z-kinematik)

	Standardudstyr	12.5-20 MPT ET 0
<b>A</b>	Samlet længde	6.100 mm
<b>B</b>	Samlet længde uden skovl	5.230 mm
<b>C</b>	Skovlmdrejningspunkt (til akselmidtpunkt)	1.250 mm
<b>D</b>	Akselafstand	2.190 mm
<b>E</b>	Bagudhæng	1.580 mm
<b>F</b>	Højde med lavt sikkerhedstag	
	Højde med højt sikkerhedstag	
	Højde med lav kabine	
	Højde med høj kabine	
	Højde med kabine	2.680 mm
<b>H</b>	Sædehøjde	1.603 mm
<b>J</b>	Samlet arbejds højde	5.860 mm
<b>K</b>	Skovlmdrejningspunkt (maks. løftehøjde)	5.080 mm
<b>L1</b>	Overlæsningshøjde teleskoparm indkørt	
<b>L</b>	Overlæsningshøjde teleskoparm udkørt	4.720 mm
	Overlæsningshøjde	
<b>M1</b>	Tiphøjde teleskoparm indkørt	
<b>M</b>	Tiphøjde	
	Tiphøjde teleskoparm udkørt	4.220 mm
<b>N</b>	Rækkevidde (ved M)	840 mm
<b>O</b>	Skrabedybde	60 mm
<b>P</b>	Samlet bredde	1.747 mm
<b>Q</b>	Sporvidde	1.422 mm
<b>S</b>	Frihøjde	360 mm
<b>T</b>	Radius maksimalt	4.400 mm
<b>U</b>	Radius på udvendig kant	3.930 mm
<b>V</b>	Indvendig radius	1.950 mm
<b>W</b>	Knækvinkel	42 °
<b>X</b>	Returrullevinkel ved maks. løftehøjde	40 °
<b>Y</b>	Udtipningsvinkel	31 °
<b>Z</b>	Returrullevinkel på jorden	36 °

## Standardudstyr

### Motor

- Perkins 904J-E36TA, 74,4 kW/ 102 PS, stage V

### Dæk

- 12.5-20 MPT ET 0, Profil MPT, Bredde 1750 mm

### Styring

- Hydraulisk knæk-pendulstyring, pendulvinkel  $\pm 12^\circ$
- Styrecylinder: 1

### Drev & aksler

- Aksel PA1422
- 20 km/h
- Hydrostatisk firehjulstræk, køreretning vælges via Joystick
- Driftsbremse: Skivebremse (kombineret med parkeringsbremse)
- Central drifts- og parkeringsbremse i transmissionen på alle 4 hjul
- 100 % elektrisk-hydraulisk differentialspærre kan kobles til ved for- og bagaksel
- Flydeindstilling for løftecylinder
- Indstilling af oliemængden via Jog Dial
- Trykafastning af hydrauliktillutningerne på læssearmen
- Dæmpning i teleskopcyllinderen, i begge sider

### Hydraulik

- 3. Styrekreds foran elektrisk proportional parallel via joystick, inkl. dobbelt stop
- Hydraulikoliekøler

### Førerplads

- Komfortkabine med varme og ventilation, vipbar til siden, ROPS/FOPS-testet
- Komfortsæde med sikkerhedssele, fuldt fjedret, vægt-, ryglæns- og længdeindstilling
- Justerbart rat (hældning)
- Armlæn i højre side
- Hydraulisk pilotstyret joystick med køreretningskontakt og integreret knap til differentialspærre
- Arbejdslygter 2 foran og 2 bag
- Driftstimetæller
- Brændstofindikator

### Andet

- Belysningsanlæg i henhold til StVZO
- Stikdåse foran 3-polet til dobbelt funktion (1. funktion tastende, 2. funktion låsende)

### Læssesystem

- Bremsesænkeventil (rørbrudssikring på løfte- og tipcylinder)

### Førersæde

- Weidemann hydraulisk

### EquipCare (telematik)

- EquipCare 36 måneder (inkl. app & Manager)

### Anhænger- og redningsanordninger

- Redningskobling (ikke tilladt med anhænger!)

## Ekstraudstyr

### Førerplads

- Beskyttelsesgitter forrude
- Opbevaringsrum med flaskeholder (til venstre under førersæde)
- Radioforberedelse DAB+ (antenne, højttaler)
- Radio DAB+ komplet
- Klimaanlæg (højde + 25 mm)
- Kabinestikdåse 230 V (tilslutningskapacitet maks. 2000 W), (funktion kun ved tilsluttet motorforvarmer ved 230 V-nettilslutning)

De viste illustrationer, udstyret og dataene kan afvige fra det aktuelle leveringsprogram i dit land. Vist er eventuelt ekstraudstyr mod pristillæg. Ret til ændringer forbeholdes.

## Førersæde

- Sæde, stof, sædevarme (MSG 85)
- Sæde, stof, luftaffjedring (MSG 95AL/722)
- Sæde, stof, luftaffjedring; sædevarme (MSG 95AL/732)

## Belysning

- LED-arbejdslygter, 2 foran, 2 bagest
- Rotorblink (gult), (national lovgivning skal overholdes)

## Udstyr i henhold til StVZO

- Særlig godkendelseserklæring < 25 km/t
- Særlig godkendelseserklæring > 25 km/t
- Nummerpladeholder

## Motor

- Håndgas
- Motorforvarmer (kølevand) + hydraulikolieforvarmer 230 V

## Drev & aksler

- 30 km/t (hastighedsforøgelse)
- 40 km/t (hastighedsforøgelse)
- Håndbetjent krybegear (til langsom kørsel)
- Stærkskærm forrest (monteret på skærmen)

## Dæk

- 400/70-20 AS ET0 AS504, profil AS, bredde 1840 mm
- 400/70-20 AS ET-50 AS504, profil AS, bredde 1930 mm
- 500/45-20 AS ET0, profil AS, bredde 1920 mm
- 550/45-22.5 AS ET0, profil AS, bredde 1990 mm
- 550/45-22.5 AS ET-50, profil AS, bredde 2080 mm
- 600/40-22.5 AS ET-50, profil AS, bredde 2080 mm
- 405/70 R 18 EM Alliance 608 ET0, profil EM, bredde 1815 mm
- 405/70 R 20 EM Alliance 608 ET0, profil EM, bredde 1829 mm
- 340/80 R 18 ET0 Alliance Multiuse 550, profil Multiuse, bredde 1770 mm
- 400/70 R 20 ET0 Alliance Multiuse 550, profil Multiuse, bredde 1830 mm
- 400/70 R 20 ET-60 Alliance Multiuse 550, profil Multiuse, bredde 1950 mm
- 400/70 R 20 ET-50 Michelin Bibload, profil Bibload, bredde 1944 mm

## Vandpåfyldning

- Vandpåfyldningsventil uden påfyldning (forhjul)
- Vandpåfyldningsventil uden påfyldning (baghjul)
- Vandpåfyldningsventil uden påfyldning (for- og baghjul)
- Vandpåfyldningsventil med påfyldning (forhjul)
- Vandpåfyldningsventil med påfyldning (baghjul)
- Vandpåfyldningsventil med påfyldning (for- og baghjul)

## Læssesystem

- Lastarmsdæmpning

## Hurtigskiftplader

- Euro hydraulisk
- Matbro hydraulisk
- Kramer hydraulisk
- Volvo TPV hydraulisk
- SMS hydraulisk

## Hydraulik foran

- 3. Styrekreds Flow Sharing 100 l/min (Læssearm kan betjenes sammen med 3. styrekreds)
- 3. Styrekreds Flow Sharing 115 l/min (Læssearm kan betjenes sammen med 3. styrekreds)
- 3. Styrekreds Flow Sharing Load-Sensing 150 l/min (Maskinhøjde +30 mm!), (Læssearm kan betjenes sammen med 3. styrekreds)
- Omskifterventil foran ved 3. styrekreds (3. styrekreds med 4 tilslutninger), (Betjening: valg via kontakt (0 - 1))
- Hydraulikoliekøler ekstra
- Hurtigkobling 4-dobbelt faster - på maskine
- Hurtigkobling 4-dobbelt faster - på redskab

## Hydraulik bagest

- Trykløst returløb bag
- En hydrauliktilslutning bag, dobbeltvirkende over omskifterventil (l/min. som 3. styrekreds foran), (3. styrekreds foran eller bag), (Betjening: via kontakt (0 - 1) på joystick konsol + 3. styrekreds).
- En hydrauliktilslutning bag (63 l/min) dobbeltvirkende (to koblinger) inkl. separat styreventil (Betjening: Via kontakt (1 - 0 - 2) på joystick konsol)
- To hydrauliktilslutninger bag (63 l/min) dobbeltvirkende (fire koblinger) inkl. separat styreventil (Betjening: 1 dobbelt tilslutning via kontakt (1 - 0 - 2), 1 dobbelt tilslutning via knapper (1 - 0 - 2)), (Tilslutninger kan betjenes samtidigt)

## Biohydraulikolie

- Shell PANOLIN S4 HLP Synth 46 (biohydraulikolie)

## Elektriske tilslutninger foran

- 3-polet stikdåse foran til dobbelt funktion (betjening: Via 2 knapper på joysticket; 1. funktion låsende, 2. funktion tastende)
- 3-polet stikdåse foran til dobbelt funktion (betjening: Via 2 knapper på joysticket; 1. funktion tastende, 2. funktion låsende)
- 3-polet stikdåse foran til dobbelt funktion (betjening: Via 2 knapper på joysticket; 1. funktion låsende, 2. funktion låsende)

## Elektriske tilslutninger bagest

- 7-polet stikdåse bagest til belysning af bagmonterede redskaber
- Stikdåse bag, 3-benet (Betjening: Via kontakt (1 - 0 - 2) på joystick konsol)

## Sikkerhedsudstyr

- Bakalarm (akustisk)
- Startspærre (betjening via kodet tændingsnøgle)
- Tankdæksel med lås DEF-tank

## Andet

- Batteriafbryder 2 kredse (afbrydelse af ledningsnettet og generatoren via 2 koblingsbaner fra batteriet)
- Manuel smøring
- Kombitaske (advarselstrekant/forbindskasse)
- Værktøjskasse
- Værktøjssæt
- Kardanakselbeskyttelse
- Fuldautomatisk centralsmøreanlæg

## Forlængelse af garantien

- Economy 24 måneder (2500 h)
- Economy 36 måneder (3000 h)
- Economy 48 måneder (3500 h)
- Economy 60 måneder (4000 h)
- Premium 24 måneder (3000 h)
- Premium 36 måneder (4000 h)
- Premium 48 måneder (5000 h)
- Premium 60 måneder (6000 h)

## Speciallak

- Speciallakering i RAL-farve (ensfarvet) - i stedet for Weidemann rød
- Speciallakering RAL flere farver

## Anhænger- og redningsanordninger

- Anhængerkobling automatisk
- Højdejusterbar anhængerkobling, automatisk
- Højdejusterbar anhængerkobling, kuglehoved
- Anhængerkobling Hitch

## Selvkørende arbejdsmaskine med anhængerkobling

- Anhængerkobling automatisk