



## 5065e

### Radlader

#### Der emissionsfreie Radlader

Der elektrisch angetriebene Radlader 5065e ist mit einer 96 Volt Lithium-Ionen-Batterie ausgestattet, welche eine Laufzeit von bis zu 4 Stunden ohne Zwischenladung ermöglicht. Der Radlader bietet zudem kompakte Abmessungen, sowie eine Stapelnutzlast von 1.750 Kilogramm. Mit dem vollelektrischen 5065e spielen CO<sub>2</sub>-Beschränkungen, Rußpartikel-Grenzwerte oder einzuhaltende Lärmemissions-Werte in der täglichen Arbeit keine Rolle mehr. Der 5065e arbeitet lokal emissionsfrei, schont damit die Umwelt, sowie den Anwender und weiß auch in Sachen Effizienz und Wirtschaftlichkeit zu punkten.



**Batterietechnologie:** Leistungsfähige 96 V Lithium-Ionen-Batterie mit einer Kapazität von 37,5 kWh

**Abgasemissionen:** Keine lokalen Abgasemissionen und deutlich reduzierter Geräuschpegel

**Aufladen:** Ein integriertes Onboard-Ladegerät mit bis zu 9 kW ermöglicht schnelles Aufladen

**Schaufelkipplast:** Kompakte Abmessungen mit einer Schaufelkipplast von 2.800 Kilogramm

**Betriebskosten:** Geringere Wartungskosten im Vergleich zum konventionellen Dieselantrieb

## Technische Daten

### ■ Elektromotor

Motor Fahrtrieb	23,2 kW
Motor Arbeitshydraulik	25,2 kW

### ■ Gewichte

Schaufelinhalt (Standardschaufel)	0,65 m <sup>3</sup>
Betriebsgewicht	3.855 - 4.160 kg
Nutzlast (S=1.25)	1.750 kg
Hubkraft (max.)	32,8 kN
Kipplast (Standardschaufel)	2.800 kg

### ■ Füllmengen

Tankinhalt Hydrauliköl	40 l
------------------------	------

### ■ Antrieb

Fahrgeschwindigkeit Standard	0-20 km/h
------------------------------	-----------

Differentialsperre 100% Vorderachse

### ■ Hydraulikanlage

Arbeitshydraulik Fördermenge (max.)	54,5 l/min
-------------------------------------	------------

### ■ Kinematik

Kinematik Typ	P-Kinematik
Schnellwechselsystem	hydraulisch

### ■ Lenkung

Lenkeinschlag max.	38 Grad
--------------------	---------

### ■ Lärmkennwerte

Garantierter Schalleistungspegel LwA (Kabine)	87 dB(A)
Gemessener Schalleistungspegel LwA	84,7 dB(A)
Schalldruckpegel am Fahrerohr	71 dB(A)

## Abmessungen

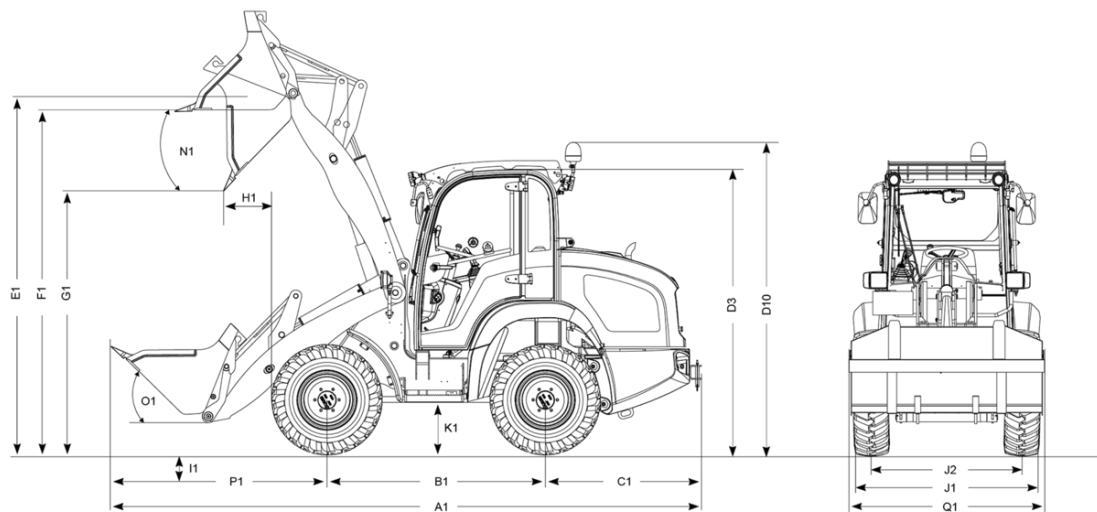

A1	Gesamtlänge mit Standardanbaugerät	5.110 mm
A2	verlängerte Ladeanlage	5.350 mm
B1	Radstand mittig	1.850 mm
C1	Hecküberhang	1.235 mm
D3	Höhe mit Kabine	2.380 mm
D5	Höhe Kabine mit Schutzgitter	2.450 mm
D10	Gesamthöhe mit Rundumkennleuchte	2.570 mm
E1	Max. Höhe Schaufeldrehpunkt	3.017 mm
E2	Max. Höhe Schaufeldrehpunkt verlängerte Ladeanlage	3.280 mm
F1	Überladehöhe	2.850 mm
F2	verlängerte Ladeanlage	3.080 mm
G1	Schütthöhe	2.320 mm
G2	verlängerte Ladeanlage	2.590 mm
H1	Schüttweite	330 mm
H2	verlängerte Ladeanlage	420 mm
I1	Schürftiefe	110 mm
J1	Gesamtbreite	1.600 mm
J2	Spurbreite	1.284 mm
K1	Bodenfreiheit	265 mm
L1	Wenderadius Außenkante Räder	2.505 mm
M1	Lenkwinkeleinschlag	38 °
M2	Pendelwinkel	16 °
N1	Auskippwinkel bei max. Hubhöhe	42 °
O1	Einkippwinkel am Boden	48 °
P1	Abstand Mitte Vorderachse bis Zahnspitze	1.840 mm
Q1	Schaufelbreite	1.650 mm
R1	Stapelhöhe	2.800 mm

# Serienausstattung

## Kabine

- Kabine mit Heckscheibenheizung
- Mechanisch vorgesteuerter Joystick, Rollschalter für Fahrtrichtungswahl
- 3. Steuerkreis mit Dauerfunktion (proportionale Ölmengenverstellung über Drehpotentiometer)
- 3. Steuerkreis proportional auf dem Joystick
- Farblich gekennzeichnete Kippschalter für Hydraulik-, Elektrik-, Fahr- und Sicherheitsfunktionen
- Mechanisch gefederter Fahrersitz mit Kunstlederbezug (MSG20), mit automatischem Sicherheitsgurt, Gewichts-, Rücken- und Längsverstellung
- 12 V Steckdose
- StVZO-Beleuchtung
- Arbeitsscheinwerfer 4x LED Basic (1000 Lumen )

## Antrieb

- OnBoard-Ladegerät bis 9 kW (AC)
- Batterie Li-Ion 37,5 kWh 96V (Lieferumfang ohne Ladekabel)
- ECO-Mode

## Kraftübertragung

- Kombiniertes Brems-Inchpedal
- 100% Sperrdifferential zuschaltbar in der Vorderachse
- Feststellbremse: mechanische Federkraftbremse mit elektromagnetischer Löseeinrichtung
- Betriebsbremse: Fußbetätigte hydrostatisch unterstützte Scheibenbremse
- Schmierleitung Pendelbolzen

## Lenk- und Arbeitshydraulik

- Hydraulische Allradlenkung mit Notlenkeigenschaften
- Druckentlastung 3. Steuerkreis
- Schmierung Pendelbolzen
- Hydraulikölkühle

## Kinematik

- Parallelkinematik
- Hydraulische Schnellwechseinrichtung

## Dokumentation

- Betriebsanleitung; Serviceheft

# Optionen

## Fahrerstand & Kabine

- Heizung Standard + Heizmatten
- Vorheizung Paket (Vorwärmung Kabine + Hydrauliköl)
  - beinhaltet:
    - Vorwärmung Kabine
    - Vorwärmung Hydrauliköl
- Fahrersitz: MSG20 Stoff.-mech.Feder hohe Rückenlehne
- Fahrersitz: MSG75GL/521 + Luft+Heizung
- Dokumentenbox
- Radiovorbereitung
- BT Radio DAB+ mit Freisprecheinrichtung

## Beleuchtung

- StvZO Beleuchtung LED
- Rundumkennleuchte LED
- Arbeitsscheinwerfer Paket Performance (Hella Ultra Beam 2000 Lumen)
  - beinhaltet:
    - Arbeitsscheinwerfer vorne 2x LED Performance
    - Arbeitsscheinwerfer hinten 2x LED Performance

## Zulassung Straßenverkehr

- Datenbestätigung (ABE) für selbstfahrende Arbeitsmaschine (Serie)\*
- Kennzeichenbeleuchtung inkl. Kennzeichenhalter
  - beinhaltet:
    - Kennzeichenbeleuchtung
    - Kennzeichenhalterung vorne hinten
- Begrenzungsleuchte (Reflektoren für Sonderschaufel)

\* Deutschland, Luxemburg, Niederlande, Österreich, Slowakei, Tschechische Republik, Schweiz, Estland, Lettland, Litauen, Ungarn

## Antrieb & Achsen

- Lenkartenumschaltung Allradlenkung / Vorderachslenkung
- Langsamfahreinrichtung

## Bereifung

- 12.0-18 Alliance A-317 ET 38
- 340/80 R18 Michelin BIBLOAD ET 25
- 365/70 R18 Alliance 608 ET 25
- 340/80 R18 Alliance 580 ET 38
- 340/80 R18 Alliance 550 ET 25
- Trelleborg 340/80R18 TH500 ET+25

## Ladeanlage & Schnellwechsler

- Schnellwechseleinrichtung hydraulisch, System Kramer HV/WL - C
- Schwingungsdämpfung Ladeanlage - automatischer Laststabilisator
- Schwimmstellung Steuergerät
- Ladeanlagensystem erhöhte Hubhöhe
- Schnellwechseleinrichtung hydraulisch, System Kramer HV/WL - C Smart Attach
- Schnellwechseleinrichtung hydraulisch, System EURO HV (technische Daten und verfügbare Anbaugeräte abweichend)
  - nicht in Verbindung mit:
    - Lasthaken
- Lasthaken

## Hydraulik

- Ölkühler
- Vorheizung Paket (Hydrauliköl + Vorwärmung Kabine)
  - beinhaltet:
    - Vorwärmung Hydrauliköl
    - Vorwärmung Kabine
- Füllung der Hydraulikanlage mit umweltfreundlichem und biologisch abbaubarem Hydrauliköl

## Hydraulik vorne

- Rücklaufleitung vorne druckloser Rücklauf + Lecköl

## Elektrik

- Steckdose Front 7-polig (2 Schaltstellungen)
- Steckdose Heck 7-polig
- Steckdose Heck 13-polig
- Ladeaktivierung Ladefreigabeschalter Batterieladegerät
- Ladeaktivierung Ladefreigabeschalter abschließbar Batterieladegerät (Serie)
- Ladezubehör - CEE Stecker, 5-polig 400V/16A (rot)
- Ladezubehör - CEE Stecker, 3-polig 230V/16A (blau)
- Ladezubehör - Schuko Netzstecker 230V/16A
- Ladezubehör - Typ 2 (IEC 62196)
- Ladezubehör EU - Universal-Set

## Sicherheitsoptionen

- Rohrbruchsicherung für Hub- und Kippzylinder
- Rückfahrwarner / Fahrsignal
- Fahrsignal bei Vorwärtsfahrt
- Wegfahrsperr (im Zündschlüssel integriert)
  - nicht in Verbindung mit:
    - EquipCare + Dual ID
- EquipCare + Dual ID
- Warnmarkierungen rot / weiss (nach DIN 30710)
- Feuerlöscher (2 kg)
- Sicherungsstütze Hubzylinder
- FOPS\_ Schutzgitter Level 2
- Sicherheitsgurt Orange
  - nicht in Verbindung mit:
    - Luftgefederter Fahrersitz mit Lendenwirbelstütze (MSG75GL/521)
- Gurtüberwachung Sitzgurtwarner
  - nicht in Verbindung mit:
    - Luftgefederter Fahrersitz mit Lendenwirbelstütze (MSG75GL/521)

## Lackierung

- Sonderlackierung RAL einfarbig (graue Teile sind nicht mit eingeschlossen)\*
- Fahrzeugeinsatz Aggressiven Medien (Salz- und Düngemittelsatz)

\* Wir behalten uns vor, Lackierungen welche Ähnlichkeiten zu geschützten Farben oder Farbkombinationen von anderen Herstellern aufweisen abzulehnen!

## Sonstiges

- Zentralschmieranlage automatisch
- Zentralschmierleiste

## Anhängerkupplungen

In Verbindung mit einer Anhängerkupplung (nicht Rangierkupplung) muss immer eine Hecksteckdose gewählt werden.

- Rangierkupplung\*
- Anhängerkupplung automatisch
- Anhängerkupplung Kugelkopf K50

\* Rangier-/Kugelkopf-/Automatische Anhängerkupplung können nur unabhängig von einander am Fahrzeug angebaut werden

## Gewährleistungsverlängerungen

- Security 24 (2000 h)
- Security 36 (3000 h)