



WL52

Pala Gommata

Macchina con ottime prestazioni

Oltre al potente sistema idraulico, la pala gommata WL52 offre un sistema di controllo con joystick estremamente fluido. La cabina colpisce per la sua eccellente ergonomia, visibilità e comfort. Ciò consente all'operatore di lavorare senza fatica anche durante lunghe giornate di lavoro. Il modello WL52 è un gioiello di potenza e colpisce per le sue elevate forze di strappo e i grandi cilindri di ribaltamento. Ideale per il trasporto frequente di materiale e molti cicli di carico.

Punti di forza

- Elevata produttività grazie all'avantreno basso
- Posto di lavoro ergonomico
- Le pale gommate come porta-attrezzi
- Varietà di opzioni
- Console con joystick molleggiata sul sedile dell'operatore

Dati tecnici

■ Dati del motore standard

Produttore del motore	• Deutz
Modello di motore	TCD 2.9 L4 S5
Cilindri	4
Potenza motore	55,4 kW
Potenza motore	75 CV
al numero di giri max.	2.300 giri/min
Cilindrata	2.900 cm ³
Tipo di refrigerante	• acqua/aria di carica
Normativa gas di scarico	• V
Post-trattamento dei gas di scarico	DOC/DPF

■ Impianto elettrico

Tensione d'esercizio	12 V
Batteria	100 Ah
Dinamo	85 A

■ Peso

Capacità benna (benna standard)	0,85 m ³
Peso d'esercizio	5.100 kg
Carico di ribaltamento con benna - macchina in posizione diritta, braccio orizzontale	3.949 kg
Carico di ribaltamento con benna - macchina in posizione articolata, braccio orizzontale	3.416 kg

Carico di ribaltamento con forca per pallet - macchina in posizione diritta, braccio orizzontale	3.055 kg
--	----------

Carico di ribaltamento con forca per pallet - macchina in posizione articolata, braccio orizzontale	2.555 kg
---	----------

■ Cabina di guida

Cabina di guida	Cabina
-----------------	--------

■ Quantità riempimento

Capacità serbatoio carburante	82 l
-------------------------------	------

Capacità del serbatoio olio idraulico	66 l
---------------------------------------	------

■ Trazione

Tipo di trazione	Idrostatica
------------------	-------------

Trazione	Albero cardanico
----------	------------------

Marce	2
-------	---

Asse	PA 1400 (PA 1422)
------	-------------------

Velocità di marcia standard	0-20 km/h
-----------------------------	-----------

Velocità di marcia opzione 1	0-30 km/h
------------------------------	-----------

Freno a mano	trazione idrostatica su tutte le 4 ruote (non soggetto a usura)
--------------	---

Freno di stazionamento	Freno di servizio e freno di stazionamento nella trasmissione agente su tutte e 4 le ruote
------------------------	--

Blocco differenziale	100% assale anteriore + assale posteriore
----------------------	---

■ Sistema idraulico

Pressione di esercizio idraulica di guida (max.)	450 bar
Portata idraulica di lavoro (max.)	73,6 (83-115) l/min
Pressione di esercizio idraulica di lavoro (max.)	220 bar

■ Cinematica

Tipo della cinematica	Z
Cilindri di sollevamento	2
Cilindri di ribaltamento	1
Sistema di cambio rapido	idraulico

■ Sterzo

Tipo di sterzo	Giunto articolato idraulico
----------------	-----------------------------

Cilindro sterzante	1
Angolo di oscillazione	±12 Grado

■ Valori caratteristici del rumore

Livello di potenza sonora medio LwA (cabina)	99,9 dB(A)
Livello di potenza sonora garantito LwA (cabina)	101 dB(A)
Livello di pressione sonora dichiarato LpA (cabina)	74 dB(A)

■ Altre informazioni

FSD = tettuccio di protezione del conducente
DPF = filtro antiparticolato
DOC = catalizzatore a ossidazione diesel
SCR = riduzione catalitica selettiva
Calcolo carico di ribaltamento secondo 14397

Dimensioni

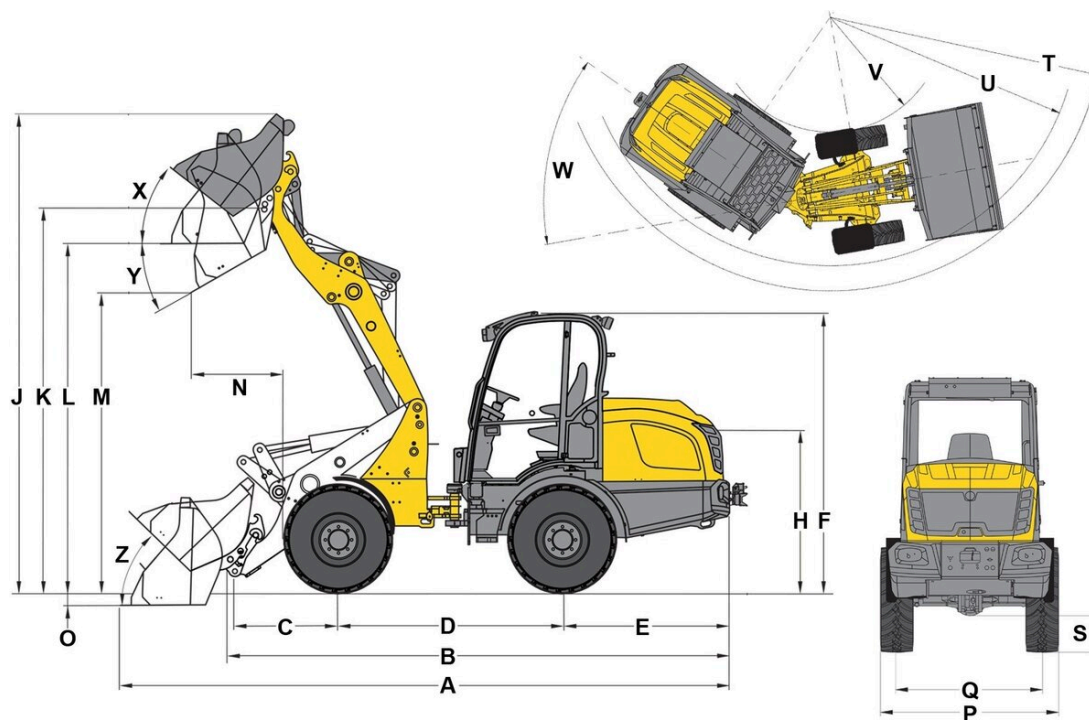

A	Lunghezza complessiva	5.420 mm
B	Lunghezza complessiva senza benna	4.760 mm
C	Punto di rotazione della benna (al centro dell'assale)	1.040 mm
D	Passo delle ruote	2.110 mm
E	Sporgenza posteriore	1.530 mm
F	Altezza con cabina bassa	2.498 mm
	Altezza con cabina alta	2.680 mm
H	Altezza della seduta	1.590 mm
J	Altezza operativa totale	3.930 mm
K	Punto di rotazione della benna (altezza di sollevamento max.)	3.240 mm
L	Altezza di carico	2.980 mm
M	Altezza di scarico	2.470 mm
N	Sbraccio (nel caso di M)	626 mm
O	Profondità di scavo	96 mm
P	Larghezza totale	1.810 mm
Q	Larghezza cingolo	1.400 mm
S	Distanza da terra	370 mm
T	Raggio massimo all'esterno	4.240 mm
U	Raggio sul bordo esterno	3.850 mm
V	Raggio interno	1.910 mm
W	Angolo di piega	40 °
X	Angolo di rollback con altezza di sollevamento max.	71 °
Y	Angolo di scarico	45 °
Z	Angolo di rollback a terra	43 °