



## DT15

### Dumper cingolato

#### Massimo sforzo

Il DT15 è il trasportatore ideale in cantiere per numerose tipologie di lavori. L'ampia gamma di cassoni, insieme alla trazione idrostatica comoda e intuitiva e l'elevato carico utile, lo rendono un perfetto tuttofare. Il cofano motore monoblocco e la disposizione ottimale dei punti di assistenza facilitano notevolmente anche la manutenzione quotidiana e fanno risparmiare tempo e fatica. Il baricentro basso lo rende un partner affidabile nel trasporto di materiale anche in presenza di carichi pesanti.

### Punti di forza

- Comportamento alla guida idrostatico
- Varianti cassone intercambiabili
- Sedile dell'operatore
- Salita e discesa su entrambi i lati

### Dati tecnici

#### ■ idraulica

Pompa idraulica	Cilindrata variabile e pompa a ingranaggi
Portata standard max.	95,0 l/min

#### ■ Valori meccanici di rendimento

Velocità di marcia	7,5 km/h
--------------------	----------

#### ■ Valori meccanici

Lunghezza	2.674,0 mm
Larghezza	1.102,0 mm
Altezza	2.372,0 mm
Peso	1.040,00 kg
Carico utile max.	1.500,0 kg
Cassone	Cassone a scarico frontale
Capacità cassone raso	632,0 l
Capacità cassone colmo	760,0 l
Peso d'esercizio (min.-max.)	1.345,0 - 1.695,0 kg

#### ■ Motore a scoppio

Raffreddamento	Raffreddamento ad acqua
Modello di motore	Motore diesel

Cilindri	3,0
Cilindrata	898,0 cm <sup>3</sup>
Angolo di inclinazione max.	20,0 °
Potenza nominale	15,2 kW
Numero di giri nominale	2.400,0 1/min
Valori limite gas di scarico	EU Stage V
Produttore del motore	Kubota
Indicazione del motore	Z-902
Corsa	73,0 mm
Alesaggio	72,0 mm

#### ■ Dati caratteristici ambientali

Livello di pressione acustica LpA	87,0 dB(A)
Livello di pressione acustica LpA (norma)	ISO 6396
Potenza acustica LWA, garantita	101,0 dB(A)
Potenza acustica LWA (norma)	ISO 6395

#### ■ Trasporto e stoccaggio

Peso di trasporto	1.270,0 kg
-------------------	------------

## Dimensioni

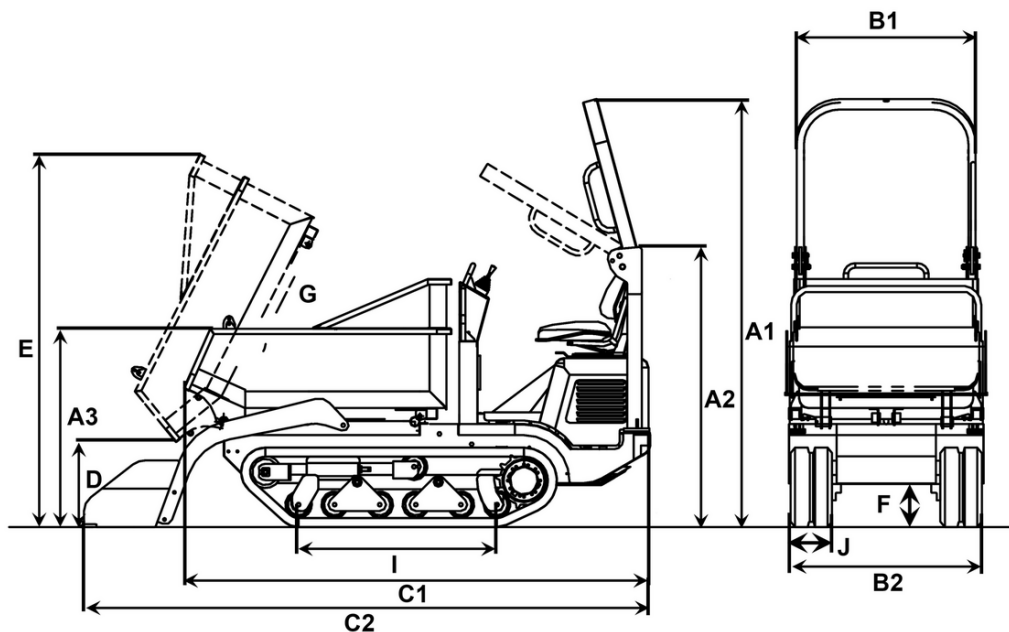

		Cassone a scarico frontale	Cassone a scarico girevole	Cassone a scarico alto	Plattaforma inclinabile su 3 lati	Betoniera
A1	Altezza ROPS	2.372 mm	2.372 mm	2.372 mm	2.372 mm	2.372 mm
A2	Altezza ROPS ribaltato	2.022 mm	2.022 mm	2.022 mm	2.022 mm	2.022 mm
A3	Altezza bordo anteriore del cassone	770 mm	1.210 mm	1.104 mm	1.150 mm	1.254 mm
	Altezza bordo anteriore del cassone a scarico alto sollevato			2.193 mm		
B1	Larghezza cassone	1.054 mm	1.102 mm	1.000 mm	1.020 mm	926 mm
B2	Larghezza con sistema autocaricante	1.080 mm		1.121 mm		1.080 mm
	Larghezza sottocarro	1.080 mm	1.080 mm	1.080 mm	1.080 mm	1.080 mm
C1	Lunghezza complessiva senza pedana	2.585 mm	2.674 mm	2.609 mm	2.640 mm	2.403 mm
C2	Lunghezza con sistema autocaricante, senza pedana	3.160 mm		3.365 mm		3.250 mm
D	Altezza di scarico max.	472 mm	810 mm	873 mm	380 mm	762 mm
	Altezza di scarico max., cassone a scarico alto sollevato			1.963 mm		
E	Altezza del cassone ribaltato	2.070 mm	2.381 mm	2.383 mm	2.040 mm	1.647 mm
	Altezza del cassone ribaltato, cassone a scarico alto sollevato			3.472 mm		
G	Angolo di scarico	63 °	84 °	78 °	63 °	62 °
I	Lunghezza cingoli	1.100 mm	1.100 mm	1.100 mm	1.100 mm	1.100 mm