



**WACKER
NEUSON**
all it takes!



DT05e

Dumper de esteira elétrico

Pequeno, mas ótimo!

Quase todas as aberturas, mesmo em espaços fechados, permitem que o DT05e seja manobrado sem problemas. Com o funcionamento livre de emissões, pode ser utilizado mesmo em espaços fechados ou em ambientes sensíveis do ponto de vista ambiental. Com a coordenação ideal dos tempos de carregamento e de funcionamento, oferece possibilidades de aplicação adicionais e tempos de inatividade reduzidos. Os custos estão caindo, as possibilidades de uso estão aumentando — a eficiência em poucas palavras.

Destaques

- Silencioso e versátil
- Produtividade no ponto
- Sem emissões e ecológico
- Potente, sem meio-termo
- Pequenas dimensões

Dados técnicos

■ mecânica Especificações de performance

Capacidade de subida	20,0 %
Velocidade de marcha	1,5 - 3,0 km/h

■ mecânica Especificação

Comprimento	1.670,0 milímetro
Largura	660,0 milímetro
Altura	1.310,0 milímetro
Carga útil máx.	500,0 kg
Caixa de carga basculante	Caçamba dianteira
Conteúdo da caixa de carga basculante eliminado	273,0 eu

Conteúdo da caixa de carga basculante adicionado	313,0 eu
Peso operacional (mín.-máx.)	980,0 - 1.050,0 kg

■ Motor elétrico

Potência nominal	5,50 kW
Tensão nominal	45,0 V
Rotação nominal	2.850,0 1 minu

■ Sistema elétrico

Tempo de carregamento da bateria	8,0 - 10,0 h
Tipo de bateria	LiFePO4

Medidas

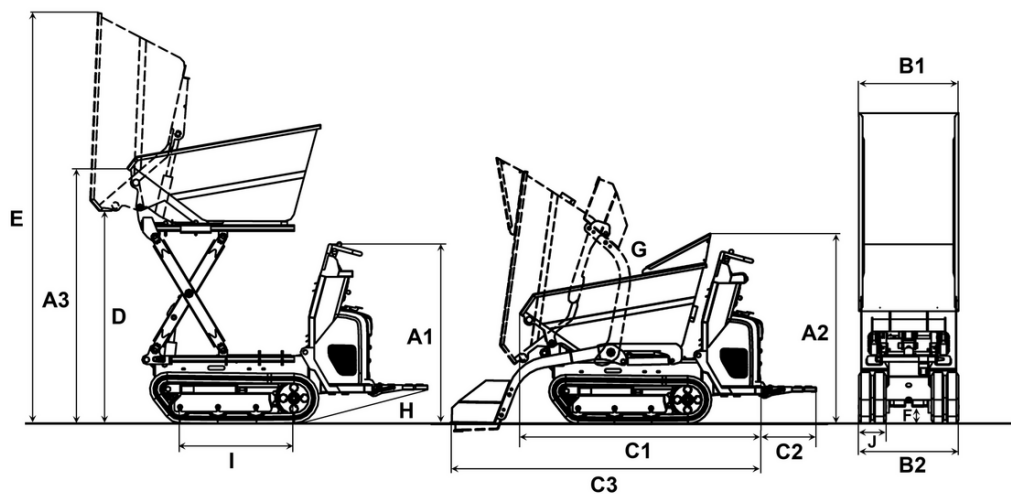

		Caçamba dianteira	Caixa de carga basculante elevada
A1	Altura acima da estação do operador	1.185 mm	1.185 mm
A2	Altura acima do protetor de mão da caixa de carga basculante	1.310 mm	1.310 mm
A3	Altura da borda frontal da caixa de carga basculante	759 mm	1.024 mm
	Altura da borda frontal da caixa de carga basculante elevada		1.685 mm
B1	Caixa de carga basculante larga	700 mm	620 mm
	Largura do veículo	660 mm	660 mm
B2	Largura com dispositivo autocarregável	660 mm	660 mm
C1	Comprimento total	1.670 mm	1.619 mm
C2	Comprimento do estribo	365 mm	365 mm
C3	Comprimento com dispositivo autocarregável, sem estribo	2.149 mm	
D	Altura de descarregamento máx.	410 mm	741 mm
	Altura de descarregamento máx., caixa de carga basculante elevada levantada		1.403 mm
E	Altura da caixa de carga basculante inclinada	1.827 mm	2.050 mm
	Altura da caixa de carga basculante, caixa de carga basculante elevada levantada		2.712 mm
F	Distância do solo	110 mm	110 mm
G	Ângulo de despejo	72 °	72 °
H	Ângulo de retrocesso do estribo	14 °	14 °
I	Comprimento do ressalto da esteira	753 mm	753 mm