



2060 Hjullæssere

Tekniske data

■ Motordata standard

Motorproducent	Rehiko
Motortype	KDI 1903 TCR
Cylinder	3
Motoreffekt	42 kW
Motoreffekt	57 hk
ved maks. omdrejningstal	2.600 o/min
Drejningsmoment maks.	225 Nm
Slagvolumen	1.861 cm ³
Kølemiddeltype	vand
Emissionsklasse	V
Efterbehandling af udstødningsgas	DOC/DPF

■ Elektrisk system

Driftsspænding	12 V
Batteri	100 Ah
Dynamo	120 A

■ Vægt

Driftsvægt	3.720 - 4.230 kg
Rivekraft (maks.)	4.320 daN
Løftekraft (maks.)	3.925 daN
Tippelast med skovl - maskine lige, mast vandret	2.910 - 3.510 kg
Tippelast med skovl - maskine med knæk, mast vandret	2.550 - 3.070 kg
Tippelast med skovl - lige maskine, løfteanordning i nederste position	4.400 - 5.280 kg
Tippelast med skovl - maskine med knæk, løfteanordning i nederste position	3.860 - 4.630 kg
Tippelast med pallegaffel - maskine lige, mast vandret	2.410 - 2.890 kg
Tippelast med pallegaffel - maskine med knæk, mast vandret	2.110 - 2.530 kg
Tiplast med pallegaffel, maskine lige, transportstilling	2.870 - 3.440 kg
Tiplast med pallegaffel, maskine vinklet, transportstilling	2.520 - 3.020 kg

■ Førerkabine

Førerkabine	FSD (kabine)
-------------	--------------

■ Fyldmængder

Tankindhold brændstof	80 l
Tankindhold hydraulikolie	32 l

■ Drev

Drevtype	ecDrive (Electronic Controlled Drive)
Køredrev	hydrostatisk via transfergear og kardanaksel
Kørettrin	2
Aksel	PA 1200
Kørehastighed standard	0-20 km/h
Kørehastighed option 1	0-30 km/h
Driftsbremse	Tromlebremse (ekstraudstyr: lamelbremse)
Parkeringsbremse	Tromlebremse (ekstraudstyr: lamelbremse)
Differentiallås	100 % foraksel + bagaksel

■ Hydraulikanlæg

Kørehydraulik arbejdstryk (maks.)	500 bar
Arbejdshydraulik transportmængde (maks.)	59 (74,1) l/min
Arbejdshydraulik arbejdsdruk (maks.)	235 bar

■ Kinematik

Kinematik type	PZ
Løftecylinder	2
Tippcylinder	1
Hurtigt skifte system	hydraulisk

■ Styring

Styringstype	Hydraulisk knæk-pendulstyring
Styre cylinder	1
Pendulvinkel	± 10 grad

■ Støjkarakteristiske værdier

Gennemsnitligt lydeffektniveau LwA (sikkerhedstag)	99,9 dB(A)
--	------------

Garanteret lydeffektniveau LwA
(sikkerhedstag) 101 dB(A)

Angivet lydtryksniveau LpA
(sikkerhedstag) 70 dB(A)

Gennemsnitligt lydeffektniveau LwA
(kabine) 99,9 dB(A)

Garanteret lydeffektniveau LwA
(kabine) 101 dB(A)

Angivet lydtryksniveau LpA (kabine) 69 dB(A)

■ Andre oplysninger

FSD = førertag
DPF = dieselpartikelfilter
DOC = dieseloxidationskatalysator
SCR = selektiv katalytisk reduktion
Vippelastberegning i henhold til ISO 14397

Dimensioner

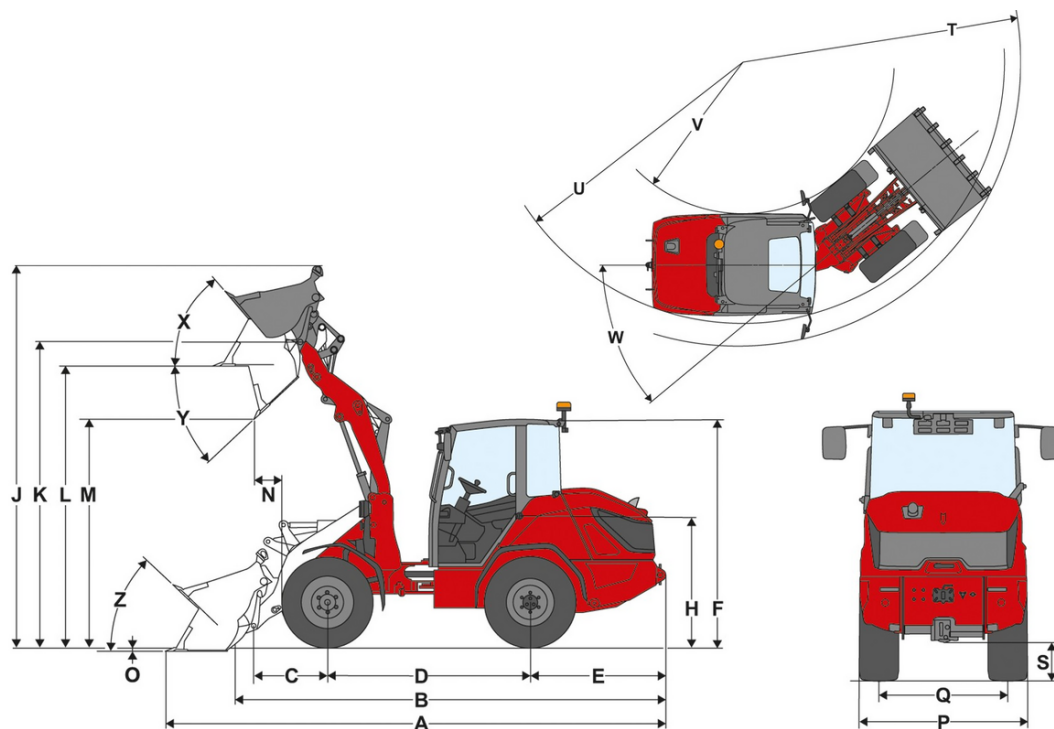

	Standardudstyr	365 / 70 R 18 BKT MP513 ET20
A	Samlet længde	5.295 mm
B	Samlet længde uden skovl	4.480 mm
C	Skovlomsdrejningspunkt (til akselmidtpunkt)	785 mm
D	Akselafstand	2.150 mm
E	Bagudhæng	1.435 mm
F	Højde med lavt sikkerhedstag	2.345 mm
	Højde med højt sikkerhedstag	2.425 mm
	Højde med kabine	2.425 mm
H	Sædehøjde	1.400 mm
J	Samlet arbejdsøjde	4.065 mm
K	Skovlomsdrejningspunkt (maks. løftehøjde)	3.240 mm
L	Overlæsningshøjde	2.950 mm
M	Tiphøjde	2.415 mm
N	Rækkevidde (ved M)	290 mm
O	Skrabedybde	35 mm
P	Samlet bredde	1.520 mm
Q	Sporvidde	1.160 mm
S	Frihøjde	345 mm
T	Maksimal radius udvendigt	4.125 mm
U	Radius på udvendig kant	3.850 mm
V	Indvendig radius	2.225 mm
W	Knækvinkel	40 °
X	Returrullevinkel ved maks. løftehøjde	50 °
Y	Udtipningsvinkel	44 °
Z	Returrullevinkel på jorden	43 °

Standardudstyr

Motor

- Rehlko KDI 1903 TCR, {42,0 kW / 57,1 PS}{42,0 kW / 56,3 hk} (DOC/DPF), EU: Trin V

Styring

- Hydraulisk knæk pendulstyring
- Styrecylinder: 1

Førerplads

- Sikkerhedstag ROPS/FOPS-testet, bagrude
- Meget rummelig
- Spejle i højre og venstre side
- Ergonomisk stor indstigning
- Indstilleligt rat (hældning og højde)
- Armlæn til højre

Førersæde

- Kunstlædersæde med sikkerhedssele, fuldt affjedret, indstilling af vægt, ryglæn og længde

Belysning

- Belysning i henhold til StVZO
- Arbejdslygter LED Basic (1000 lumen) på taget, 2 foran, 1 bagest

Drev & aksler

- Aksel: planetaksel PA1200
- Drev: Hydrostatisk firehjulstræk, elektronisk styret, ecDrive (Electronic Controlled Drive)
- Køretilstande: Auto-funktion; ECO-funktion (reduktion af motoromdrejningstal ved opnåelse af den indstillede hastighed)
- Spærre: 100 %, elektrisk-hydraulisk tilkobling på for- og bagaksel
- Hastighed: {20 km/t (valgfrit 30 km/t)}{12,4 mph (valgfrit 18,6 mph)}
- Køretrin: 2 | {10 km/t / 20 km/t}{6,2 mph / 12,4 mph}
- Driftsbremse: tromlebremse på forakslen, der via kardanakslen virker på bagakslen
- Parkeringsbremse: tromlebremse - betjening ved hjælp af bremsehåndtag på forakslen, der via kardanakslen virker på bagakslen

Dæk

- 365 / 70 R 18 BKT Multimax MP 513 ET20, profil AS, bredde {1520 mm}{59,84 in}, højde {2425 mm}{95,47 in}

Læssesystem

- Læssearm LS937
- Hurtigskifteanordning (Weidemann HV / HT - C) hydraulisk
- Kinematik: PZ
- Løftecylinder: 2
- Tipcylinder: 1
- Flydeindstilling for løftecylinder

Hydraulik

- Elektrisk pilotstyret joystick med koreretningskontakt og integreret knap til differentialespærre
- 3. styrekreds foran, elektrisk proportional via joystick inkl. kontinuerlig funktion
- Arbejdshydraulik {59 l/min (22,9 ccm)}{15.6 gpm (1.4 in³)}
- Hydraulikoliekøler

EquipCare (telematik)

- EquipCare 36 måneder

Ekstraudstyr

Førerplads

- Lavt førerhus, inkl. bagrude
- Kabine med 1 dør, inkl. varme og ventilation
- Kabinedør i to dele
- For- og bagrude inkl. vinduesviskere foran og bagpå
- Klimaanlæg
- Radiopræparation DAB+ (antenne, højttaler)

De viste illustrationer, udstyret og dataene kan afvige fra det aktuelle leveringsprogram i dit land. Vist er eventuelt ekstraudstyr mod pristillæg. Ret til ændringer forbeholdes.

- Radio DAB+ komplet
- 1 stikkontakt: 2xUSB
- Solgardiner
- Opbevaringsboks (til venstre for førersædet)
- Panoramaspejl indvendigt

Førersæde

- Stofsæde; MSG85
- Kunstlædersæde; luftaffjedring; MSG95
- Stofsæde; luftaffjedring; højde på ryglæn; MSG95
- Stofsæde; luftaffjedring; sædevarme; MSG95
- Stofsæde; luftaffjedring; sædevarme; højde på ryglæn; MSG95
- Stofsæde; luftaffjedring; MSG95
- Stofsæde; højde på ryglæn; MSG85

Belysning

- LED-belysning i henhold til StVZO
- Arbejdslygter LED Performance (2000 lumen) på taget, 2 foran, 2 bagest
- Rotorblink LED (gult), (national lovgivning skal overholdes)

Godkendelse & Vejkørsel

- Individuel typegodkendelse < {25 km/h}{15.5 mph}
- Individuel typegodkendelse > {25 km/h}{15.5 mph}
- Beslag til nummerplade foran og bagpå
- Advarselstrekant (national lovgivning skal overholdes)

Drev & aksler

- Håndspeeder
- Forvarmning: Kølevand, hydraulikolie; 230 V, stik type E/F
- Forvarmning: Kølevand, hydraulikolie; 230 V, stik type J
- Forvarmning: Kølevand, hydraulikolie; 230 V, stik type G
- Kørefunktion Auto / ECO / redskaber
- Kørefunktion Auto / ECO / M-Drive
- Hastighedsbegrænser proportional (langsom kørsel)
- {20 km/h}{12.4 mph} hastighedsforøgelse
- {30 km/h}{18.6 mph} hastighedsforøgelse
- Elektrohydraulisk lamelbremse med fjederakkumulator på forakslen, der via kardanaksel virker på bagakslen; inkl. Hill-hold-funktion

Dæk

- 425 / 55 R 17 Alliance 570 ET-15, profil AS, bredde {1655 mm}{65.16 in}, højde {2386 mm}{93.94 in}
- 440 / 50 R 17 BKT Trac Super ET-15, profil RP, bredde {1671 mm}{65.79 in}, højde {2377 mm}{93.58 in}
- 340 / 80 R 18 Alliance 585 ET15, profil MPT, bredde {1515 mm}{59.65 in}, højde {2441 mm}{96.1 in}
- 405 / 70 R 18 Alliance 608 ETO, profil MPT, bredde {1608 mm}{63.31 in}, højde {2453 mm}{96.58 in}

Læssesystem

Hurtigskiftplader:

- SkidSteer (hydraulisk - SAEJ2513 SSL HV)
- Euro (hydraulisk - ISO23206 EURO HV) (inkl. to koblinger SVK str. 3)
- Euro (hydraulisk - ISO23206 EURO HV) + SMS HV (inkl. to koblinger SVK str. 3)
- Weidemann HV/HT - C - ECS (hydraulisk - easy coupler system)

Andet:

- Sænkebremseventil (rørbrudssikring på løfte- og tipcylinder)
- Lastarmsdæmpning
- Skov/positionsvisning

Biohydraulikolie

- Shell PANOLIN S4 HLP Synth 46 (biohydraulikolie)

Hydraulik foran

- Arbejdshydraulik {74,1 l/min (28,5 ccm)}{19.6 gpm (1.74 in³)}
- Trykløs returledning foran (1 x flad anslutning størrelse 3, stik) inkl. lækageolieledning (1 x flad anslutning størrelse 2, stik)
- Hurtigkobling FASTER 2-dobbelt – på maskinsiden + på redskabssiden
- Trykudligning 3. styrekreds foran på læsseanlægget

Hydraulik bagest

- Hydrauliktilslutning bagest, enkeltvirkende via omskifterventil (to koblinger SVK, str. Gr.3)

De viste illustrationer, udstyret og dataene kan afvige fra det aktuelle leveringsprogram i dit land. Vist er eventuelt ekstraudstyr mod pristillæg. Ret til ændringer forbeholdes.

Elektriske tilslutninger foran

- Stikdåse foran 13-polet (2x elektriske funktioner E1/E2 og belysning); betjening: via 2 knapper på joystick; 1. funktion ikke-låsende, 2. funktion låsende
- Stikdåse foran 13-polet (2x elektriske funktioner E1/E2 og belysning); betjening: via 2 knapper på joystick; 1. funktion låsende, 2. funktion ikke-låsende
- Stikdåse foran 13-polet (2x elektriske funktioner E1/E2 og belysning); betjening: via 2 knapper på joystick; 1. funktion ikke-låsende, 2. funktion ikke-låsende
- Stikdåse foran 13-polet (2x elektriske funktioner E1/E2 og belysning); betjening: via 2 knapper på joystick; 1. funktion låsende, 2. funktion låsende

Elektriske tilslutninger bagest

- Stikkontakt bagved 7-polet til belysning, bagmonteret udstyr

Elektrisk system

Batteriafbryder:

- Batteriafbryder ved førerplads - med relæafbryder

Sikkerhedsudstyr

- Bakalarm (akustisk)
- Bakkamera
- Overvågning af sikkerhedsselen
- Startspærre tændingsnøgle (betjening: via kodet tændingsnøgle)

Speciallak

- Speciallakering RAL ensfarvet - i stedet for den gule Wacker Neuson-farve
- Speciallakering RAL i flere farver

Andet

- Ballastvægt bundplade ({200 kg}{440.9 lb})
- Værktøjskasse inkl. værktøjs sæt
- Kombitaske (advarselstrekant/forbindingskasse)
- Fuldautomatisk centralsmøreanlæg

Forlængelse af garantien

- Economy 24 måneder (2500 h)
- Economy 36 måneder (3000 h)
- Economy 48 måneder (3500 h)
- Economy 60 måneder (4000 h)
- Premium 24 måneder (3000 h)
- Premium 36 måneder (4000 h)
- Premium 48 måneder (5000 h)
- Premium 60 måneder (6000 h)

Anhænger- og redningsanordninger

- Trækkrog {38 mm}{1,5 tommer}, automatisk
- Manøvreringskobling (ikke godkendt til brug med anhænger!)