



**WACKER
NEUSON**
all it takes!



ET145

Konvansiyonel Paletli Ekskavatör

Kompakt sınıfının şampiyonu

ET145, boyutlarından beklenmeyen çevikliği ve performansı ile önemli kazanımlar sağlar. Performans, hareketlilik ve denge için ideal birleşimini sunar. 5 ayrı fonksiyonu destekleyen hidrolik kontrol devrelerinden üçü, yaygın olarak çok amaçlı atışman kullanılan uygulamalar için tek tek ayarlanabilir.

Öne çıkanlar

- Döner konsol
- Tamamen camlarla çevrili konforlu operatör kabini
- Geri görüş kamerası ile birlikte 17.8 cm'lik monitör ekranı
- Fabrika çıkışlı olarak 5 adede kadar hidrolik kontrol devre seçeneği
- AUX II

Teknik bilgiler

Hidrolik

| | |
|--------------------------|----------------------------------|
| Hidrolik çalışma basıncı | 320,0 bar |
| Hidrolik pompa | Çift değişkenli ve 2 dişli pompa |
| Azami debi | 305,0 l / dk |
| Depo hacmi | 110,0 l |

mekanik güç bilgileri

| | |
|--------------|-----------|
| Yürüyüş hızı | 5,1 km/sa |
|--------------|-----------|

mekanik bilgiler

| | |
|------------------------------|------------------------|
| Uzunluk | 7.788,0 mm |
| Genişlik | 2.490,0 mm |
| Yükseklik | 2.786,0 mm |
| Çalışma ağırlığı (min.-maks) | 15.551,0 - 17.275,0 kg |
| Kazma derinliği (maks.) | 5.442,0 mm |

Yanmalı motor

| | |
|------------|--------------|
| Soğutma | Su soğutmalı |
| Motor tipi | Dizel motor |

| | |
|--------------------------------|-------------------------|
| Silindir | 4,0 |
| Silindir hacmi | 3.621,0 cm ³ |
| Yakıt tipi | Dizel EN 590 |
| Elektrik yük değerleri | 55,0 kW |
| Nominal motor devri | 2.050,0 1 dk |
| Egzoz sınır değerleri | EU Stage V |
| Akü kapasitesi (nominal değer) | 120,0 Ah |
| Motor üreticisi | Perkins |
| Motor tanımı | 904J-E36TA |

Çevre karakteristik verileri

| | |
|----------------------------------|------------|
| Ses seviyesi LWA, garanti edilen | 99,0 dB(A) |
|----------------------------------|------------|

Alt takım

| | |
|--------------------------|-----------|
| Hidrolik çalışma basıncı | 240,0 bar |
|--------------------------|-----------|

Taşıma ve depolama

| | |
|------------------|-------------|
| Nakliye ağırlığı | 14.917,0 kg |
|------------------|-------------|

Boyutlar

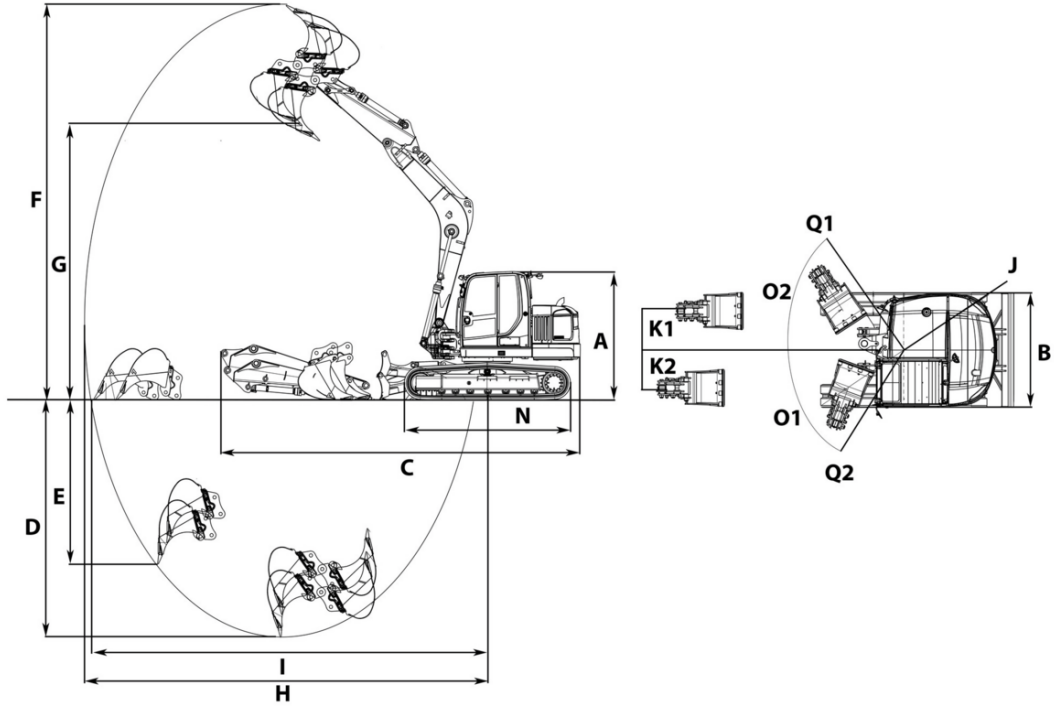

| | | Kauçuk çelik palet | Hibrit palet |
|----|---|--------------------|--------------|
| A | Kabin ile yükseklik | 2.786 mm | 2.825 mm |
| B | Düzleme plakası genişliği | 2.490 mm | 2.490 mm |
| C | Taşıma uzunluğu kısa kepçe sapı | 7.720 mm | 7.698 mm |
| | Taşıma uzunluğu uzun kepçe sapı | 7.788 mm | 7.769 mm |
| D | Maksimum kazma derinliği, kısa kepçe sapı | 4.981 mm | 4.942 mm |
| | Maksimum kazma derinliği, uzun kepçe sapı | 5.481 mm | 5.442 mm |
| E | Maks. delme derinliği, kısa kepçe sapı | 3.089 mm | 3.050 mm |
| | Maks. delme derinliği, uzun kepçe sapı | 3.550 mm | 3.511 mm |
| F | Maks. delme yüksekliği, kısa kepçe sapı | 8.228 mm | 8.267 mm |
| | Maks. delme yüksekliği, uzun kepçe sapı | 8.552 mm | 8.591 mm |
| G | Maksimum boşaltma yüksekliği, kısa kepçe sapı | 5.620 mm | 5.659 mm |
| | Maksimum boşaltma yüksekliği, uzun kepçe sapı | 5.945 mm | 5.983 mm |
| H | Maksimum kazma yarıçapı, kısa kepçe sapı | 8.261 mm | 8.262 mm |
| | Maksimum kazma yarıçapı, uzun kepçe sapı | 8.727 mm | 8.727 mm |
| I | Maksimum zemindeki menzil, kısa kepçe sapı | 8.044 mm | 8.032 mm |
| | Maksimum zemindeki menzil, uzun kepçe sapı | 8.527 mm | 8.515 mm |
| J | Arka dönüş yarıçapı | 2.017 mm | 2.018 mm |
| K1 | Konsol yer değişimi maks. (sağ taraftaki kepçenin ortasına) | 846 mm | 846 mm |
| K2 | Konsol yer değişimi maks. (sol taraftaki kepçenin ortasına) | 638 mm | 638 mm |
| N | Sürücü takımı uzunluğu | 3.604 mm | 3.662 mm |
| O1 | Maksimum dönüş açısı (kol sistemi sola doğru) | 70 ° | 70 ° |
| O2 | Maksimum dönüş açısı (kol sistemi sağa doğru) | 57 ° | 57 ° |
| Q1 | Konsol dönüş yarıçapı sağ | 2.643 mm | 2.643 mm |
| Q2 | Konsol dönüş yarıçapı sol | 2.322 mm | 2.322 mm |