



9580T Teleskophyllare

Tekniska data

■ Motordata, Standard

Motortillverkare	Deutz
Motormodell	TCD 3.6 S5
Cylinder	4
Motoreffekt	100 kW
Motoreffekt	136 PS
vid max. varvtal	2.300 U/min
Cylindervolym	3.621 cm ³
Kylmedelstyp	Vatten / laddluft
Avgaskrav EU steg	V
Avgasefterbehandling	DOC/DPF/SCR

■ Motordata Tillval 1

Motortillverkare	Deutz
Motormodell	TCD 4.1 S5
Cylinder	4
Motoreffekt	156 PS
vid max. varvtal	2.300 U/min
Cylindervolym	4.038 cm ³
Kylmedelstyp	Vatten / laddluft
Avgaskrav EU steg	V
Avgasefterbehandling	DOC/DPF/SCR

■ Elsystem

Arbetsspänning	12 V
Batteri	185 Ah
Generator	120 A

■ Vikter

Arbetsvikt	11.210 kg
Tipplast med skopa - rak maskin, laddningsram horisontell	6.594 kg
Tipplast med skopa - svängd maskin, laddningsram horisontell	5.871 kg
Tipplast med skopa - rak maskin (utkörd skopa)	3.495 kg

Tipplast med skopa - svängd maskin (utkörd skopa)	3.112 kg
Tipplast med pallgaffel - rak maskin, laddningsram horisontell	5.775 kg
Tipplast med pallgaffel - svängd maskin, laddningsram horisontell	5.142 kg
Tipplast med pallgaffel - rak maskin (utkörda gafflar)	3.265 kg
Tipplast med pallgaffel - svängd maskin (utkörda gafflar)	2.907 kg

■ Förarhytt

Förarhytt	Förarhytt
-----------	-----------

■ Volymer

Drivmedeltankens volym	140 l
Hydrauloljetankens volym	125 l
Ureatankens volym	12 l

■ Drivsystem

Drivningssätt	hydrostatisk
Drivning	Kardanaxel
Kör lägen	3
Axel	PA 1900
Standard hastighet	0-20 km/h
Körhastighet Tillval 1	0-30 km/h
Körhastighet Tillval 2	0-40 km/h
Driftsbroms	Lamellbroms i framaxeln som verkar på bakaxeln genom kardanaxeln
Parkeringsbroms	Elhydraulisk lamellbroms med fjäderbelastning i framaxeln samt över kardanaxeln till bakaxeln
Differentiallås	100% Framaxel + bakaxel

■ Hydraulsystem

Arbetsstryck, körsystemets hydraulsystem (max.)	480 bar
Flöde, arbetssystemets hydraulsystem (max.)	150 (180) l/min
Arbetsstryck, arbetssystemets hydraulsystem (max.)	250 bar

■ Kinematik

Lyftcylinder	1
Tippcylinder	1

Snabbväxlingssystem	hydraulisk
---------------------	------------

■ Styrning

Styrningstyp	Hydraulisk midjstyrning med svängaxel
--------------	---------------------------------------

Styrcylinder	2
--------------	---

Pendelvinkel bakaxel	± 12 Grad
----------------------	-----------

■ Karakteristiska bullervärden

Genomsnittlig bullerexponering LwA (förarhytten)	100,7 dB(A)
--	-------------

Garanterad bullerexponering LwA (förarhytten)	102 dB(A)
---	-----------

Angivet ljudtryck LpA (Förarhytt)	70 dB(A)
-----------------------------------	----------

■ Övrig information

FSD = förarskyddstak
DPF = dieselpartikelfilter
DOC = oxidationskatalysator
SCR = selektiv katalytisk reduktion
Tipplastberäkning enligt ISO 14397

Mått

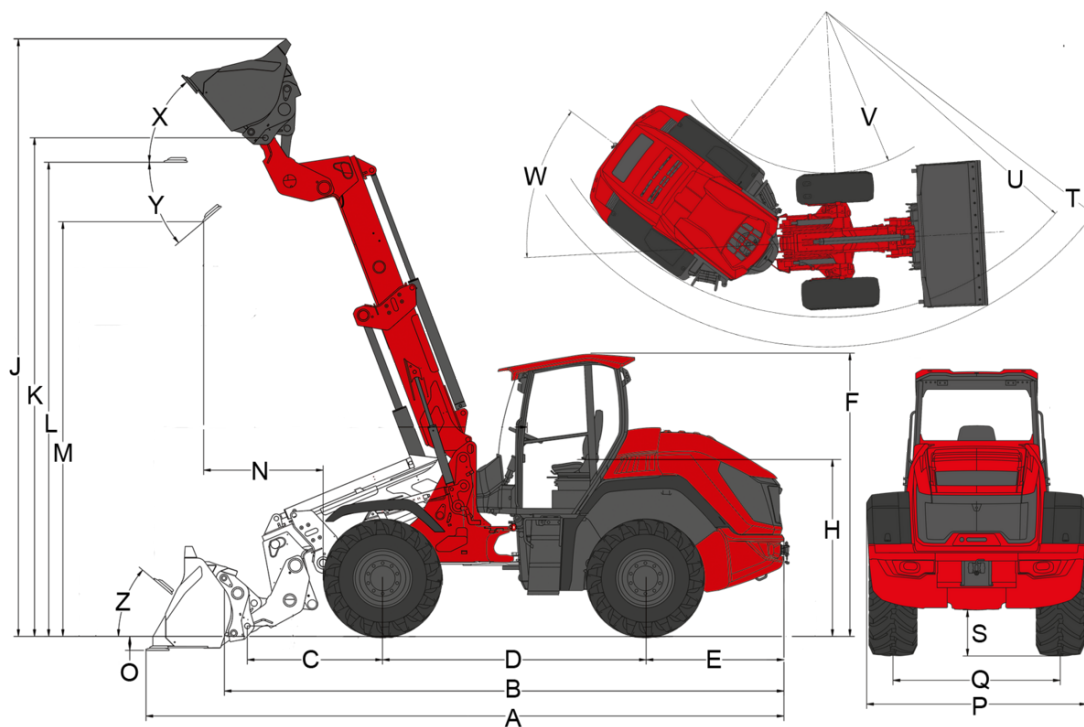

Teleskoparm (Z-Kinematik)

	Standardutrustning	500 / 70 R24 Michelin XMCL ET 40
A	Total längd	6.960 mm
B	Total längd utan skopa	6.090 mm
C	Skopvridpunkt (till axelmitt)	1.440 mm
D	Hjulbas	2.900 mm
E	Bakre överhäng	1.520 mm
F	Höjd med lågt förarskyddstak	
	Höjd med högt förarskyddstak	
	Höjd med låg förarhytt	
	Höjd med hög förarhytt	
	Höjd med förarhytt	3.110 mm
H	Sitthöjd	1.940 mm
J	Total arbetshöjd	6.500 mm
K	Skopvridpunkt (maximal lyfthöjd)	5.480 mm
L1	Lasthöjd teleskoparm inkörd	4.070 mm
L	Lasthöjd teleskoparm utmatad	5.210 mm
	Lasthöjd	
M1	Dumpningshöjd med inkörd teleskoparm	3.440 mm
M	Dumpningshöjd	
	Dumpningshöjd med utmatad teleskoparm	4.580 mm
N	Räckvidd (hos M)	1.300 mm
O	Grävdjup	130 mm
P	Total bredd	2.390 mm
Q	Bandbredd	1.820 mm
S	Markfrigång	502 mm
T	Maximal radie	5.770 mm
U	Radie vid ytterkant	4.900 mm
V	Innerradie	2.450 mm
W	Svängvinkel	40 °
X	Återtippsvinkel vid maximal lyfthöjd	50 °
Y	Tippningsvinkel	40 °
Z	Återtippsvinkel på marken	40 °

Standardutrustning

Motor

- Deutz TCD 3.6 S5, 100 kW / 136 hkr, stage V

Styrning

- Hydraulisk midjestyrring med svängaxel, pendelvinkel (axel) $\pm 12^\circ$
- Styr cylinder: 2

Däck

- 500 / 70 R24 Michelin XMCL ET 40, profil XMCL, bredd 2390 mm, höjd 3110 mm

Förarplats

- Förarhytt komfort 2-dörrars, ROPS/FOPS nivå 2
- Luftkonditioneringsanläggning med automatisk luftkonditionering
- Skjutfönster i bägge dörrar
- Takfönster med torkare
- Radio DAB+
- 7-tums färgdisplay för all viktig maskininformation
- Backkamera
- Uppvärmd bakruta

Förarstol

- Komfortabel stol med säkerhetsbälte helfjädrad, vikt-, rygg- och längdinställning

Belysning

- Belysning
- Arbetsstrålkastare, 4 fram, 2 bak på förarskyddstaket

Drivningar & axlar

- Axel: Planetväxelaxel PA1900
- Drivlina: hydrostatisk med fördelningslåda och kardanaxel
- Differentialspär: 100 % fram- och bakaxel
- Hastighet: 20 km/h
- Körsteg: 3 | 7 km/h / 15 km/h / 20 km/h (tillval 30 / 40)
- Lamellbroms: Lamellbroms i framaxeln som verkar på bakaxeln genom kardanaxeln.
- Parkeringsbroms: Fjäderbelastad, elhydraulisk lamellbroms i framaxeln som påverkar bakaxeln via kardanaxeln

Lastsystem

- Teleskoparm lyfthöjd 5 480 mm
- Snabbväxlingsanordning enligt ISO 23727 (system Volvo TPV) hydraulisk
- Kinematik: Z
- Lyftcylinder: 1
- Tippcylinder: 1
- Returautomatik för skopa

Hydraulik

- Elektriskt förstyrd joystick med korriktionsreglage och integrerad knapp för differentialspär
- tredje styrkrets fram genom elektriskt förstyrd joystick proportionellt
- Oljeflödesinställning genom Jog-Dial
- Tryckavlastning av hydraulanslutningar på lyftarmen

Övrigt

- Omvänd fläkt
- Kontaktton fram med 13 stift (2x elektriska funktioner E1/ E2 och belysning)
- Verktyglåda
- Verktygssats

StVZO-utrustning

- Typgodkännande (ABE) för självkörande arbetsfordon

EquipCare (telematik)

- EquipCare 36 månader (inkl. App & Manager)

Tillval

Förrärlats

- Ytterspegel uppvärmning och elektriskt justerbar
- Kupévärmare inkl. motorvärmare, programmerbar
- Dokumentlåda
- Kontrollpanelshållare på B-stång
- Hållare för mobiltelefon
- Uttag för körsignal, 7 stift, för saltspridare

Förrästol

- Stol, tygklädsel; luftfjädring (MSG95AL/722)
- Stol, tygklädsel; luftfjädring; stolvärme (MSG95AL/722)

Belysning

- Arbetsstrålkastare på förrärlhyttens tak, 4 fram, 2 bak, 2 baktill på sidan
- Arbetsstrålkastare med lysdioder på förrärlhyttens tak, 4 fram, 2 bak, 2 baktill på sidan
- Arbetsstrålkastare med lysdioder på teleskoparmen, två fram
- Roterande varningslampa (gul), Gällande bestämmelser skall följas!
- Roterande varningslampa (gul) med lysdioder, (Gällande bestämmelser skall följas!)

StVZO-utrustning

- Nummerskyltsbelysning inkl. hållare för registreringsskylt fram

Motor

- Deutz TCD 4.1 S5, 115 kW / 156 hkr, stage V
- Förrärmning motor, bränsle, hydraulolja (230 V)

Drivningar & axlar

- 30 km/h Power Drive 370
- 30 km/h Power Drive 370 dragkraftsförhöjning
- 40 km/h Power Drive 370
- Tryckluftsbroms med dubbla ledningar
- Krypkörningsfunktion och handgas
- Körpedalläge (M-Drive)
- Damask på kardanaxel

Däck

- 500/70R24 Michelin XMCL ET40, bredd 2390 mm, höjd 3110 mm
- 500 / 70 R 24 164 A8 Duraforce UT, bredd 2399 mm, höjd 3125 mm
- 500 / 70 R 24 Trelleborg TH500 ET40, bredd 2320 mm, höjd 2910 mm
- 500/70R24 Michelin BIBL. ET40, bredd 2320 mm, höjd 2910 mm
- 540/70R24 Michelin BIBL. ET0, bredd 2463 mm, höjd 3130 mm
- 540/70R24 Michelin XMCL. ET0, bredd 2458 mm, höjd 3137 mm
- 600 / 55 - 26,5 Alliance 331 ET0, bredd 2487 mm, höjd 3126 mm
- 17.5 R 25 Michelin X-Mine ET50, bredd 2280 mm, höjd 2950 mm
- Punkteringskydd

Lastsystem

- Lastarmsdämpning
- Skakfunktion för tippcylinder
- Sänkbromsventil (rörbrottsäkring lyft- och tippcylinder)

Hydraulik fram

- Trycklös retur fram (inkl. läckoljeledning)
- Tredje styrkrets med Load Sensing 180 l/min, arbetshydraulik
- Fjärde styrkrets elektrisk proportionell
- High flow - effekthydraulik dubbelverkande 150 l/min
- High flow - effekthydraulik dubbelverkande 180 l/min

Hydraulik bak

- Trycklöst returflöde bak (inkl. läckoljeledning)
- Extra styrkrets för tippvagn bak (40 l/min) enkelverkande (en koppling)
- En dubbelverkande hydraulanslutning bak (40 l/min) (två kopplingar) inklusive tippvagnsanslutning
- Två dubbelverkande hydraulanslutningar bak (40 l/min) (fyra kopplingar)

Biohydraulolja

- Shell PANOLIN S4 HLP Synth 46 (biologisk hydraulolja)

Elanslutningar fram

- Kontaktdon fram med 13 stift (2x elektriska funktioner E1/ E2 och belysning), (handhavande: med 2 knappar på styrspak; första funktion med fjädrande knapp, andra funktionen med spärrande knapp)
- Kontaktdon fram med 13 stift (2x elektriska funktioner E1/ E2 och belysning), (handhavande: med 2 knappar på styrspak; första funktion med spärrande knapp, andra funktionen med fjädrande knapp)
- Kontaktdon fram med 13 stift (2x elektriska funktioner E1/ E2 och belysning), (handhavande: med 2 knappar på styrspak; första funktion med fjädrande knapp, andra funktionen med fjädrande knapp)
- Kontaktdon fram med 13 stift (2x elektriska funktioner E1/ E2 och belysning), (handhavande: med 2 knappar på styrspak; första funktion med spärrande knapp, andra funktionen med spärrande knapp)

Elanslutningar bak

- Eluttag bak, 7 stift, för redskapsbelysning
- Eluttag bak, 3-poligt

Säkerhetstillval

- Backvarnare (akustisk)
- Varningsrand röd/vit (enligt DIN 30710)
- Skyddspaket industri
- Startspärr (manövrering med kodad startnyckel)
- Varningstriangel

Övrigt

- Kombinationsväska (varningstriangel / förbandslåda)
- Helautomatisk centralsmörjning
- Helautomatisk centralsmörjning (aggressiva medier), (Skruvförband och kopplingar i rostfritt utförande)
- Skyddsåtgärder för användning i aggressiva material (salt och gödsel)
- Skydd för sjötransport

Garantieförlängning

- Economy 24 månader (2500 h)
- Economy 36 månader (3000 h)
- Economy 48 månader (3500 h)
- Economy 60 månader (4000 h)
- Premium 24 månader (3000 h)
- Premium 36 månader (4000 h)
- Premium 48 månader (5000 h)
- Premium 60 månader (6000 h)

Speciallackering

- Speciallackering RAL enfärgad - i stället för Weidemann röd

Släpvagns- och bärgningsanordningar

- Automatisk draganordning
- Fäste för dragkrok
- Dragkrok automatisk, höjjusterbar för Fäste
- Släpvagnskoppling med kula K50, fästplatta justerbar i höjd
- Släpvagnskoppling Piton-Fix, fästplatta justerbar i höjd
- Dragkrok CUNA D3, höjjusterbart fäste
- Motvikt fram (620 kg)