



4507

Teleskoplastare

Mångsidig och robust för tuffa förhållanden

Kramers teleskoplastare är det bästa valet, speciellt vid tuffa förhållanden. Tack vare det lastavkännande hydraulsystemet uppnås korta arbetscykler. Smart utformad för underhåll, en lyftkapacitet på 4,5 ton och en staplingshöjd på 7 m imponerar. Drivlinan med ecospeed, smidig och med stort vridmoment, innebär en stor prestandareserv och den bemästrar svåra förhållanden utan problem. Den lilla vändcirkeln, tack vare fyrhjulstyrning, och de korta lastningscyklerna ökar effektiviteten på arbetsplatsen, framför allt på arbetsplatser som är trånga.

Drivsystem: Lägre motorvarvtal för ecospeed och ecospeedPRO som standard, vilket skyddar förare och maskin

Modernt användarkoncept: 7"-LCD-skärm, All-In-One styrspak och Jog Dial för enkelt handhavande av maskinen

Sikt uppåt: Extern FOPS med sneda längsgående stag, som lutar utåt från förarens synfält

EquipCare: Överblick på siffror och maskindata tack vare den standardmonterade telematiklösningen

Sikt runt hela maskinen: Perfekt sikt över hela arbetsområdet tack vare stor hytt och den skarpt lutande motorhuven

Tekniska data

■ Motordata, Standard

Motortillverkare	Deutz
Motoreffekt	100 kW
Motoreffekt	136 PS
vid max. varvtal	2.300 U/min
Cylindervolym	3.621 cm ³
Avgaskrav EU steg	V
Avgasefterbehandling	DOC / DPF / SCR

■ Vikter

Nyttolast (max.)	4.500 kg
Nyttolast vid max. räckvidd	1.500 kg
Nyttolast vid max. stapelhöjd	3.300 kg
Staplingshöjd (max.)	7.017 mm
Nyttolast max. (LSP 500 mm)	4.500 kg
Arbetsvikt	8.100 - 9.100 kg
Brytkraft (max.)	62,4 kN

Lyftkapacitet (max.) 50,8 kN

■ Volymer

Hydrauloljetankens volym	100 l
Ureatankens volym	12 l

■ Drivsystem

Standard hastighet	0-40 km/h
Körhastighet Tillval 1	0-20 km/h
Körhastighet Tillval 2	0-30 km/h

■ Hydraulsystem

Flöde, arbetssystemets hydraulsystem (max.)	140 l/min
---	-----------

■ Styrning

Styrutslag maximalt	38 Grad
---------------------	---------

■ Karakteristiska bullervärden

Garanterad bullerexponering LwA (förarhytten)	101 dB(A)
Buller, uppmätt, LwA	97,6 dB(A)
Ljudtryck vid förarplats	72 dB(A)

Mått

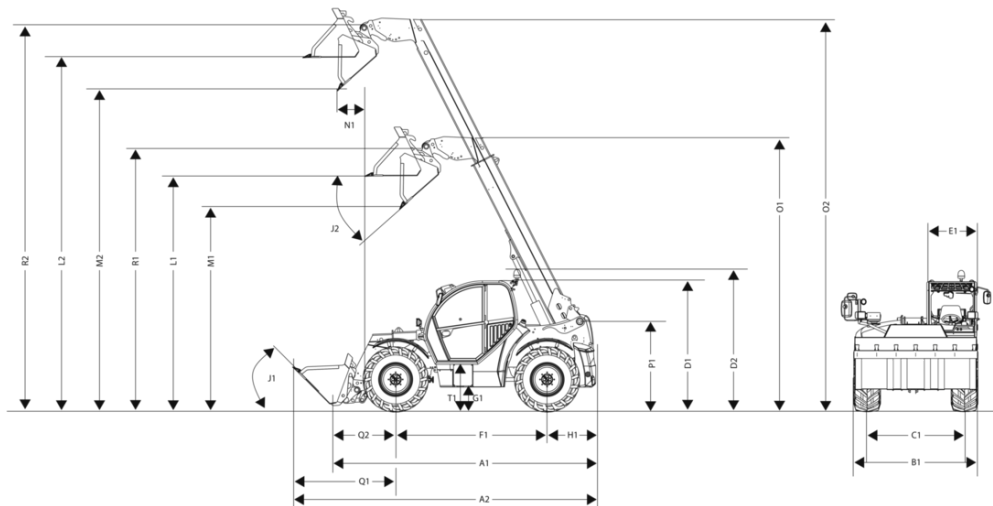

A1	Total längd	4.985 mm
A2	Total längd med skopa	6.160 mm
B1	Total bredd utan skopa	2.500 mm
C1	Spår fram bak	2.065 mm
D1	Total höjd	2.570 mm
D2	Total höjd med roterande varningsljus	2.740 mm
E1	Bredd på förarhytt	990 mm
F1	Hjulbas centrum	2.950 mm
G1	Markfrigång under axel och växellåda, vadningsdjup	418 mm
H1	Avstånd från bakhjulets mitt till bakhjulet	950 mm
I1	Bakre färdvinkel (lutningsvinkel)	35 °
J1	Tippningsvinkel	45 °
K1	Max staplingshöjd	7.017 mm
J2	Tippningsvinkel	41 °
L1	Lasthöjd inkörd	4.518 mm
L2	Lasthöjd utmatad	6.835 mm
M1	Dumpningshöjd inkörd	3.865 mm
M2	Dumpningshöjd utmatad	6.183 mm
N1	Tippavstånd utmatad	495 mm
O1	Teleutdragslängd inkörd	5.287 mm
O2	Teleutdragslängd utmatad	7.604 mm
P1	Total höjd till teleskoparmslagring i ramen	1.761 mm
Q1	Avstånd från framhjulets mitt till skopans framkant	2.260 mm
Q2	Avstånd från framhjulslagrets mitt till snabbväxlingsramen	935 mm
R1	Skopvridpunkt inkörd	5.092 mm
R2	Skopvridpunkt utmatad	7.409 mm
S1	Vändradie hjulytterkant	4.240 mm
S2	Vändradie skopans ytterkant	5.265 mm
T1	Påstigningshöjd förarhyttsgolv	975 mm

Standardutrustning

Förarhytt

- ROPS/FOPS-testad, bullerisolerad, vibrationsdämpad komforthytt med 360 graders sikt.
- Vindrutetorkare fram och bak med intervallfunktion fram, automatisk retur av blinkers
- Strömbrytare i dörr för innerbelysning, delad dörr, övre delen kan öppnas 180° och spärras i två lägen
- Uppfällbar bakruta
- Teleskoperbar rattstång med justerbar lutning
- Hängande pedaler och uttagbar matta
- Grammer mekaniskt fjädrad komfortabel förarstol MSG85/721
- Elektronisk styrspak, multifunktion, med integrerad körriktningväljare och telekoperingsfunktion
- Färgdisplay på 7" som visar alla fordonsfunktioner; Jog Dial
- Färgmärkta reglage för hydraulfunktioner, elsystem, kör- , och säkerhetsfunktioner
- Värme med 3-steps fläkt, sex munstycken och två defrostermunstycken
- Mugghållare, 12V strömuttag, rullgardin
- Arbetsstrålkastare, 1x med lysdioder fram (1000 lm), arbetsstrålkastare 1x med lysdioder bak (1000 lm)
- Belysning enligt tyska trafikbestämmelser
- Manuell batterifrånskiljare

Motor

- Grovmaskig kombinationskylare för motorvatten, hydraulolja och laddluft
- Brett öppningsbar motorhuv, inspektionslucka för hydraulolja och kylvatten
- Underhållslucka för enkel rengöring av motorrummet

Styr- och arbetshydraulik

- Fyra styrningstyper som standard
- Tredje styrkrets och teleskopfunktion med proportionell styrning
- Konstant funktion tredje styrkrets tillkopplingsbar via vippbrytare
- Oljemängd för den 3: e styrkretsen, alla tillvalsstyrkretsar inställbara
- Överbelastnings- och förarassistanssystem "Smart Handling" av den andra generationen (skop-, staplings- och manuellt läge)
- Testanslutning för arbetshydraulik och drivsystem

Färddrivning och axlar

- Steglös, hydrostatisk Ecospeed-växellåda med lastberoende, elektronisk transmissionsstyrning

Fordonskonstruktion och kinematik

- Vridstiv ram i lådkonstruktion med sidostöd för teleskoparmen
- Två låsbara förvaringsfack integrerade i motvikterna, vardera med en volym på 22 liter
- Teleskoparmen glider på 13 st utifrån inställbara glidelement
- Ändlägesdämpning i teleskop, lyft- och tippcylindrarna

Dokumentation

- Bruksanvisning; servicehäfte

Tillval

Förarplats - Hytt

- Luftdämpad förarstol (MSG95AL/722)
- Armstöd på vänster sida
- Luftkonditioneringsanläggning
- Ventilerat förvaringsfack (kylt, om klimatanläggning används)
- Inre backspegel med fäste för mobil och dubbelt uttag för USB
- Kompakt backspegel på vänster sida
 - Ej med:
 - Elektriskt justerbar yttre backspegel inkl. spegelvärme med avstängningsautomatik
- Elektriskt justerbar yttre backspegel inkl. spegelvärme med avstängningsautomatik
- Förberedd för radio (antenn, högtalare)
- Radioanläggning (radio, antenn, högtalare)
- Övervakningskamera höger fram (med extra bildskärm)
- Backkamera (integrerad bild i displayen)
- Uppvärmningsbara hyttfönster, höger och bak
- Torkare-spolare på höger sidoruta

Belysning

- Roterande varningslampan med lysdioder (gul)
- Arbetsstrålkastare LED (1000 lm), 1 styck extra fram, 1 styck extra bak
- Belysningspaket med lysdioder (1000 Lumen) - (7 extra arbetsstrålkastare - 1x fram, 1x bak, 1x vänster, 2x höger, 2x yttre rör)
- Nummerskyltsbelysning inkl. hållare för registreringsskylt fram

Utrustning för vägtrafik

- Typpgodkännande (ABE) för självkörande arbetsfordon

Motor - Axlar - Färddrivning

- Ecospeed 40 km/h inkl. Smart Driving
- Ecospeed 30 km/h inkl. Smart Driving
- Ecospeed PRO 40 km/h inkl. Smart Driving (100CC)

Däck

- Alliance 460/70R24 A-580 - Dragkraftsprofil
- Michelin Bibload 500/70 R24 (universalprofil, riktningsneutral)
- Firestone 500/70 R24 Duraforce Utility - universalprofil
- Alliance 600/55-26.5 A-331 - FLOTATION
 - Kräver:
 - Varningsrand röd/vit (enligt DIN 30710)
 - EG-försäkran om överensstämmelse dragfordon (167/2013/EG - klass T1)
 - Kontaktdon med sju stift för redskap monterade bak på maskin
 - Dessutom måste man välja ett godkänt släpvagnsdrag!

Snabbväxelpåttor & lastsystem

- Laststabilisator (svängningsdämpare)
- Hydraulisk snabbväxlingsanordning, system Kramer ("stor" teleskoplastare) (standard)
- Hydraulisk snabbväxlingsanordning, system Kramer ("stor" teleskoplastare)

Hydraulik

- Load-Sensing hydraulsystem för redskap, 140 l/min (standard)
- Load-Sensing hydraulsystem för redskap, 187 l/min
- Tryckavlastning i tredje styrkrets
- Skopreturautomatik (SRA) inkl. skakfunktion tippcylinder
- Hydraulsystemet är fyllt med miljövänlig och biologiskt nedbrytbar hydraulolja
- Dubbel multikoppling
 - endast tillsammans med:
 - Tryckavlastning i tredje styrkrets
 - Hydraulisk snabbväxlingsanordning, system Kramer (Teleskoplastare, "stor")
- Fyrfaldig multikoppling
 - endast tillsammans med:
 - Tryckavlastning i tredje styrkrets
 - Hydraulisk styrkrets fram (elektrisk omkoppling)
 - Hydraulisk snabbväxlingsanordning, system Kramer (Teleskoplastare, "stor")

EI

- Uttag för frontmonterade redskap, 4 poligt

Säkerhetstillval

- Mekanisk pendelaxelspär
- Startspär, integrerad i tändningsnyckeln
- Underredsskydd
 - endast med:
 - Skydd för drivlinan
- Skydd för drivlinan
- Brandsläckare (2 kg)
- Smutsavdragare för teleskoparmen
- Varningsrand röd/vit (enligt DIN 30710)
- Övervakning av oljenivå (hydraulolja)
- Tippcylinderspär
- Punkteringskydd
- Torrsmord (glidlack) i teleskoparm
- Skyddsgaller för framruta, kan demonteras (ej tillåten för trafik på allmän väg!)

Lackering

- Speciallackering - enfärgad enligt RAL (gråa delar är inte medräknade) *
- Skyddsåtgärder för användning i aggressiva material (salt och gödsel)
 - endast med:
 - Torrsmord (glidlack) i teleskoparm
 - Smutsavdragare för teleskoparmen
 - Skydd för drivlinan
- Skyddsåtgärder för havstransport

* Vi förbehåller oss rätten att vägra utföra lackering i färger som liknar mönsterskyddade färger eller färgkombinationer från andra tillverkare

Övrigt

- Krypkörningsfunktion och handgas
- 100 % differentialspär
- Snabbkoppling
- Undertryck-föravskiljare
- Zyklon förfilter
- Zyklon förfilter Turbo III
- Reverserbar kylfläkt
- Förvärmning motor, bränsle, hydraulolja (230V)
- Centralsmörjsystem (aggr. media)
 - endast med:
 - Skyddsåtgärder för användning i aggressiva material (salt och gödsel)
 - Torrsmord (glidlack) i teleskoparm
 - Smutsavdragare för teleskoparmen
- Förberedd för centralsmörjning (smörmedelsledning på teleskoparm)
- Centralsmörjning (helautomatisk)
- EquipCare Dual ID

Garantiförlängning

- Security 24 månader (2000 h)
- Security 36 månader (3000 h)
- Security 48 månader (3000 h)
- Security 48 månader (4000 h)
- Security 48 månader (5000 h)
- Security 60 månader (4000 h)
- Security 60 månader (5000 h)
- Power-Line (24 månader eller 2000 h)
- Power-Line (36 månader eller 3000 h)
- Power-Line (48 månader eller 3000 h)
- Power-Line (48 månader eller 4000 h)
- Power-Line (48 månader eller 5000 h)
- Power-Line (60 månader eller 4000 h)
- Power-Line (60 månader eller 5000 h)
- EquipCare 36 månader (inkl. App & Manager) - (Serie)