



3007

Chariots télescopiques

Robuste et efficace jusque dans les moindres détails

Le chariot télescopique Kramer 3007 est un engin compact et polyvalent : sa construction basse et son faible rayon de braquage combinés à une hauteur de gerbage de 7,0 m et à une charge utile de 3,0 t permettent des utilisations très variées. Dans l'utilisation quotidienne, il séduit par son système de transmission en continu et ses accès de service conçus de manière intelligente. La cabine ergonomique et fonctionnelle permet un travail sans stress et sans fatigue. En outre, les différents modes de travail du système anti-surcharge Smart Handling assurent un niveau élevé de sécurité et confort.

Hauteur de levage : Avec installation de chargement télescopique, une hauteur de levage de plus de 7,0 m

Concept de contrôle : Utilisation intuitive de toutes les fonctions par les interrupteurs à codes couleurs et joystick tout-en-un à servo-assistance électronique

Accès facile à la cabine : Montée et une descente confortables grâce au renforcement dans le sol de la cabine et à une disposition des marches en escalier

Installation de chargement : Avec stabilisateur de charge et amortissement de fin de course sur tous les cylindres

Design du capot-moteur : Visibilité optimale à droite grâce au capot-moteur à la conception aplatie

Caractéristiques techniques

■ Données moteur standard

Fabricant du moteur	Deutz
Puissance du moteur	100 kW
Puissance du moteur	136 ch
au régime moteur max	2.300 tr/min
Cylindrée	3.621 cm ³
Phase de la norme d'émissions de gaz d'échappement	V
Post-traitement des gaz d'échappement	DOC / DPF / SCR

■ Poids

Charge utile (max.)	3.000 kg
Charge utile à portée max.	1.000 kg
Charge utile à hauteur le levage max.	2.000 kg
Hauteur de gerbage (max.)	7.000 mm
Charge utile max. (DCC 500 mm)	3.000 kg
Poid de fonctionnement	5.921 - 7.250 kg
Force de rupture (max.)	50 kN
Force de levage (max.)	43 kN

■ Capacité

Capacité réservoir à carburant	100 l
Capacité du réseau d'huile hydraulique	100 l
Capacité du réservoir de solution d'urée	9,5 l

■ Transmission

Vitesse d'avancement standard	0-30 km/h
Vitesse d'avancement Option 1	0-20 km/h
Vitesse d'avancement Option 2	0-40 km/h
Blocage du différentiel	Blocage à 100 % sur l'essieu avant (en option)

■ Système hydraulique

Débit du système hydraulique de travail (max.)	100 l/min
--	-----------

■ Direction

Angle de braquage max.	38 degré
------------------------	----------

■ Valeurs des caractéristiques du bruit

Niveau de puissance acoustique garanti LwA (cabine)	101 dB (A)
Niveau de puissance acoustique mesuré LwA	99,2 dB (A)
Niveau de pression acoustique à l'oreille de l'opérateur	72 dB (A)

Dimensions

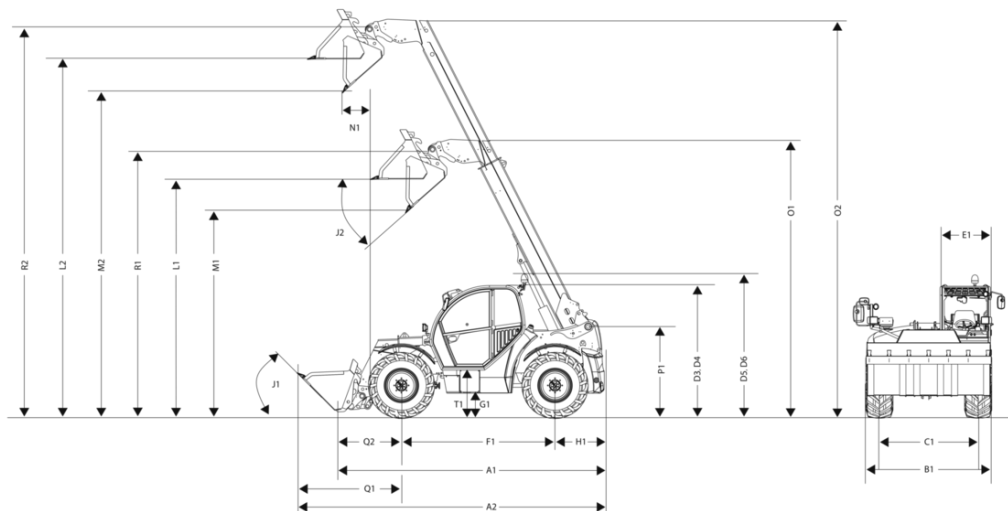

A1	Longueur totale	4.880 mm
A2	Longueur totale avec godet	5.600 mm
B1	Largeur totale sans godet	2.285 mm
C1	Voie à l'avant: à l'arrière	1.880 mm
D3	Hauteur totale Cabine basse	2.310 mm
D4	Hauteur totale Cabine haute	2.490 mm
D5	Hauteur totale avec gyrophare Cabine basse	2.540 mm
D6	Hauteur totale avec gyrophare Cabine haute	2.720 mm
E1	Largeur de la cabine	990 mm
F1	Empattement au centre	2.850 mm
G1	Garde au sol sous les essieux et la boîte de vitesses, profondeur guéable	415 mm
H1	Distance centre roue arrière - arrière de la machine	740 mm
I1	Angle d'approche arrière (angle de pente)	60 °
J1	Angle de déversement	49 °
K1	Hauteur de gerbage max.	7.000 mm
J2	Angle de déversement	41 °
L1	Hauteur de franchissement: rentré	4.520 mm
L2	Hauteur de franchissement: sorti	6.820 mm
M1	Hauteur de déversement: rentré	4.030 mm
M2	Hauteur de déversement: sorti	6.330 mm
N1	Portée de déversement: sorti	110 mm
O1	Longueur d'extension télescopique: rentré	5.255 mm
O2	Longueur d'extension télescopique: sorti	7.820 mm
P1	Hauteur totale palier du bras télescopique dans le châssis	1.600 mm
Q1	Distance centre roue avant - bord avant du godet	1.920 mm
Q2	Distance centre roue avant - logement du cadre d'attache rapide	1.290 mm
R1	Axe du godet: rentré	5.035 mm
R2	Axe du godet: sorti	7.335 mm
S1	Rayon de braquage au bord extérieur des roues	3.840 mm
S2	Rayon de braquage au bord extérieur du godet	5.000 mm
T1	Hauteur d'accès au plancher de la cabine	720 mm