



## 2080 Radlader

### Technische Daten

#### ■ Motordaten Standard

Motorhersteller	Deutz
Motortyp	TD 2.9 L4 S5
Zylinder	4
Motorleistung	45 kW
Motorleistung	61 PS
bei max. Drehzahl	2.300 U/min
Hubraum	2.900 cm <sup>3</sup>
Kühlmitteltyp	Wasser
Abgasnormstufe	V
Abgasnachbehandlung	DOC/DPF
Gemittelter Schalleistungspegel LwA (Kabine)	98,8 dB(A)
Garantierter Schalleistungspegel LwA (Kabine)	100 dB(A)
Angegebener Schalldruckpegel LpA (Kabine)	74 dB(A)

#### ■ Motordaten Option 1

Motorhersteller	Deutz
Motortyp	TCD 2.9 L4 S5
Zylinder	4
Motorleistung	55,4 kW
Motorleistung	75 PS
bei max. Drehzahl	2.300 U/min
Hubraum	2.900 cm <sup>3</sup>
Kühlmitteltyp	Wasser/Ladeluft
Abgasnormstufe	V
Abgasnachbehandlung	DOC/DPF
Gemittelter Schalleistungspegel LwA (Kabine)	100
Garantierter Schalleistungspegel LwA (Kabine)	101
Angegebener Schalldruckpegel LpA (Kabine)	77

#### ■ Elektrische Anlage

Betriebsspannung	12 V
------------------	------

Batterie	100 Ah
Lichtmaschine	95 A

#### ■ Gewichte

Betriebsgewicht	4.300 kg
Kipplast mit Schaufel - Maschine gerade, Hubgerüst horizontal	3.719 kg
Kipplast mit Schaufel - Maschine geknickt, Hubgerüst horizontal	3.113 kg
Kipplast mit Palettengabel - Maschine gerade, Hubgerüst horizontal	3.170 kg
Kipplast mit Palettengabel - Maschine geknickt, Hubgerüst horizontal	2.662 kg

#### ■ Fahrerstand

Fahrerstand	Kabine
-------------	--------

#### ■ Füllmengen

Tankinhalt Kraftstoff	65 l
Tankinhalt Hydrauliköl	50 l

#### ■ Antrieb

Antriebsart	hydrostatisch
Fahrertrieb	Gelenkwelle
Fahrstufen	2
Achse	PA 1200
Fahrgeschwindigkeit Standard	0-20 km/h
Fahrgeschwindigkeit Option 1	0-28 km/h
Betriebsbremse	Hydrostatischer Fahrtrieb auf alle 4 Räder wirkend (verschleißfrei)
Parkbremse	Betriebs- und Feststellbremse im Antriebsstrang auf alle 4 Räder wirkend
Differentialsperre	100% Vorderachse + Hinterachse

#### ■ Hydraulikanlage

Fahrhydraulik Arbeitsdruck (max.)	450 bar
Arbeitshydraulik Fördermenge (max.)	57,5 (74-115) l/min
Arbeitshydraulik Arbeitsdruck (max.)	210 bar

## ■ Kinematik

Kinematik Typ	PZ
Hubzylinder	2
Kippzylinder	1
Schnellwechselsystem	hydraulisch

## ■ Lenkung

Lenkungsart	Hydraulische Knick-Pendellenkung
-------------	----------------------------------

Lenkzylinder	1
Pendelwinkel	±12 Grad

## ■ Sonstige Informationen

FSD = Fahrerschutzdach  
DPF = Dieselpartikelfilter  
DOC = Dieseloxydationskatalysator  
SCR = Selektive katalytische Reduktion  
Kipplastberechnung nach ISO 14397

# Abmessungen

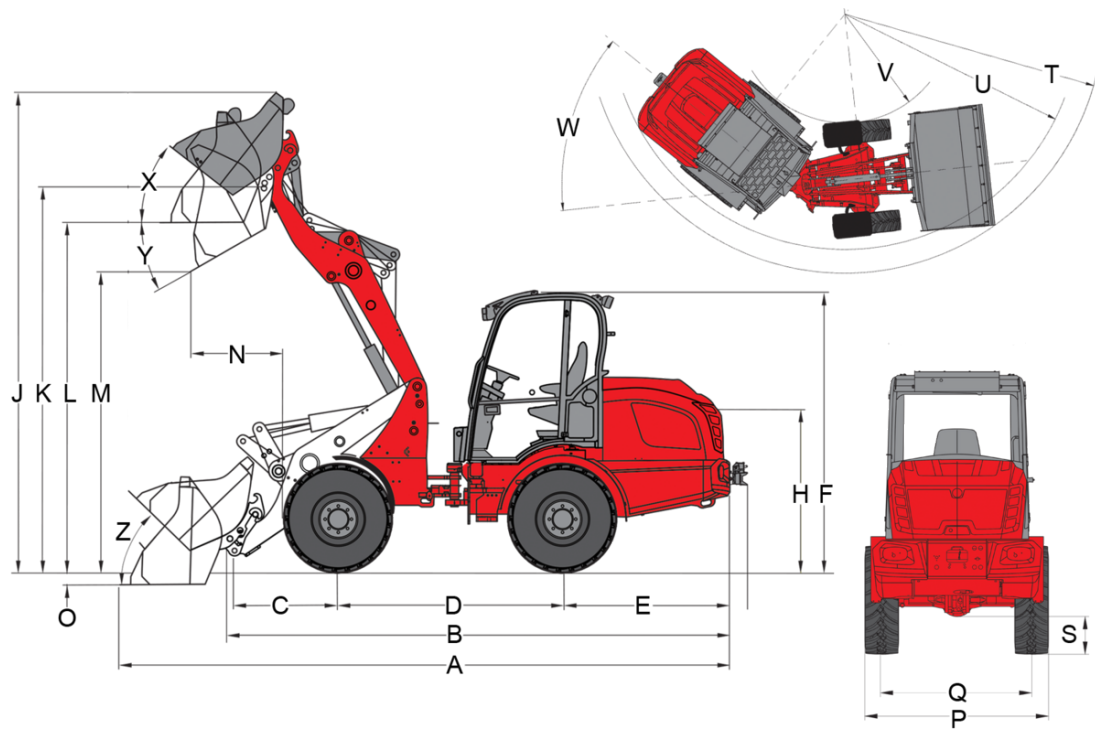

## PZ-Kinematik (Standard)

	Standardbereifung	11.5/80 - 15.3 AS ET40
<b>A</b>	Gesamtlänge	5.160 mm
<b>B</b>	Gesamtlänge ohne Schaufel	4.190 mm
<b>C</b>	Schaufeldrehpunkt (bis Achsmittle)	680 mm
<b>D</b>	Radstand	2.050 mm
<b>E</b>	Hecküberhang	1.420 mm
<b>F</b>	Höhe mit Fahrerschutzdach (fest)	
	Höhe mit Fahrerschutzdach klappbar (EPS)	
	Höhe mit Fahrerschutzdach klappbar (EPS), umgeklappt	
	Höhe mit Fahrerschutzdach absenkbar (EPS Plus), abgesenkt	
	Höhe mit Fahrerschutzdach absenkbar (EPS Plus)	
	Höhe mit Fahrerschutzdach niedrig	
	Höhe mit Fahrerschutzdach hoch	
	Höhe mit Kabine niedrig	2.360 mm
	Höhe mit Kabine hoch	2.540 mm
	Höhe mit Kabine	
<b>H</b>	Sitzhöhe	1.430 mm
<b>J</b>	Gesamtarbeitshöhe	4.020 mm
<b>K</b>	Schaufeldrehpunkt (max. Hubhöhe)	3.240 mm
<b>L</b>	Überladehöhe	2.950 mm
<b>M</b>	Ausschütthöhe	2.320 mm
<b>N</b>	Reichweite (bei M)	280 mm
<b>O</b>	Schürftiefe	70 mm
<b>P</b>	Gesamtbreite	1.410 mm
<b>Q</b>	Spurweite	1.120 mm
<b>S</b>	Bodenfreiheit	300 mm
<b>T</b>	Radius maximal außen	3.650 mm
<b>U</b>	Radius am Außenrand	3.320 mm
<b>V</b>	Innenradius	1.730 mm
<b>W</b>	Knickwinkel	45 °
<b>X</b>	Rückrollwinkel bei max. Hubhöhe	49 °
<b>Y</b>	Ausklippwinkel	44 °
<b>Z</b>	Rückrollwinkel am Boden	43 °

Die gezeigten Abbildungen, Ausstattungen und Daten können vom aktuellen Lieferprogramm Ihres Landes abweichen. Abgebildet sind unter Umständen aufpreispflichtige Sonderausstattungen. Änderungen vorbehalten.

# Serienausstattung

## Motor

- Deutz TD 2.9 L4 S5, {45 kW / 61,2 PS}{45 kW / 60.4 HP}, EU Stufe V

## Bereifung

- 11.5 / 80 - 15.3 BKT AS 504 ET40, Profil AS, Breite {1410 mm}{55.51 in}

## Lenkung

- Hydraulische Knick-Pendellenkung, Pendelwinkel  $\pm 12^\circ$
- Lenkzylinder: 1

## Antrieb

- Achse: Planetenachse PA1200
- Antrieb: Hydrostatischer Allradantrieb
- Differentialsperre: 100 %, elektrisch-hydraulisch zuschaltbar an Vorder- und Hinterachse
- Geschwindigkeit: {20 km/h}{12.4 mph}
- Fahrstufen: 2 | {7 km/h / 20 km/h}{4.4 mph / 12.4 mph}
- Betriebsbremse: Hydrostatischer Fahrtrieb auf alle 4 Räder wirkend (verschleißfrei)
- Parkbremse: Zentrale Betriebs- und Feststellbremse im Antriebsstrang auf alle 4 Räder wirkend

## Hydraulik

- Hydraulisch vorgesteuerter Joystick mit Fahrtrichtungsschalter und integriertem Taster für Differentialsperre
- 3. Steuerkreis vorne elektrisch proportional parallel über Joystick, inkl. Doppelraste
- Hydraulikölkühler

## Fahrerstand

- Komfortkabine mit Heizung und Lüftung, seitlich kippbar, ROPS / FOPS geprüft
- Großzügiges Platzangebot
- Ergonomisch großzügiger Einstieg
- Verstellbares Lenkrad (Neigung)
- Armlehne rechts

## Sonstiges

- Werkzeugbox im Fahrzeugheck
- Schaufelstandsanzeige
- Selbstbergkupplung

## Ladeanlage

- Ladeanlage LS937
- Schnellwechseleinrichtung (Weidemann) hydraulisch
- Kinematik: PZ
- Hubzylinder: 2
- Kippzylinder: 1
- Schwimmstellung für Hubzylinder

## EquipCare (Telematik)

- EquipCare 36 Monate (inkl. App & Manager)

## Anhänge- und Bergevorrichtungen

- Selbstbergkupplung (Nicht für Anhängerbetrieb zugelassen!)

## Fahrersitz

- Komfortsitz mit Sicherheitsgurt voll gefedert, Gewichts-, Rücken- und Längsverstellung

## Beleuchtung

- Arbeitsscheinwerfer LED Basic (1000 lm) am Dach, 2 vorne, 2 hinten
- Beleuchtungsanlage nach StVZO

# Optionen

## Fahrerstand

- Kabine Komfort 2-Türig hoch

Die gezeigten Abbildungen, Ausstattungen und Daten können vom aktuellen Lieferprogramm Ihres Landes abweichen. Abgebildet sind unter Umständen aufpreispflichtige Sonderausstattungen. Änderungen vorbehalten.

- Ablagebox mit Flaschenhalter (links neben Fahrersitz)
- Radiovorbereitung DAB+ (Antenne, Lautsprecher)
- Radio DAB + komplett
- Klimaanlage
- Kabinensteckdose 230 V (Anschlussleistung max. 2000 W), (Funktion nur bei angeschlossener Motorvorwärmung am 230V Netz)

#### **Fahrersitz**

- Sitz Stoff; Sitzheizung (MSG 85)
- Sitz Stoff; Luftgefedert (MSG 95AL/722)
- Sitz Stoff; Luftgefedert; Sitzheizung (MSG 95AL/732)

#### **Beleuchtung**

- Arbeitsscheinwerfer LED Performance (2000 lm) am Dach, 2 vorne, 2 hinten
- Rundumkennleuchte (gelb), (Die nationalen Bestimmungen sind einzuhalten!)

#### **StVZO-Ausrüstung**

- Einzelbetriebserlaubnis < {25 km/h}{15.5 mph}
- Einzelbetriebserlaubnis > {25 km/h}{15.5 mph}
- Kennzeichenhalterung

#### **Motor**

- Deutz TCD 2.9 L4 S5, {55.0 kW (74,8 PS)}{55.0 kW (73,8 HP)}, Stufe V
- Handgas
- Motorvorwärmung (Kühlwasser) + Hydraulikölvorwärmung 230 V

#### **Antrieb & Achsen**

- {28 km/h}{17.4 mph} (Geschwindigkeitserhöhung)
- Geschwindigkeitsbegrenzer proportional (Langsamfahreinrichtung)

#### **Bereifung**

- 15.0 / 55 - 17 BKT AS 504 ET0, Profil AS, Breite {1600 mm}{62.99 in}
- 15.0 / 55 - 17 Mitas TR-01 AS ET-40, Profil AS, Breite {1660 mm}{65.35 in}
- 425 / 55 R 17 Alliance 570 ET-40, Profil AS, Breite {1700 mm}{66.93 in}
- 31 x 15.50 - 15 BKT SkidPower HD ET-37, Profil EM, Breite {1680 mm}{66.14 in}
- 15.5 / 55 R 18 Alliance 601 ET0, Profil EM, Breite {1570 mm}{61.81 in}
- 33 x 15.50 - 15 BKT TracMaster ET-37, Profil Rasnen, Breite {1680 mm}{66.14 in}
- 12 - 16.5 BKT SureTrax HD ET0, Profil SureTrax, Breite {1530 mm}{60.24 in}

#### **Wasserfüllung**

- Wasserfüllventile ohne Füllung (Räder vorne)
- Wasserfüllventile ohne Füllung (Räder hinten)
- Wasserfüllventile ohne Füllung (Räder vorne und hinten)
- Wasserfüllventile mit Füllung (Räder vorne)
- Wasserfüllventile mit Füllung (Räder hinten)
- Wasserfüllventile mit Füllung (Räder vorne und hinten)

#### **Ladeanlage**

- Ladeschwingendämpfung
- Senkbremssventil (Rohrbruchsicherung Hub- und Kippzylinder)

#### **Schnellwechsellplatten**

- Euro (hydraulisch - ISO23206 EURO HV)
- SkidSteer hydraulisch
- SMS HV (hydraulisch)
- Kramer hydraulisch

#### **Hydraulik vorne**

- Druckloser Rücklauf vorne (inkl. Leckölleitung)
- Arbeitshydraulik {74 l/min}{19.6 gpm} Große Pumpe
- High Flow - Leistungshydraulik einfachwirkend {(115 l/min)}{(30.4 gpm)}
- 3. Steuerkreis elektrisch proportional seriell
- 4. Steuerkreis zusätzlich elektrisch proportional parallel
- Hydraulikölkühler zusätzlich

#### **Hydraulik hinten**

- Druckloser Rücklauf hinten

Die gezeigten Abbildungen, Ausstattungen und Daten können vom aktuellen Lieferprogramm Ihres Landes abweichen. Abgebildet sind unter Umständen aufpreispflichtige Sonderausstattungen. Änderungen vorbehalten.

- 1x Hydraulikanschluss hinten doppelwirkend über Umschaltventil (zwei Kupplungen SVK Gr.3), (3. Steuerkreis vorne oder hinten), (Bedienung: Über Schalter in der Joystick-Konsole (0 – 1) + 3. Steuerkreis)
- 1x Hydraulikanschluss hinten doppelwirkend (zwei Kupplungen SVK Gr.3) inkl. separatem Steuerventil, (Bedienung: Über Schalter in Joystick-Konsole (1 - 0 - 2))
- 2x Hydraulikanschluss hinten doppelwirkend (vier Kupplungen SVK Gr.3) inkl. separatem Steuerventil, (Anschlüsse können gleichzeitig bedient werden), (Bedienung: 1 DW Anschluss über Schalter (1 - 0 - 2), 1 DW Anschluss über Taster (1 - 0 - 2))

#### **Bio-Hydrauliköl**

- Shell Panolin S4 HLP Synth46 (Biohydrauliköl)

#### **Elektroanschlüsse vorne**

- Steckdose vorne 7-polig für Beleuchtung Frontanbaugeräte
- Steckdose vorne 3-polig für doppelte Funktion (Bedienung: Über 2 Taster am Joystick; 1. Funktion tastend, 2. Funktion rastend)
- Steckdose vorne 3-polig für doppelte Funktion (Bedienung: Über 2 Taster am Joystick; 1. Funktion rastend, 2. Funktion tastend)
- Steckdose vorne 3-polig für doppelte Funktion (Bedienung: Über 2 Taster am Joystick; 1. Funktion tastend, 2. Funktion tastend)
- Steckdose vorne 3-polig für doppelte Funktion (Bedienung: Über 2 Taster am Joystick; 1. Funktion rastend, 2. Funktion rastend)

#### **Elektroanschlüsse hinten**

- Steckdose hinten 7-polig für Beleuchtung Heckanbaugeräte
- Steckdose hinten 3-polig (Bedienung: Über Schalter (1 - 0 - 2) in Joystick-Konsole)

#### **Zusatzgewicht**

- Ballastgewicht Bodenplatte ({122 kg}{269 lb})

#### **Sicherheitsoptionen**

- Rückfahrwarneinrichtung (akustisch)
- Wegfahrsperrung Zündschlüssel (Bedienung über codierten Zündschlüssel)

#### **Sonstiges**

- Batterietrennschalter 2 Schaltkreise (Trennung des Bordnetzes und des Generators über 2 Schaltwege von der Batterie)
- Handhebelfettpresse
- Kombitasche (Warndreieck / Verbandkasten)
- Werkzeugsatz
- Zentralschmieranlage vollautomatisch

#### **Gewährleistungsverlängerung\***

- Economy 24 Monate (2500 h)
- Economy 36 Monate (3000 h)
- Economy 48 Monate (3500 h)
- Economy 60 Monate (4000 h)
- Premium 24 Monate (3000 h)
- Premium 36 Monate (4000 h)
- Premium 48 Monate (5000 h)
- Premium 60 Monate (6000 h)

\*Die Angebote zum Thema Gewährleistungsverlängerung in Deutschland werden derzeit überarbeitet – weitere Information erfolgt schnellstmöglich.

#### **Sonderlackierung**

- Sonderlackierung RAL einfarbig - anstelle Weidemann rot
- Sonderlackierung RAL mehrfarbig

#### **Anhänge- und Bergevorrichtungen**

- Anhängvorrichtung {38 mm}{1.18 in}, automatisch

#### **Selbstfahrende Arbeitsmaschine mit Anhängkupplung**

- Anhängvorrichtung {38 mm}{1.18 in}, automatisch