



KRAMER
on the safe side



KL14.5 Hjullastare

Perfekt balanserad prestanda

KL14.5 är smidig i sina rörelser, dynamisk i sin kraftutveckling och smal i sin konstruktion. Med optimerat förhållande mellan prestanda och vikt, låg transportvikt och hög nyttolast är maskinen den idealiska medhjälparen vid stapling eller flyttning av material i trånga utrymmen.

Tekniska data

■ Motordata, Standard

Motortillverkare	Yanmar
Motoreffekt	28,5 kW
Motoreffekt	38,8 PS
vid max. varvtal	2.600 U/min
Cylindervolym	1.568 cm ³
Avgaskrav EU steg	V
Avgasefterbehandling	DOC / DPF

■ Vikter

Skopand volym (standardskopa)	0,36 m ³
Nyttolast (max.)	700 kg
Arbetsvikt	1.900 - 2.400 kg
Nyttolast (S=1.25)	900 kg
Dragkraft (max.)	1.160 daN
Lyftkapacitet (max.)	11,6 kN
Tipplast (standardskopa)	1.400 kg
Tipplast (pallgafflar)	1.125 kg

Tipplast (pallgafflar)*	1.438 kg
-------------------------	----------

■ Volymer

Drivmedeltankens volym	48 l
Hydrauloljetankens volym	39 l

■ Drivsystem

Standard hastighet	0-20 km/h
Körhastighet Tillval 1	0-30 km/h

■ Hydraulsystem

Flöde, arbetssystemets hydraulsystem (max.)	30 l/min
---	----------

■ Kinematik

Kinematik, typ	Z
----------------	---

■ Styrning

Styrutslag maximalt	38 Grad
---------------------	---------

■ Karakteristiska bullervärden

Garanterad bullerexponering LwA (förarhytten)	101 dB(A)
Buller, uppmätt, LwA	99,1 dB(A)
Ljudtryck vid förarplats	80 dB(A)

Mått

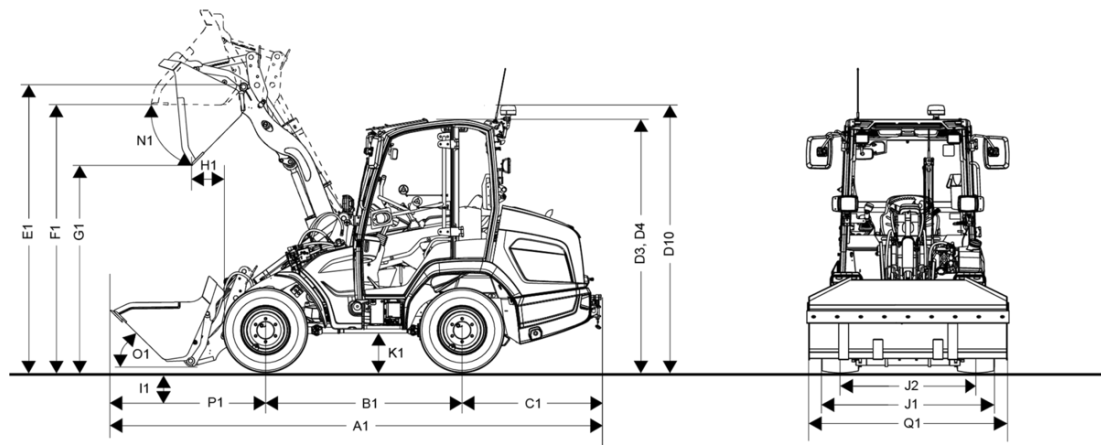

A1	Total längd med påbyggnadsredskap	4.090 mm
B1	Hjulbas centrum	1.525 mm
C1	Bakre överhäng	1.140 mm
D2	Höjd med lågt förarskyddstak	2.020 mm
D3	Höjd med förarhytt	2.170 mm
D4	Höjd med låg förarhytt	2.020 mm
D10	Total höjd med roterande varningsljus	2.490 mm
E1	Maximal höjd skopvridpunkt	2.800 mm
F1	Lasthöjd	2.680 mm
G1	Tipphöjd	2.260 mm
H1	Tippavstånd	290 mm
I1	Grävdjup	60 mm
J1	Total bredd	1.240 mm
J2	Bandbredd	970 mm
L1	Vändradie hjulytterkant	2.000 mm
M1	Styrvinkel	38 °
M2	Pendelvinkel	14 °
N1	Tippningsvinkel vid maximal lyfthöjd	40 °
O1	Tippningsvinkel på marken	20 °
P1	Avstånd från framaxelns mitt till kuggspetsen	1.430 mm
Q1	Skopbredd	1.400 mm
R1	Staplingshöjd	2.630 mm