



DW15e

Elektrický kolesový dumper

Elektrický kolesový dumper s pohonom všetkých kolies

DW15e je prvý úplne elektricky poháňaný kolesový dumper z výrobného závodu, čím ponúka mnoho ďalších možností aplikácie a nasadenia. O maximálnu efektívnosť a komfort pri obsluhu sa starajú prehľadný displej s ukazovateľom stavu nabitia, ako aj oddelene pracujúce dva motory pre pohon a hydrauliku. Cez noc sa nabije a hneď na ďalší pracovný deň je opäť v plnom rozsahu pripravený na nasadenie bez obmedzení výkonu oproti bežným kolesovým dumprom. 100 % práce bez emisií rovnakou mierou šetrí životné prostredie a operátora. Dokonalý pomer cena-výkon-náklady dopĺňajú dlhé servisné intervaly a bezúdržbový akumulátor.

Najdôležitejšie informácie

- Elektrickým pohonom pojazdu
- Možnosť nabíjania z bežnej 220 V zásuvky
- Neobmedzený výkon
- Veľmi nízke zaťaženie hlukom

Technické údaje

Hydraulika

Pracovný tlak hydrauliky	178,0 bar
Hydraulické čerpadlo	ZRP
Dopravované množstvo	17,0 l/min
Objem nádrže	20,0 L

Mechanické výkonové údaje

Otáčky max.	6.000,0 1/min
Rýchlosť pojazdu	15,0 km/h

Mechanické údaje

Dĺžka	3.357,0 mm
Šírka	1.322,0 mm
Výška	3.038,0 mm
Hmotnosť	1.950,00 KG
Prípustná celková hmotnosť	3.525,0 KG
Užitočné zaťaženie	1.500,0 KG
Objem korby plnej po okraj	650,0 L
Objem navršenej korby	800,0 L
Objem korby vodná miera	420,0 L
Uhol výkyvu max.	15,0 °
Zaťaženie nápravy vpredu	1.880,0 KG
Zaťaženie nápravy vzadu	1.700,0 KG

Prevádzková hmotnosť (min.-max.)	1.966,0 - 2.025,0 KG
----------------------------------	----------------------

Elektrický motor

Typ motora	Asynchrónny motor
Menovitý výkon	15,00 kW
Menovitý krútiaci moment	30,0 Nm
Menovité napätie	48,0 V
Menovité otáčky	2.150,0 1/min

Environmentálne parametre

Akustický výkon LWA, zaručený	91,0 dB(A)
-------------------------------	------------

Elektrika

Doba nabíjania akumulátora	8,0 h
Typ akumulátora	GEL

Podvozok

Polomer otáčania	3.650,0 mm
Uhol ohybu	33,0 °
Brzda	Parkovacia brzda 4R
Hydraulické čerpadlo	Zubové čerpadlo
Pracovný tlak hydrauliky	140,0 bar
Dopravované množstvo	10,0 l/min
Riadenie	Hydraulika

■ **Preprava a skladovanie**

Prepravná hmotnosť

1.890,0 KG

Rozmery

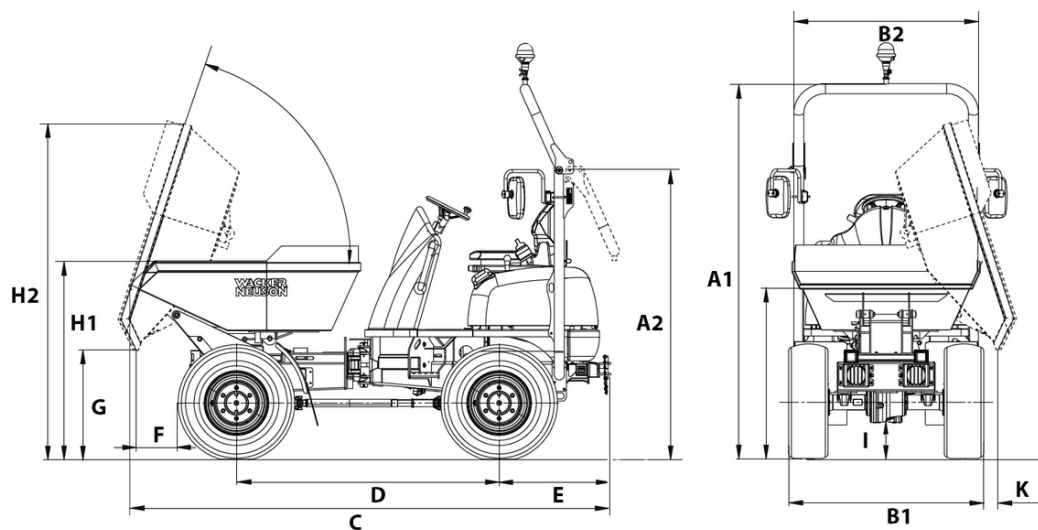

		Korba s vysokým vyklápaním	Otočná vyklápacia korba
A1	Výška ROPS	2.535 mm	2.535 mm
A2	Výška ROPS sklopený	1.956 mm	1.956 mm
B1	Šírka vozidlo	1.304 mm	1.304 mm
B2	Šírka korba	1.198 mm	1.260 mm
C	Celková dĺžka ROPS	3.300 mm	3.214 mm
	Celková dĺžka ROPS sklopený	3.357 mm	3.271 mm
D	Rázvor	1.755 mm	1.755 mm
E	Presah zadnej časti	746 mm	746 mm
F	Výsypná vzdialenosť	375 mm	300 mm
G	Výsypná výška max.	445 mm	740 mm
	Výsypná výška max., korba s vysokým vyklápaním zdvihnutá	1.516 mm	
H1	Výška korby	1.408 mm	1.340 mm
H2	Výška korby sklopená	1.966 mm	2.276 mm
	Výška korby sklopená, korba s vysokým vyklápaním zdvihnutá	3.038 mm	