



## DT12

### Kettendumper

Macht überall eine gute Figur

Die einfache, hydraulisch vorgesteuerte Bedienung und der hydrostatische Fahrtrieb machen ihn zu einem langlebigen angenehmen Partner im Baustelleneinsatz. Gummiketten sorgen für eine optimale Gewichtsverteilung und geringen Bodendruck trotz hoher Nutzlast. Die umfangreiche Muldenauswahl und die verlässliche Verwendung aufgrund der sehr stabilen Bauweise, einem niedrigem Schwerpunkt und der hängend gelagerten Pendelrollen machen aus ihm einen optimalen Allrounder in jedem Gelände.

### Highlights

- Hydrostatisches Fahrverhalten
- Geringe Abmessungen

### Technische Daten

#### Hydraulik

Hydraulikpumpe	Verstell- u. Zahnradpumpe
Fördermenge max.	76,0 l/min

#### Mechanische Leistungsangaben

Fahrgeschwindigkeit	4,0 km/h
---------------------	----------

#### Mechanische Angaben

Länge	1.823,0 mm
Breite	790,0 mm
Höhe	1.303,0 mm
Gewicht	650,00 kg
Nutzlast max.	1.200,0 kg
Mulde	Frontkipmulde
Muldeninhalt gestrichen	393,0 l
Muldeninhalt gehäuft	440,0 l
Betriebsgewicht (min.-max.)	685,0 - 940,0 kg

#### Verbrennungsmotor

Motortyp	Dieselmotor
----------	-------------

Zylinder	3,0
Hubraum	719,0 cm <sup>3</sup>
Schräglage max.	20,0 °
Nennleistung	12,0 kW
Nenndrehzahl	2.700,0 1/min
Abgasgrenzwerte	EU Stage V
Motorhersteller	Kubota
Motorbezeichnung	D-722
Hub	68,0 mm
Bohrung	67,0 mm

#### Umweltkenndaten

Schalldruckpegel LpA	88,0 dB(A)
Schalldruckpegel LpA (Norm)	ISO 6396
Schallleistung LWA, garantiert	101,0 dB(A)
Schallleistung LWA (Norm)	ISO 6395

#### Transport und Lagerung

Transportgewicht	610,0 kg
------------------	----------

# Abmessungen

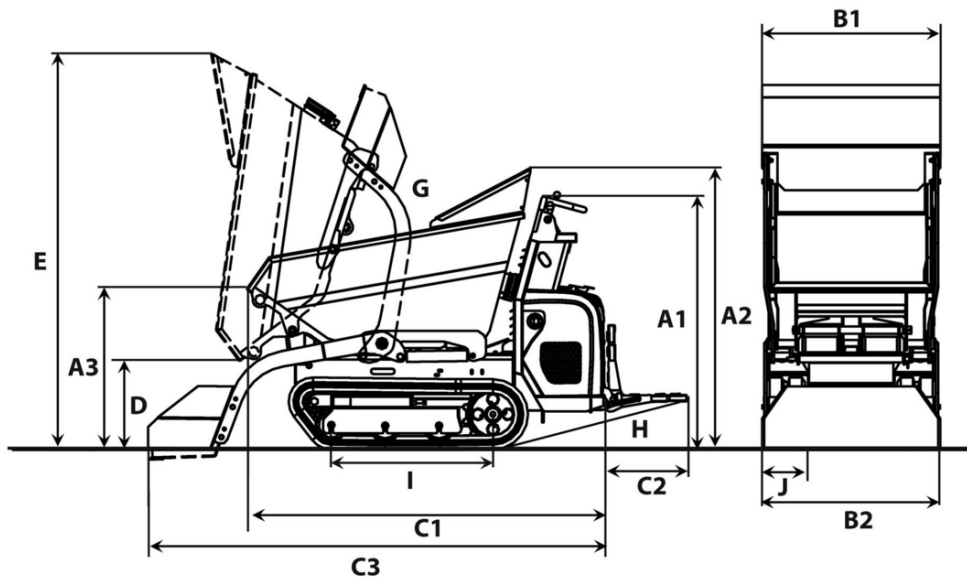

		Frontkipmulde	Hochkipmulde	Drehkipmulde	Frontkip-Plattform
A1	Höhe über Bedienstand	1.280 mm	1.280 mm	1.280 mm	1.280 mm
A3	Höhe Frontkante der Mulde	812 mm	1.110 mm	1.060 mm	850 mm
	Höhe Frontkante der Hochkipmulde angehoben		1.715 mm		
B1	Breite Oberwagen	700 mm	800 mm	730 mm	800 mm
	Breite Mulde	830 mm	830 mm	782 mm	800 mm
B2	Breite Unterwagen	790 mm	790 mm	790 mm	790 mm
C1	Gesamtlänge ohne Trittbrett	1.823 mm	1.684 mm	1.960 mm	1.882 mm
C2	Länge Trittbrett	393 mm	393 mm	393 mm	393 mm
C3	Länge mit Selbstladeeinrichtung, ohne Trittbrett	2.277 mm	2.240 mm		
D	Ausschütthöhe max.	460 mm	868 mm	650 mm	256 mm
	Ausschütthöhe max., Hochkipmulde angehoben		1.467 mm		
E	Muldenhöhe gekippt	1.950 mm	2.009 mm	2.112 mm	1.430 mm
	Muldenhöhe gekippt, Hochkipmulde angehoben		2.610 mm		
G	Auskippwinkel	70 °	82 °	85 °	56 °
H	Rückrollwinkel Trittbrett	14 °	14 °	14 °	14 °
I	Länge Kettenaufstand	875 mm	875 mm	875 mm	875 mm