

# RAFFINIERT BIS UNTER DIE HAUBE

Die kompakten Teleskoplader  
KT144/KT144e/KT276



**KRAMER**  
*on the safe side*





# Teleskoplader für die professionelle Landwirtschaft

Erhältlich bei Ihrem Kramer Vertriebspartner

Mit ihren besonders kompakten Abmessungen eröffnen die Teleskoplader von Kramer ein breites Anwendungsspektrum in der Landwirtschaft. Stapel- und Materialarbeiten lassen sich auf engem Raum schnell und sicher bewältigen. Die effizienten Maschinen überzeugen durch ihren Allradantrieb, ihre hohe Nutzlast, die unschlagbare Wendigkeit und das geringe Einsatzgewicht. Neben den Dieselmotoren bietet Kramer mit dem KT144e auch eine zu 100 % elektrische und emissionsfreie Variante an. Je nach Anwendung und Bedarf können Sie individuell entscheiden, welche Maschine für Sie die richtige ist.



## Mit Kramer auf der sicheren Seite

Die traditionsreiche Marke Kramer ist seit vielen Jahren im Markt etabliert und steht dabei ganz besonders für einen Wert: **Sicherheit**. Die hohe Qualität der innovativen Maschinen ist dabei nur ein Aspekt. Auch als Unternehmen ist Kramer eine sichere Wahl für Kunden und Händler, da die Erfahrung und Innovationskraft des Unternehmens für Investitions- und Zukunftssicherheit sorgt. Kurzum – mit Kramer ist man stets auf der sicheren Seite: „**Kramer – on the safe side!**“

➔ **ON THE SAFE SIDE**

## Inhaltsverzeichnis

### Kramer Teleskoplader

Vorteile auf einen Blick

**04**

### Teleskoplader Eigenschaften

Smart Handling  
Arbeitshydraulik  
Heckanbaureaum

**10**

### Motoren

Übersicht  
Abgas-Nachbehandlungssysteme  
Leistungskurven

**14**

### Maschinen-Highlights KT144

Elektronischer Fahrtrieb  
Kabinenkonzept

**16**

### Maschinen-Highlights KT144e

zero emission  
Kabinenkonzept  
Batterie und Ladevorgang

**22**

### Maschinen-Highlights KT276

Kabinenkonzept  
Smart Attach

**30**

### Maschinenkomponenten und Zubehör

Anbaugeräte  
Schnellwechselsystem  
Reifenprofile

**36**

### Technische Daten und Abmessungen

**42**

### Betriebs- und Leistungsdaten RAD- UND TELESKOPRADLADER

	<b>KT144</b>	<b>KT144e</b>	<b>KT276</b>
Motorleistung (optional) [kW]	18,4 (33,3)	23,2** / 25,2***	55,4
Stapelhöhe [mm]	4.190	4.190	5.730
Stapelnutzlast S=1,25 [kg]	1.450	1.450	2.700
Betriebsgewicht [kg]*	3.050 - 3.350	3.050 - 3.250	4.400 - 5.200

\* Gewicht in Serienausstattung mit vollem Tank + Standardschaukel + 75 kg Gewicht Fahrer (ISO 6016).

\*\* Fahrtrieb Leistung S2 60 min    \*\*\* Arbeitshydraulik Leistung S3 15 %



# Teleskoplader mit Radladereigenschaften

## Bestens gerüstet für die Landwirtschaft

Von Beginn an waren die härtesten Anwendungen das Maß aller Dinge für die Entwicklung der Kramer Teleskoplader. Basierend auf dem Know-How aus der Radlader-Entwicklung wurden die Maschinen konsequent auf Robustheit und Zuverlässigkeit ausgelegt. Dies zeigt sich zum Beispiel am robusten Fahrzeugrahmen, der durch seine geschlossene Bauweise und großen Materialstärken die Nutzlasten der Maschinen sicher aufnehmen kann.



# Flexibilität im Einsatz

## Heben Sie Ihre Ansprüche in allen Bereichen

Mit den Kramer Teleskopladern können Sie die täglichen Arbeiten problemlos bewältigen. Die Maschinen unterstützen Sie dabei nicht nur mit beeindruckender Leistungsfähigkeit, sondern auch durch serienmäßige Fahrerassistenzsysteme sowie durch die komfortable und auf maximale Ergonomie ausgelegte Fahrerkabine.



### Beeindruckend vielseitig

Die Kramer Teleskoplader sind die perfekten Helfer, denn ob beim Stapeln, Material verladen oder Tiere füttern, mit unseren leistungsstarken Alleskönnern und einer großen Auswahl an Anbaugeräten ist jeder Job schnell erledigt. Die Teleskoplader lassen sich darüber hinaus mit einer ganzen Reihe an weiteren Ausstattungsoptionen ergänzen. So lassen sich die Maschinen auf Ihre Bedürfnisse anpassen und ermöglichen eine maximale Vielseitigkeit.



### Beeindruckend robust

Auf die Teleskoplader kann man sich in Sachen Robustheit und Langlebigkeit verlassen. Einen entscheidenden Beitrag leistet hier der Laststabilisator für den Teleskoparm. Die Hub-, Kipp- und Teleskopzylinder sind mit einer Endlagendämpfung ausgestattet, um Druckspitzen im Hydrauliksystem bzw. ein Schwanken der Maschine abzufangen. Außerdem wirken sich durch den mittig platzierten Teleskoparm keine Torsionskräfte auf den Rahmen aus. Fahrer und Maschine werden so optimal vor Erschütterungen geschützt.



### Beeindruckend kompakt

Die kompakten Teleskoplader überzeugen mit einer einzigartigen Kombination aus hoher Nutzlast, großer Hubhöhe, geringem Einsatzgewicht sowie einem perfekten Zusammenspiel starker Motorleistung. Mit der Allradlenkung und den ultrakompakten Abmessungen sorgen die effizienten Maschinen für eine unschlagbare Wendigkeit. Stapel- und Materialarbeiten lassen sich auf engstem Raum schnell und sicher bewältigen. Durch die niedrige Bauhöhe sind Arbeiten, wie zum Beispiel in Stallungen kein Problem.



# Flexibilität im Einsatz

## Für jede Anwendung die richtige Lenkungsart

Für maximale Flexibilität bei unterschiedlichsten Einsätzen sind auch für die kompakten Teleskoplader die drei Lenkungsarten Allrad-, Vorderachs- und Hundeganglenkung erhältlich. Egal ob das Manövrieren auf engstem Raum, die schnelle Fahrt auf der Straße oder das Führen von Sonderanbaugeräten, für jede Anwendung kann die passende Lenkungsart ausgewählt werden.

### Allradlenkung



- 2 x 38 Grad Lenkeinschlag an Vorder- und Hinterachse sorgen für schnelle Arbeitsspiele
- optimierte Fahrwege
- geringer Platzbedarf

### Vorderachslenkung

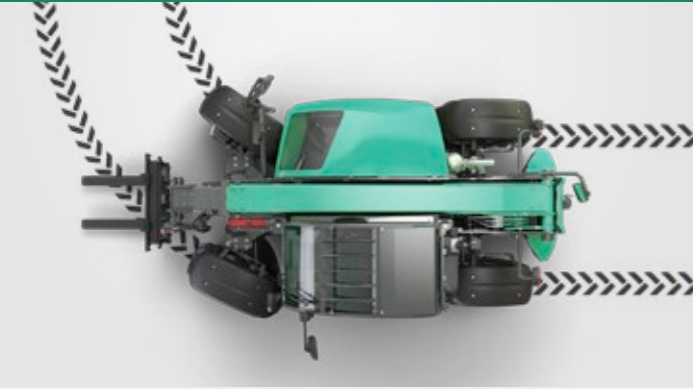

- sichere und gewohnte Straßenfahrt bei hoher Geschwindigkeit
- einfache Führung von Sonderanbaugeräten
- gewohntes Lenksystem
- ideal für Anhängerbetrieb

### Hundeganglenkung

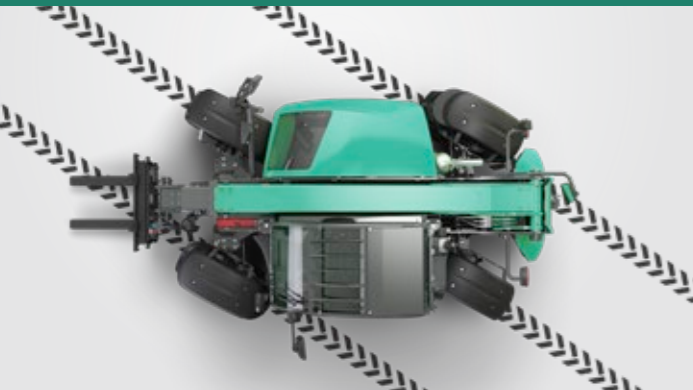

- Manövrieren auf engstem Raum
- präzises Positionieren unter engsten Verhältnissen
- Bodenschonung bei empfindlichem Untergrund
- einfaches Wegfahren von Wänden und Gräben



Allradlenkung: besonders wendig bei eingeschränkten Platzverhältnissen

### Ultrakompakte Abmessungen sorgen für unschlagbare Wendigkeit

Das 360° Wendemanöver

Die Teleskoplader KT144 und KT144e sind mit einem Wenderadius von nur 2.695 mm extrem wendig. Erreicht wird diese hohe Wendigkeit vor allem durch den großen Lenkeinschlag von 38° an der Vorder- und Hinterachse in Kombination mit dem kompakten Maschinenaufbau. Somit sind optimierte Fahrwege und vor allem schnelle Arbeitsspiele auch bei sehr engen Platzverhältnissen jederzeit möglich.

■ Wendekreis Außenkante Reifen

■ Wendekreis Außenkante Anbaugerät

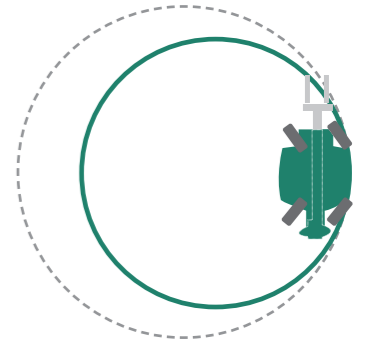



# Kompakte Abmessungen und optimales Leistungsgewicht

## Leistung in perfekter Proportion

Die kompakten Teleskoplader von Kramer sind vielseitige und leistungsstarke Maschinen für höchste Ansprüche und flexible Einsätze in der Landwirtschaft. Bestens gerüstet sind die Maschinen durch ihren kompakten Aufbau und die geringen Außenmaße vor allem für anspruchsvolle und präzise Arbeiten in beengten Platzverhältnissen. Die Kompaktmodelle überzeugen durch ein Mehr an Komfort, Arbeitserleichterung durch Fahrassistenzsysteme, eine breite Optionsvielfalt sowie einer großen Auswahl an Anbaugeräten. Das optimale Verhältnis zwischen Einsatzgewicht und Nutzlast sorgt für eine unübertroffene Wirtschaftlichkeit und Effizienz der Kramer Teleskoplader.



**Kompakte Abmessungen:** Geeignet für beengte Platzverhältnisse

### Top-Performance der Abmessungen und Leistungsgewicht:

- perfektes Verhältnis zwischen Nutzlast und Betriebsgewicht
- unübertroffene Wirtschaftlichkeit und Effizienz
- kompakte Abmessungen in der 2x2-Meter-Klasse

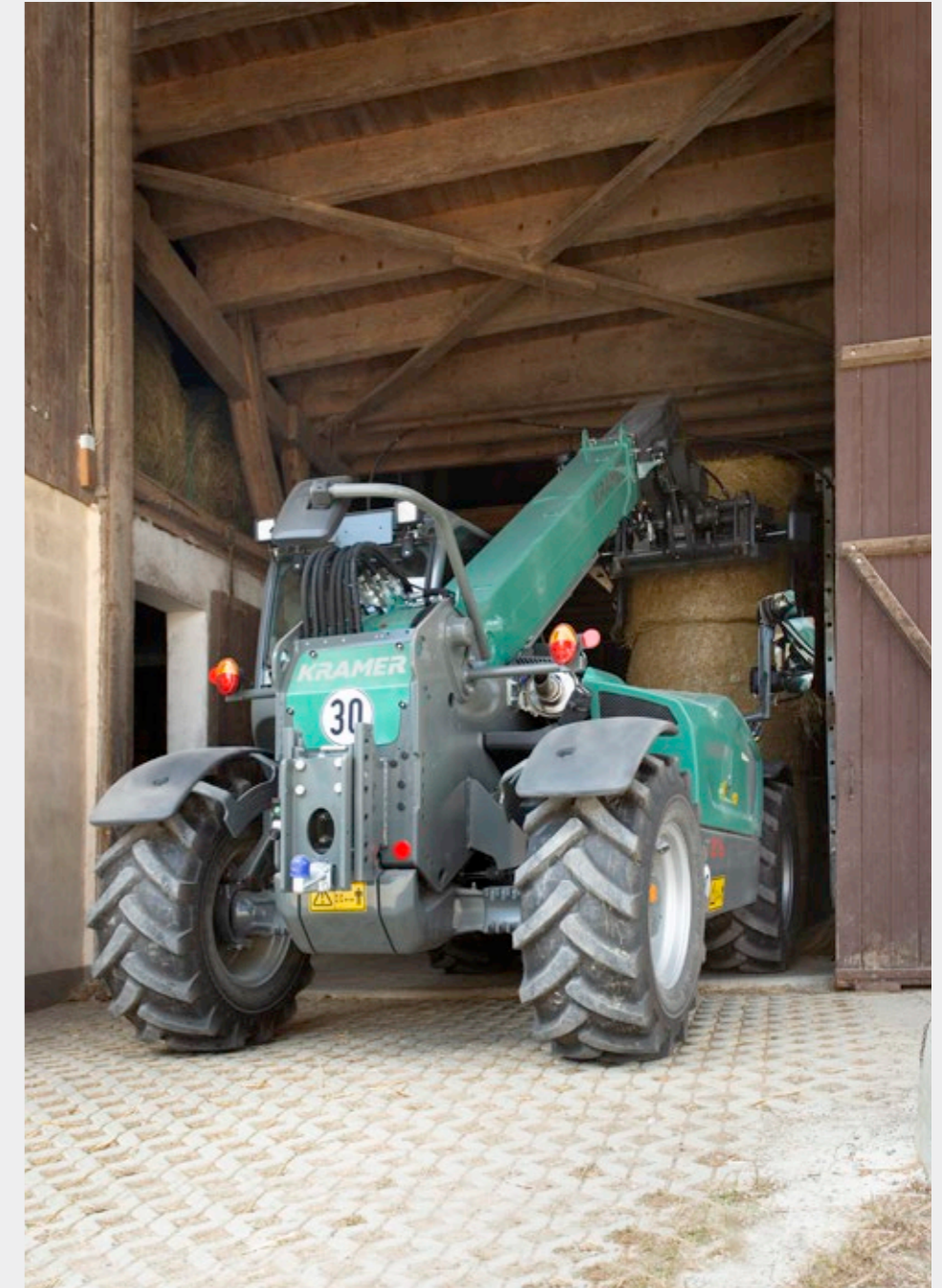

**Niedrige Bauhöhe** von unter 2 m für vielseitigste Einsätze

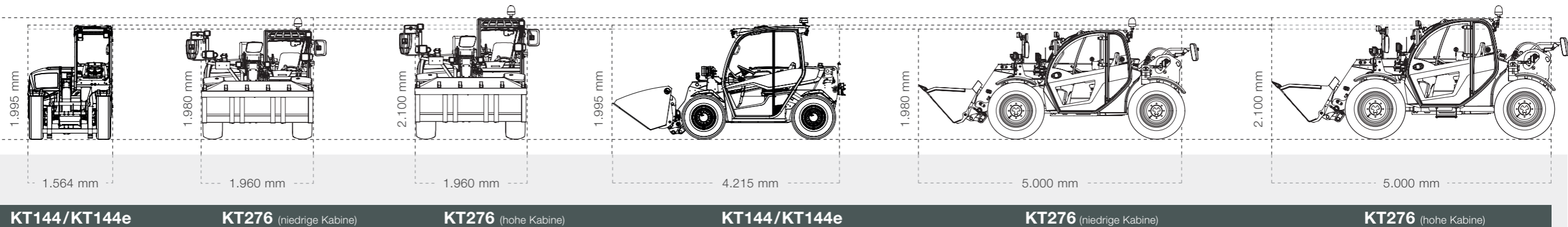
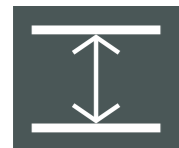



# Fahrerassistenzsystem - Smart Handling

## Alles unter Kontrolle auch im Grenzbereich

Maximale Nutzlast, voll austeleskopierte Ladeanlage, Motordrehzahl am Anschlag – das Smart Handling Überlastschutz-System hat die Situation zu jeder Zeit unter Kontrolle. Das intelligente Fahrerassistenzsystem verhindert zum einen, dass Lasten in den Überlastbereich gelangen und die Maschine deshalb in Längsrichtung umzukippen droht. Zum anderen nimmt es dem Fahrer viele Routinearbeiten, wie z.B. Aus- und Einfahren des Teleskoparms ab, sodass er sich auf die wesentlichen Aspekte seiner Arbeit konzentrieren kann.



### Die drei Funktionsmodi erklärt

#### Schaufelmodus



Beim Absenken der Ladeanlage wird der Teleskoparm automatisch eingezogen. So wird die Ladung immer so nah wie möglich am Fahrzeug geführt und es kommt auch bei maximalen Nutzlasten nicht zu kritischen Situationen. Der Schaufelmodus eignet sich ideal für die Verladung von Schüttgütern.

KT144 / KT144e / KT276

#### Stapelmodus



Beim Anheben und Absenken der Ladeanlage wird das Anbaugerät in einer vertikalen Linie nach oben und unten bewegt, das heißt der Teleskoparm fährt automatisch aus und ein und die Ladung wird in einer geraden Linie nach oben bzw. unten gefahren. Somit bleibt die Ladung immer im sicheren Bereich und die Stapelarbeit in großen Höhen wird vereinfacht.

KT144 / KT144e / KT276

### Smart Handling - einfach anwählen

Ein Moduswechsel erfolgt über den Wahlschalter. Zur kurzzeitigen Überbrückung des Überlastsystems muss der linke Tastschalter dauerhaft gedrückt werden.

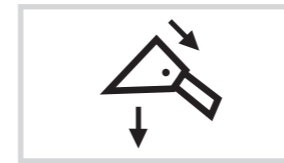

Schaufelmodus

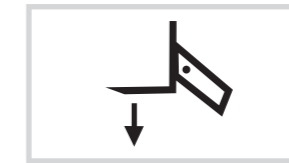

Stapelmodus



manueller Modus

#### Manueller Modus



Im manuellen Modus werden von der Maschine keine automatischen Bewegungen der Ladeanlage ausgeführt. Der Überlastschutz ist selbstverständlich weiterhin aktiv und stoppt die Ladeanlage sobald die Überlastgrenze erreicht wird. An diesem Punkt sind nur noch das Einteleskopieren und das Anheben der Ladeanlage möglich.

KT144e / KT276

#### Joystick Handhabung

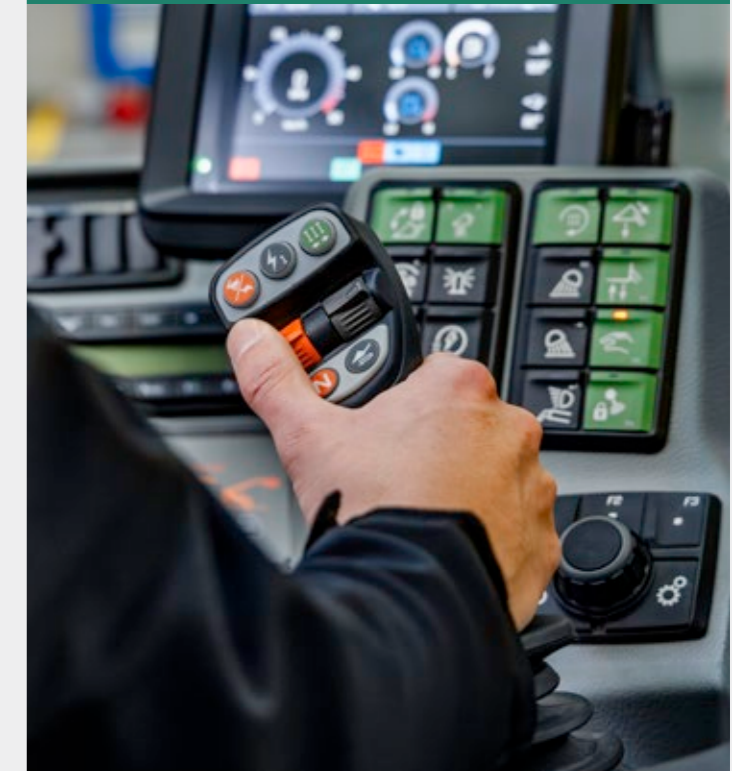

Mit dem ergonomischen Joystick haben Sie die ganze Maschine unter Kontrolle. Mit bis zu 17 Funktionen können die wichtigsten Aufgaben erledigt werden, ohne dabei den Joystick loszulassen oder umzugreifen. Der Joystick ist an der Konsole auf der rechten Kabenseite befestigt.



# Kraftvolle Hydraulik

## Für feinfühliges Steuern der Maschine

Unterschiedlichste Anbaugeräte an- und abkoppeln, feinfühliges Steuern, rasche Arbeitszyklen und das alles bei niedrigem Geräuschpegel in der Kabine: Die Technik hinter der Arbeitshydraulik macht es möglich.

Die Arbeitshydraulik wird von leistungsstarken Zahnradpumpen versorgt, welche schnelle Arbeitszyklen der Ladeanlage gewährleisten und den Betrieb von Sonderanbaugeräten über den 3. Steuerkreis, bei Bedarf mit Dauerfunktion, ermöglichen.

**Druckentlastung 3. Steuerkreis:**  
Einfaches An- und Abkoppeln von Anbaugeräten mit hydraulischen Zusatzfunktionen

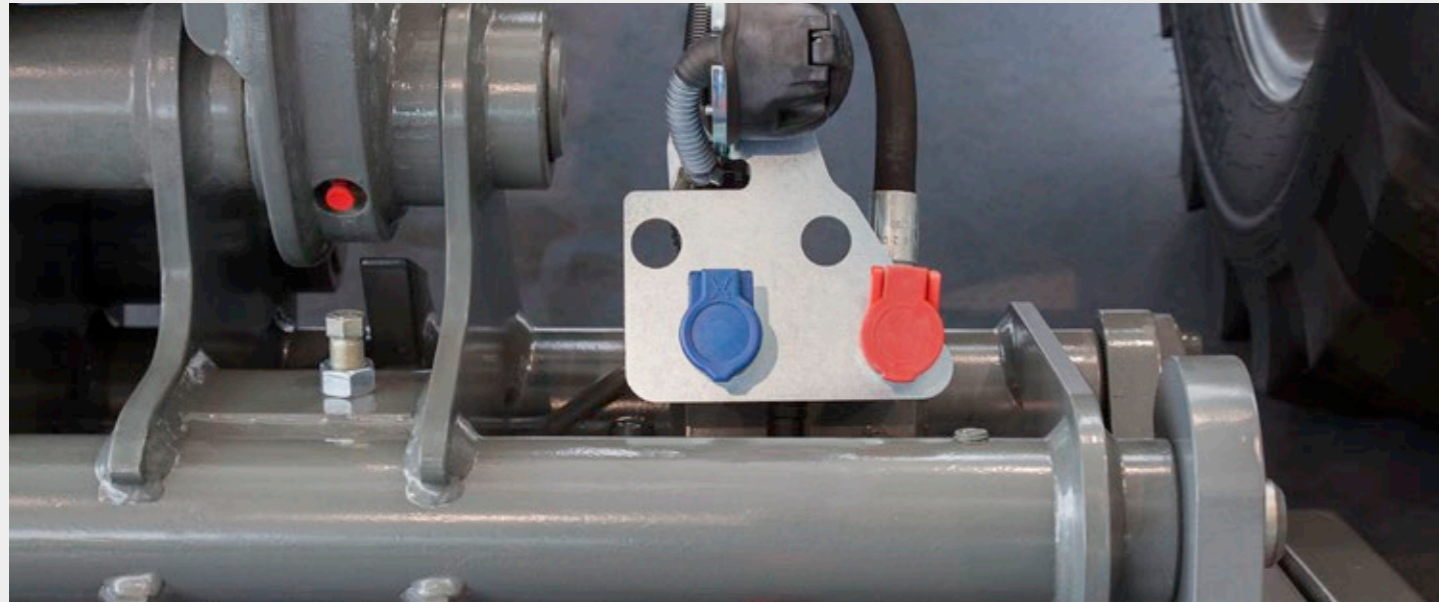

## Powerflow

Speziell für anspruchsvolle Anwendungen und Sonderanbaugeräte mit einem konstanten und hohem Ölbedarf, wie beispielsweise Schneefräsen oder Mulchgeräte, wurde die optional erhältliche Powerflow-Leistungshydraulik entwickelt.

Die Versorgung des Anbaugeräts über eine separate Druckleitung und einen groß dimensionierten, direkt mit dem Hydrauliköltank verbundenen drucklosen Rücklauf sorgt für eine hohe nutzbare Leistung, ohne dabei das Öl unnötig zu erwärmen.



Konzeptlösung Systemträger	KT144	KT144e	KT276
Arbeitshydraulik (optional) [l/min]*	36,4 (42)	42	103
Powerflow Leistungshydraulik [l/min]*	70	-	-

\* Werte bei Nenndrehzahl des Motors

- nicht verfügbar

# Multifunktionaler Heckanbaubereich

## Maximale Vielseitigkeit für alle Aufgaben

Nicht nur im Frontbereich zeichnen sich die Kramer Teleskoplader durch die verschiedenen Schnellwechselsysteme und vielzähligen Hydraulikoptionen aus. Auch der Heckanbaubereich der Teleskoplader erfüllt alle wichtigen Anforderungen.

Für den Anhängerbetrieb stehen je nach Modell verschiedene Anhängerkupplungen zur Auswahl. Zusätzlich ist beim KT276 eine hydraulische Anhängerbremse für große Anhängelasten erhältlich. Für maximale Flexibilität kann die Maschine optional mit einem Dreipunkthubwerk und einer Heckzapfwelle ausgestattet werden. Für alle Modelle sind hydraulische Zusatzsteuerkreise im Heck verfügbar, beispielsweise zur Verwendung eines Kippers.

**Externe Bedienelemente (KT276)**  
für den Heckkraftheber und die Zapfwelle.

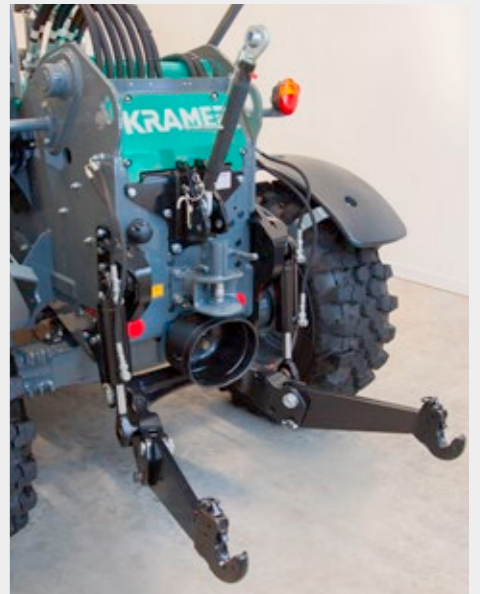
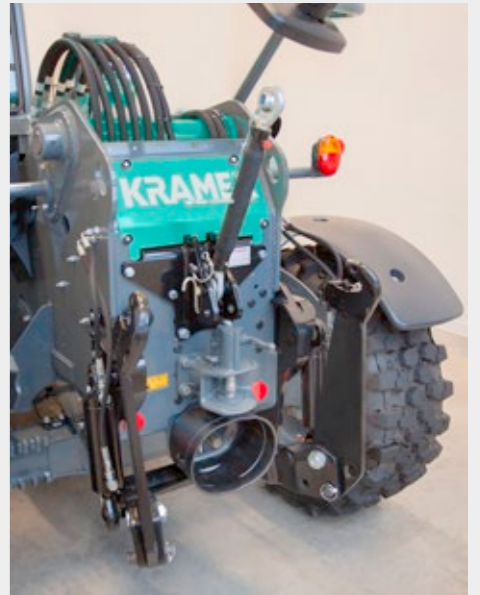
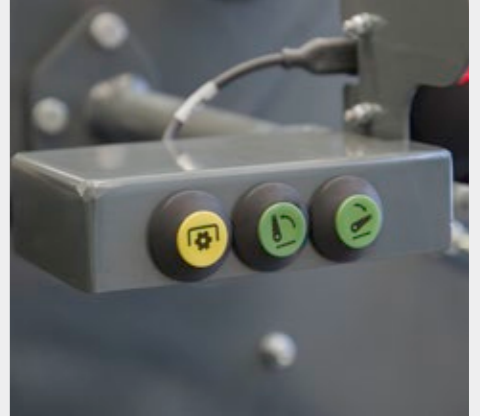



# Leistungsstarke Motoren

## Effizienter Kraftstoffverbrauch

Für maximale Antriebsleistung bei minimalem Kraftstoffverbrauch wurde für das jeweilige Modell der passende Motor ausgewählt. Auch auf die strengen Abgasnormen sind Sie mit den Motoren der Kramer Teleskoplader bestens vorbereitet. So entsprechen alle Motoren der aktuellen Abgasstufe V.

Der KT144 wird von einem 18,4 kW starken Yanmar Motor ohne Abgasnachbehandlung angetrieben. Optional steht diesem Modell ein noch leistungsfähigerer Motor mit 33,3 kW zur Verfügung. Hier erfolgt die Abgasnachbehandlung mittels DOC und DPF. Beim KT276 ist ein 55,4 kW Kohler Motor verbaut. Auch hier erfolgt die Abgasnachbehandlung jeweils mittels DOC und DPF.

Übersicht Motoren	<b>KT144</b>	<b>KT144</b>	<b>KT276</b>
	Serie	Option	Serie
Motorhersteller	Yanmar	Yanmar	Kohler
Leistung [kW/PS]	18,4 / 25	33,3 / 45	55,4 / 75
Abgasnachbehandlungssystem	-	DOC + DPF	DOC + DPF
Abgasstufe (EU-Abgasnorm)	Stufe V	Stufe V	Stufe V



Kundenfreundliche Wartung: einfacher und schneller Zugang zu allen Motorkomponenten.

### Abgasnachbehandlungssysteme

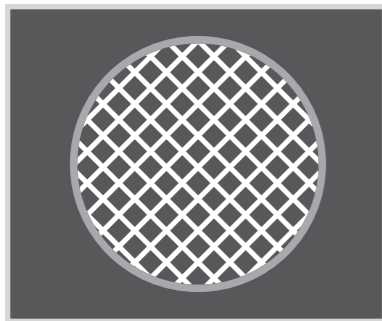

#### Diesel-Oxidationskatalysator (DOC)

Bei vielen PKWs und LKWs werden heutzutage Katalysatoren zur Verringerung von Emissionen verwendet. Der Diesel-Oxidationskatalysator hat die gleiche Funktionsweise. Ohne Bewegung mechanischer Teile löst er chemische Reaktionen aus, durch die Emissionen verringert werden.

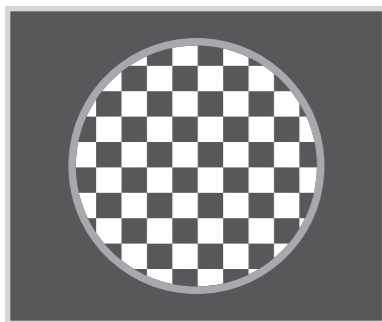

#### Diesel-Partikelfilter (DPF)

Der Diesel-Partikelfilter wird in Verbindung mit einem Oxidationskatalysator eingesetzt, um einen Großteil der Stickoxide, Rußpartikel und unverbrannten Kohlenwasserstoffe aus verbranntem Dieseldieselkraftstoff zu entfernen. Der Diesel-Partikelfilter enthält eine poröse Wabenstruktur, die den Ruß bei seinem Durchlauf auffängt. Wenn sich der Ruß in bestimmtem Umfang angehäuft hat, löst das elektronische System der Maschine Kraftstoffeinspritzungen aus, die unverbrannten Kraftstoff in den Oxidationskatalysator, der vor dem Filter platziert ist, gelangen lassen. Dort löst er eine exotherme Reaktion aus, die die Abgase so stark erhitzt, dass der Ruß im Diesel-Partikelfilter verbrannt wird. Dieser Vorgang ist auch als Regeneration bekannt.

Leistungskurve Yanmar 8TNV80FT; 18,4 kW; Stufe V (Serie)

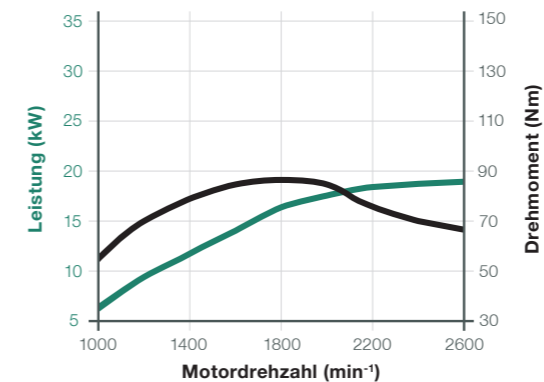

Leistungskurve Yanmar 3TNV86CHT; 33,3 kW; Stufe V (Option)

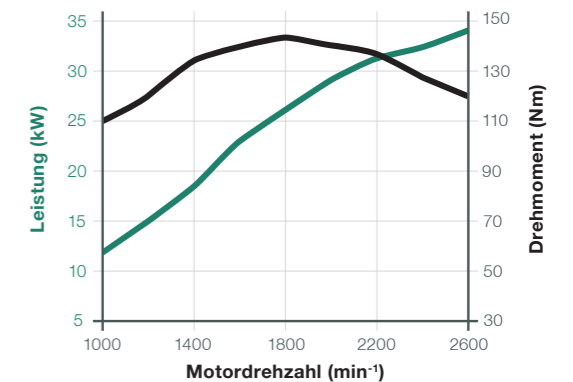

Leistungskurve Kohler KDI 2504 TCR; 55,4 kW; Stufe V (Serie)

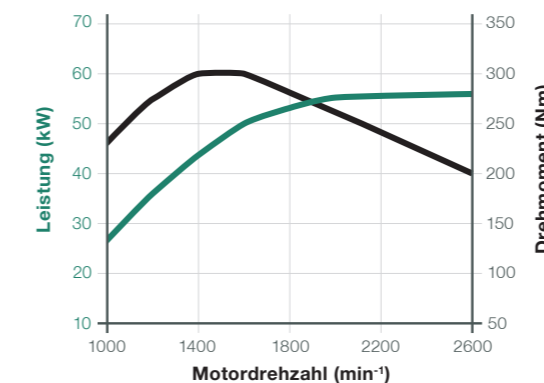

### Top-Performance der Motoren:

- drehmomentstarke und sparsame Motoren
- moderne Abgasnachbehandlung mit DOC + DPF
- neueste Motorentechnik für eine maximale Performance



## Innen alles im Griff Draußen alles im Blick

Das innovative Kabinendesign sorgt für noch mehr Geräumigkeit in der Kabine, die nach den neusten Erkenntnissen von Sicherheitstechnik und Ergonomie entwickelt wurde. Vom Fahrersitz bis über das Lenkrad sind alle Details auf die Bedürfnisse des Fahrers ausgerichtet.

Die mittige Sitzposition des Fahrers und die komplette Verglasung der Kabine mit tiefgezogenen Scheiben in Kombination mit schmalen Kabinensäulen, sorgen jederzeit für eine hervorragende Rundumsicht auf den gesamten Arbeitsbereich. Alle Bedienelemente befinden sich in Griffnähe und die wichtigsten Maschineninformationen hat der Fahrer über das optimal platzierte Display stets im Blick. Ein Arbeitsplatz der den Fahrer motiviert und rundum unterstützt.



**Großzügige Kabine** mit einer weit zu öffnenden Türe für einen komfortablen Einstieg.

## Technische Highlights Einfache Bedienung – Innovatives Kabinendesign

Schalterkonzept



Durch die farblich gekennzeichneten Schalter ist die jeweilige Funktionsgruppe sehr schnell zu erkennen. Rot = Sicherheit, Grün = Hydraulik, Blau = Fahren und Grau = Elektrik. Hierdurch wird dem Fahrer eine bequeme und sichere Bedienung ohne Verwechslungsgefahr gewährleistet. Das Ergebnis ist eine erhöhte Arbeitseffizienz.

Lenksäule



Die Lenksäule und das Lenkrad können je nach Anforderung des Fahrers individuell eingestellt werden, sowohl in der Höhe als auch in der Neigung. Auch beim Ein- und Aussteigen hat der Fahrer dadurch mehr Raumfreiheit. Des Weiteren besteht das Lenkrad aus einem hochwertigen und griffigen Material.

Armlehne



Die Armlehne des Kramer KT144 sorgt nicht nur für zusätzlichen Komfort: Unter der aufklappbaren Lehne befindet sich ein praktisches Staufach mit einer USB Ladebuchse, in dem sich beispielsweise das Smartphone aufbewahren und gleichzeitig aufladen lässt.

Bedienhebel



Ein Wechsel zwischen den Lenkungsarten ist mit dem Bedienhebel am Amaturenbrett möglich. Ob Allrad-, Vorderachs- oder Hundeganglenkung, für jede Anwendung gibt es die richtige Lenkungsart.

Continental Radio



Ein Continental Radio mit USB-Anschluss und Bluetooth-Freisprecheinrichtung ist optional erhältlich. Über die Bluetooth-Freisprechanlage kann auch während der Arbeit mit guter Verbindung telefoniert werden.

Weitere Kabinenmerkmale



Die Heizungs- und Belüftungsanlage mit Gebläse, Frischluftfilter und gut platzierten Luftdüsen sorgt für ein angenehmes Arbeitsklima. Bei besonders warmen Außentemperaturen empfiehlt sich die optionale Klimaanlage. Des Weiteren ist das Fahrzeug mit einem verstellbaren Sonnenrollo für ein blendfreies Arbeiten ausgestattet.



## Vier Fahrmodi Noch mehr Flexibilität im Einsatz

Mit dem elektronisch geregelten Fahrtrieb und den damit einhergehenden vier Fahrmodi kann die Maschine optimal auf die jeweiligen Arbeitsbedingungen eingestellt werden.

Der Auto-Modus sorgt hierbei für die gewohnte 100% Performance der Maschine. Im Eco-Modus wird die Motordrehzahl für eine effektive Kraftstoffersparnis und Geräuschreduzierung nach Erreichen der gewünschten Fahrgeschwindigkeit auf 2.200 U/min abgesenkt. Des Weiteren kann im Anbaugeräte-Modus die Fahrgeschwindigkeit sehr fein eingestellt werden. Dies garantiert einen konstanten Vorschub für das Anbaugerät. Mit dem M-Drive Modus können Y-Ladezyklen optimal ausgeführt werden, indem man die Motordrehzahl über Handgas festlegt und mit dem Fahrpedal die Fahrgeschwindigkeit steuert. Inchen wird damit überflüssig.



KT144



### Top-Performance Teleskoplader KT144:

- sehr kleiner Wenderadius durch kompakte Bauweise
- elektronisch geregelter Fahrtrieb mit unterschiedlichen Fahrmodi
- perfekte Leistungswerte mit 18,5 kW (Serie) oder 33,3 kW (Option)
- erhöhte Sicherheit durch Hill-hold Funktion



### Elektrische Parkbremse

Die neue elektrische Handbremse bietet eine Hill-hold Funktion. Die Bremse fällt automatisch ein, wenn die Maschine still steht, die Fahrtrichtung auf neutral gestellt wird oder der Fahrer den Sitz verlässt.

Die elektrische Handbremse wird automatisch gelöst, wenn die Maschine über das Gaspedal in Gang gesetzt wird. Selbstverständlich kann die Bremse ebenfalls manuell per Schalterbetätigung aktiviert bzw. deaktiviert werden. Ein echtes Komfort- und Sicherheitsplus für den Fahrer.



### Zwei wählbare Fahrstufen

Die Fahrstufen können während der Fahrt einfach gewechselt werden. Der Wechsel erfolgt komfortabel über zwei Tasten auf dem Joystick und wird sofort mit dem entsprechenden Symbol auf dem Display angezeigt (s. unten). Zusätzlich zu den zwei frei wählbaren Fahrstufen können optional unterschiedliche Fahrmodi umgesetzt werden: **Fahren im Auto-Modus, Fahren im Eco-Modus, Fahren im Anbaugeräte-Modus und Fahren im M-Drive Modus.**

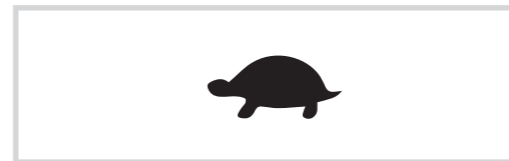

#### Schildkröte: 0 - 7 km/h

Für Arbeiten, bei denen die Geschwindigkeit feinfühlig reguliert werden muss.



#### Hase: 0 - 20 (0 - 30)

Für lange Transportfahrten, bei denen konstante zügige Geschwindigkeiten von Vorteil sind.



# Maschinen-Highlights KT144

Das Kompaktgenie unter den Teleskopladern



**Kompakte Abmessungen**  
 durch Fahrzeugbreite unter 1,60 m und  
 Fahrzeughöhe unter 2 m.

**Innovatives Kabinenkonzept**  
 mit modernem Design und erweitertem Platzangebot.  
 Die Kabine wurde nach den neusten Erkenntnissen  
 von Sicherheitstechnik und Ergonomie entwickelt.

**Elektrische Parkbremse**  
 mit Hill-hold-Funktion für mehr  
 Komfort und Sicherheit.

**LED-Arbeitscheinwerfer**  
 bieten vorne und hinten sowie am Teleskoparm  
 eine optimale Sicht für den Fahrer.

**Leistungsstarker Yanmar Motor (Abgasstufe V)**  
 mit einer Maximalleistung von 18,4 kW (25 PS) in Serie  
 und 33,3 kW (45 PS) mit DOC + DPF als Option.

**Fahrerassistenzsystem - Smart Handling**  
 ermöglicht eine flüssige Arbeitsweise und unterstützt durch  
 eine teilautomatisierte Teleskopierbewegung das Arbeiten  
 bei anspruchsvollen Anwendungen.

**Vielfältige Bereifungsmöglichkeiten**  
 für die optimale Bereifung in jedem Einsatzbereich.

**Drei Lenkarten**  
 mit Allrad-, Hundegang- und Vorderachslenkung.  
 Dank der Allradlenkung  
 ist die Maschine besonders wendig  
 und standsicher.

**Gutes Arbeitsklima**  
 dank einer Heizungs- und Belüftungsanlage mit Gebläse,  
 Frischluftfilter und optionaler Klimaanlage.

**Elektronisch geregelter Fahrtrieb**  
 für optimale Abstimmung der Maschine  
 auf die jeweilige Anwendung.



# zero emission

Innovation und Nachhaltigkeit sind zentrale Werte und treibende Faktoren für die Entwicklung neuer Maschinen bei Kramer. In diesem Zusammenhang gilt es schon lange nach alternativen Energieformen und Antriebstechniken zu suchen, um nachhaltige, umweltfreundliche aber gleichzeitig leistungsstarke Maschinen zu entwickeln.

Elektromobilität spielt auch in der Landwirtschaft eine immer wichtigere Rolle. Ein Grund dafür ist, dass der eigenproduzierte Strom genutzt werden kann. Nicht nur die CO<sub>2</sub>-Emissionen werden durch die Nutzung von elektrischen Maschinen reduziert, auch Lärmemissionen sinken auf ein Minimum. In lärmsensiblen Umgebungen wie zum Beispiel einem Pferde- oder Ferienhof mit vielen Besuchern ist der KT144e also bestens geeignet. Auch das Arbeiten in Ställen, Hofgebäuden, Lagerhallen oder Gewächshäusern wird für Mensch und Tier merklich angenehmer. Die Leistung des KT144e entspricht einem Diesel-Teleskoplader derselben Größenklasse und steht diesem in nichts nach.



## Mit Elektroantrieb in die Zukunft Ihre Vorteile auf einen Blick

Mit dem vollelektrischen Teleskoplader KT144e spielen CO<sub>2</sub>-Beschränkungen, Rußpartikel-Grenzwerte oder einzuhaltende Lärmemissionswerte in Ihrer täglichen Arbeit keine Rolle mehr. Denn der vollelektrisch betriebene Teleskoplader arbeitet völlig frei von Emissionen, schont Umwelt sowie Anwender und weiß auch in Sachen Effizienz und Wirtschaftlichkeit zu punkten.



### Ökologische Vorteile

- geringerer CO<sub>2</sub>-Fußabdruck
- keine Feinstaubbelastung für Anwender und Umwelt
- Schonung von Ressourcen



### Keinerlei Abgasemissionen

- problemloses Arbeiten in Innenbereichen
- Arbeiten in Ställen ohne Abgasbelastung von Mensch und Tier
- keine Beeinträchtigung der Luftqualität bei kommunalen Anwendungen durch völlige Emissionsfreiheit



### Niedrige Lärmemissionen

- Ideal für lärmsensible Bereiche wie Stallungen oder Ferienhöfe
- perfekt geeignet für den innerörtlichen Winterdienst



### Wirtschaftliche Vorteile

- zukunftsorientierte Technik
- geringe Wartungskosten
- Arbeiten bis zu 4 Stunden ohne Zwischenladung\*

\* Angaben sind von Maschinenausstattung, Anwendung sowie Umweltfaktoren abhängig und können abweichen.



## Übersichtliches Kabinenkonzept Für höchste Arbeitsleistung

Der erste Blick in die Kabine verrät, worum es geht: um den Fahrer und seine Aufgabe. Die geräumige Kabine bietet einen komfortablen und geräuscharmen Arbeitsplatz mit großer Kopf- und Beinfreiheit, dies trägt zum ermüdungsfreien Arbeiten bei.

Die Bedürfnisse der Bediener sind individuell, daher stehen für den KT144e verschiedene Sitzvarianten zur Auswahl. Die am häufigsten verwendeten Bedienelemente sind im vorderen Bereich der Kabine auf der rechten Seitenkonsole angeordnet und einfach zu erreichen. Die Schalter sind farblich nach Funktionsgruppen gekennzeichnet und sorgen für ein hohes Maß an Übersichtlichkeit und Nutzerfreundlichkeit. Über das Display werden alle wichtigen Informationen zur Maschine dargestellt. Des Weiteren stehen dem Fahrer ein großzügiger Stauraum für Werkzeuge, Getränkeflaschen und sonstige Utensilien zur Verfügung.



**Schnell erreichbarer Notausschalter**, damit die Maschine im Gefahrenfall sofort in einen sicheren Zustand versetzt werden kann.



**Modern gestaltete Kabine** mit ergonomisch geformten Armaturenbrett.

## Technische Highlights Einfache Bedienung – Innovatives Kabinendesign

### Kabineneinstieg



Die trotz der kompakten Fahrzeugabmessungen geräumige und übersichtliche Kabine ist bequem ohne zusätzliche Trittstufe zu erreichen. Die ergonomisch angebrachten Haltegriffe sorgen in Kombination mit der großen Tür für einen sicheren Ein- und Ausstieg. Die großzügige Kabine gewährleistet ein hervorragendes Raumgefühl.

### Rundumsicht



Schmale Kabinenholmen und Panoramaverglasung erlauben eine hervorragende Sicht zu allen Seiten. Die Panorama-Frontscheibe trägt zur guten Übersicht bei und verbessert den Fahrkomfort. Die flache Batteriehaube sorgt für eine optimale Sicht zur rechten Seite, auf das rechte Hinterrad und den Kotflügel.

### Fahrmodi



Es stehen zwei Fahrmodi zur Auswahl: Eco und Auto (PWR). Im Automodus steht die volle Motorleistung und Fahrgeschwindigkeit ohne Einschränkungen zur Verfügung. Im Eco-Modus werden die Motorleistung und Fahrgeschwindigkeit begrenzt. So spart man Energie und gewinnt Laufzeit.

### Joystick



Mit dem Multifunktionsjoystick hat der Fahrer jederzeit alles im Griff. Neben den Hauptfunktionen Heben und Senken, sowie Ein- und Auskippen sind auf dem Joystick alle wichtigen Funktionen untergebracht u. a. die Auswahl der Fahrtrichtung. Zusätzlich sind die Bedienelemente des Joysticks nachts hinterleuchtet, was eine sichere Bedienung der Maschine auch bei Dunkelheit gewährleistet.

### Heizung



Die Maschine ist in Serie mit einer Kabinenscheibenheizung ausgestattet. Damit eine möglichst hohe Energieeffizienz für das Gesamtheizsystem erreicht wird, kann die Kabine zur normalen Luftheizung mit einer zusätzlichen Flächenheizung ausgestattet werden. Diese befindet sich im Kabinendach und gibt gezielt Wärme ab. Die serienmäßige Luftheizung kann während des Ladevorgangs auch als Standheizung genutzt werden.

### Weitere Kabinenmerkmale



Das FOPS-Gitter (Falling Object Protective Structure) ist innenliegend angebracht, um die Fahrzeughöhe möglichst gering zu halten. Durch das FOPS-Gitter-Design ist eine optimale Sicht auf die angehobene Ladeanlage gegeben. Des Weiteren kann ein Radio mit USB-Anschluss, Bluetooth-Wiedergabe, DAB+ und Freisprecheinrichtung optional bestellt werden.



## Power für einen Arbeitstag

### Ergiebige Laufzeiten unterstützt durch Rekuperation

Die elektrische Laufzeit variiert in Abhängigkeit vieler Faktoren wie zum Beispiel dem Fahrverhalten, Einsatzart, der Maschinenausstattung und den Umweltbedingungen. Das Arbeiten ist bis zu 4 Stunden ohne Zwischenladung möglich.

Durch die Rekuperation – Energierückgewinnung – ist eine Verlängerung der Laufzeit möglich. Sobald der Fahrer den Fuß vom Fahrpedal nimmt, schaltet der Fahrtrieb auf Rekuperation um. Das bedeutet, dass die Bewegungsenergie des Teleskopladers in elektrische Energie umgewandelt und damit zurückgewonnen wird.



### Alles auf einen Blick

Alle wichtigen Informationen werden über das Display dargestellt. Hierzu gehören unter anderem die Restlaufzeit der Maschine, die Rekuperation, die Fahrgeschwindigkeit oder auch der Ladezustand der Batterie. Dieser wird in Prozent angezeigt. Wird die Batterie geladen, erscheint ein Blitz im Batteriesymbol und die Ladeleistung wird angezeigt.



### Top-Performance vollelektrischer Teleskoplader KT144e:

- keine Abgasemissionen und deutlich reduzierter Geräuschpegel
- leistungsfähige und hochwertige Lithium-Ionen-Batterie mit 18 kWh oder 28 kWh
- geringe Wartungskosten im Vergleich zur Dieselmachine
- maximale Flexibilität beim Laden durch verschiedene Ladesteckertypen
- einfacher Zugang zum Ladestecker

## Innovative Batterietechnologie

### Modernes und flexibles Ladeverfahren

Im KT144e ist serienmäßig eine Lithium-Ionen-Batterie mit einer Kapazität von 18 kWh verbaut. Optional ist eine Lithium-Ionen-Batterie mit 28 kWh erhältlich. Beide haben eine garantierte Batterielevensdauer von min. 5 Jahren oder 2.000 Ladevorgängen. Nach dieser Zeit wird garantiert, dass die Batterie eine Restkapazität von min. 80 % vorweist.

Die Lithium-Ionen-Batterie wird durch ein sogenanntes Batterie-Management-System (BMS) überwacht. In der Batterie ist zusätzlich eine Batterieheizung integriert, die für eine optimale Betriebstemperatur sorgt. Des Weiteren verfügt die Maschine über ein 3 kW AC Onboard-Ladegerät, das auch optional mit 6 kW bestellbar ist. Das Onboard-Ladegerät ist fest in der Maschine installiert. Somit kann die Batterie an jeder handelsüblichen Steckdose geladen werden.



### Ladekabel

Zum Aufladen der Maschine stehen vier verschiedene Ladesteckermöglichkeiten zur Verfügung. Die Ladeleistung wird durch die Art des Ladesteckers und die Ladeleistung des OnBoard-Ladegeräts begrenzt. In Kombination mit dem 6 kW OnBoard-Ladegerät wird die volle Ladeleistung nur mit dem Typ 2 und dem 5-poligen CEE Stecker erreicht.

- Schuko Netzstecker 230V/16A
- CEE, 3-polig 230V/16A (blau)
- CEE, 5-polig 400V/16A (rot)
- Typ 2 (IEC 62196)

### Einfacher Ladevorgang

Die Ladekonsole befindet sich im Heck der Maschine. Ein Aufladen der Batterie bis zu 80 % ist je nach Ausstattung in ca. 3 Stunden möglich.

Ladekabel anschließen	Ladevorgang starten	Ladevorgang beenden	Ladekabel abziehen
Ladekonsole öffnen und Ladekabel an die Maschine anstecken.	Schlüsselschalter* betätigen, um den Ladevorgang zu starten. Die Ladezustandsanzeige im Heck der Maschine beginnt zu blinken.	Die Ladestandsanzeige leuchtet dauerhaft, sobald der Ladevorgang automatisch beendet wurde.	Schlüsselschalter* betätigen und Ladestecker abziehen. Anschließend Ladekonsole verschließen.

\* Schlüsselschalter als Option verfügbar. Serienmäßig ist ein Druckschalter verbaut.



# Maschinen-Highlights KT144e

Zukunftssicher und durchdacht bis ins Detail



**Kompakte Abmessungen**  
durch eine Fahrzeugbreite unter 1,60 m  
und einer Fahrzeughöhe unter 2 m.

**Perfekte Rundumsicht**  
durch tiefgezogene Scheiben.  
Die sehr flach abfallende Haube  
sorgt für eine optimale Sicht  
nach rechts und auf das rechte Hinterrad.

**Innovative Batterietechnologie**  
mit einer 96 V Lithium-Ionen-Batterie  
und einer Kapazität von 18 kWh oder 28 kWh.

**Einfacher Ladevorgang**  
ohne Öffnen der Haube.  
Die Steckdose und  
die Ladestandsanzeige befinden  
sich gut erreichbar im Heck.

**Digitales Farbdisplay**  
zur Überwachung und Einstellung  
aller wichtigen Funktionen der Maschine.

**Fahrerassistenzsystem - Smart Handling**  
unterstützt durch eine teilautomatisierte  
Teleskopierbewegung das Arbeiten  
bei anspruchsvollen Anwendungen.

**Elektrische Parkbremse**  
mit Hill-hold Funktion für mehr  
Komfort und Sicherheit.

**Schnelles Aufladen**  
durch ein integriertes Onboard-Ladegerät mit bis zu 3 kW  
oder mit bis zu 6 kW Ladeleistung. Unterschiedliche  
Ladekabel und Adapter sind erhältlich.

**BMS - Battery Management System**  
überwacht zum Beispiel die Batterietemperatur.  
Effizienz und Sicherheit der Batterie werden erhöht  
und Tiefenentladungen ausgeschlossen.

**Elektrischer Fahrtrieb**  
ist mit 15 km/h Serie, optional ist eine  
maximale Endgeschwindigkeit von 20 km/h  
oder 25 km/h möglich.

**Niedrige Betriebskosten**  
und geringe Wartungsarbeiten  
im Vergleich zum  
konventionellen Dieselantrieb.



## Komfortabler Arbeitsplatz

### Durchdacht bis ins Detail

Das Kabinenkonzept des KT276 wurde auf die Bedürfnisse des Fahrers ausgerichtet. Dabei standen Funktionalität, Ergonomie und Fahrkomfort immer im Vordergrund der Entwicklung. Die großen Glasflächen bieten dem Fahrer jederzeit freie Sicht auf das Anbaugerät.

Von innen besticht die Kabine durch ihr erstklassiges Platzangebot, die hervorragende Rundumsicht und viele weitere Details, wie dem tiefgezogenen und ergonomisch geformten Armaturenbrett, die in Neigung und Höhe verstellbare Lenksäule, die Stau- und Ablagefächer oder das Radio mit DAB+ und Bluetooth-Freisprechanlage. Weitere Zusatzoptionen, wie beispielsweise die optionale Klimaanlage sowie ein luftgefederter Fahrersitz, runden das Angebot ab.



Gute Sicht nach rechts durch groß dimensionierte rechte Scheibe und niedrige Positionierung des Teleskoparms.

## Technische Highlights

### Einfache Bedienung – Innovatives Kabinendesign

7-Zoll Display



Das optionale 7-Zoll Display gibt dem Fahrer in jeder Situation einen Überblick über die aktuellen Maschinendaten. Zudem bietet es viele zusätzliche Funktionen wie z.B. die einstellbare Joysticksensitivität, Aktivierungsgeschwindigkeit des Laststabilisators, einstellbares Zeitintervall für den Reversierlüfter und die Ölmengeverstellung für Zusatzsteuerkreise.

Fahrmodus Pedal-/CSD



Mit dem Fahrmodus Pedal-/CSD lässt sich die optimale Drehzahl von Maschine und Anbaugerät, sowie die richtige Arbeitsgeschwindigkeit einstellen. Im Nachgang können beide Werte mittels Tippschalter bzw. Schieberegler jederzeit auf die Arbeitssituation angepasst werden. Dies ermöglicht konstante und gleichzeitig komfortable Arbeitseinsätze.

Lenksäule



Die Lenksäule ist in der Neigung und Höhe an die Bedürfnisse des Fahrers anpassbar. Durch nach unten drücken des Hebels kann das Lenkrad vor- und zurückgeschwenkt werden. Das Ziehen des Hebels bewirkt eine Verstellung des Lenkrads in der Höhe. Des Weiteren ist das Lenkrad mit einem hochwertigen und griffigen Material bezogen.

Joystick



Der elektronisch vorgesteuerte Joystick ermöglicht ein äußerst feinfühliges und präzises Arbeiten sowie die Einbindung von Fahrassistenzsystemen, wie z.B. Smart Handling, welches den Fahrer noch weiter unterstützt. Im innovativen Nachtdesign leuchten die verschiedenen Taster und Räder farbig.

Pedale



Die hängenden Pedale mit dem kombinierten Brems-Inch Pedal ermöglichen auch bei hoher Motordrehzahl ein feinfühliges Rangieren. Des Weiteren kann der Kabinenboden einfach entnommen und gereinigt werden.

Weitere Kabinenmerkmale



Optional ist ein Continental Radio mit DAB+ und Bluetooth-Freisprecheinrichtung erhältlich. Des Weiteren sorgt die optionale Klimaanlage für ein angenehmes Raumklima auch an wärmeren Tagen. Eine Sichtkamera mit Terminalbildschirm unterstützt die Rundumsicht und erhöht die Produktivität des Fahrers.



# Stapeln was das Zeug hält

## Maximale Flexibilität im Arbeitsalltag

Die Arbeitshydraulik wird von einer leistungsstarken Hydraulikpumpe versorgt, welche rasche Arbeitszyklen der Ladeanlage gewährleistet und den Betrieb von Sonderanbaugeräten über den 3. Steuerkreis, bei Bedarf mit Dauerfunktion, ermöglicht. Damit sich die Maschine jederzeit in einer sicheren Position befindet, ist der KT276 serienmäßig mit dem Fahrerassistenzsystem Smart Handling ausgestattet.



### Top-Performance Teleskoplader KT276:

- zwei Kabinenhöhen (1,98 m / 2,10 m) für maximale Kompaktheit oder maximale Rundumsicht und Komfort
- perfekte Leistungswerte mit 55,4 kW
- schnelles Umsetzen der Maschine mit 40 km/h Fahrgeschwindigkeit
- serienmäßige Drehzahlabsenkung
- LUDV-Arbeitshydraulik für die gleichzeitige Ausführung mehrerer Hydraulikfunktionen
- innovatives Kabinendesign für maximalen Komfort

**Arbeitshydraulik mit lastunabhängiger Druchflussverteilung (LUDV)** sorgt für eine Gleichmäßige Aufteilung des Hydrauliköls auf die einzelnen Steuerkreise. So können unabhängig von der Belastung mehrere Funktionen gleichzeitig ausgeführt werden, z.B. Anheben und Austeleskopieren.



### Zwei Kabinenhöhen

Der kompakte Teleskoplader KT276 gehört zu der 2x2-Meter-Klasse, was bedeutet dass die Fahrzeugbreite und Fahrzeughöhe unterhalb der 2 m Grenze liegt.

Eine freie Wahl zwischen zwei Kabinenhöhen ist möglich. Die niedrige Kabine mit einer Höhe von 1,98 m sorgt für maximale Kompaktheit des Fahrzeugs. Die hohe Kabine mit 2,10 m bietet eine noch bessere Rundumsicht und maximalen Komfort. Die niedrige Kabine ist direkt und die erhöhte Kabine ist über eine Trittstufe zu erreichen.

### Smart Attach

Das optionale vollhydraulische Schnellwechselsystem Smart Attach bietet mehr Sicherheit für den Fahrer, da das Ein- und Aussteigen zum Kuppeln hydraulischer Anbaugeräte komplett entfällt. Außerdem wird bei jedem Kuppelvorgang bares Geld gespart, weil der Anbaugerätewechsel schneller ausgeführt ist.

**Jeder Anbaugerätewechsel mit Smart Attach** spart 2,5 Minuten im Vergleich zum serienmäßigen Kramer Schnellwechselsystem „Standard“.

### BEISPIELRECHNUNG

	10 Kupplungsvorgänge/Tag
x	2,5 Minuten
x	220 Arbeitstage
x	30 €/h
=	<b>2.750 €/Jahr</b>





# Maschinen-Highlights auf einen Blick

Raffiniert bis unter die Haube

**Arbeitshydraulik**  
mit kombinierten Bewegungsabläufen  
dank LUDV-Technik

**Kompakte Abmessungen**

durch Fahrzeugbreite- und höhe unter 2 m.  
Geeignet für den Einsatz in beengten Verhältnissen.

**7-ZOLL LCD DISPLAY**

ist optional erhältlich und bietet vielfältige  
Einstellmöglichkeiten, wie Joysticksensitivität oder  
Winkelanzeige. Zahlreiche Betriebsinformationen können  
ebenfalls eingesehen werden.

**Zahlreiche Optionen im Heck**

machen die Maschine zum perfekten Allrounder:  
u. a. Dreipunktaufnahme im Heck,  
doppeltwirkender Hydrauliksteuerkreis uvm.

**Zulassung als Zugmaschine (EG-Traktor)**

Mit der optionalen Traktorzulassung können Sie Arbeitsmaschinen,  
Werkzeug, Material und Anbaugeräte zum Einsatzort transportieren –  
auch im öffentlichen Straßenverkehr.

**Leistungsstarker Motor**

von Kohler serienmäßig mit 55,4 kW / 75 PS  
mit DOC + DPF (Abgasstufe V)

**Mehr Effizienz**  
durch hydraulisches oder vollhydraulisches  
Schnellwechselsystem (Smart Attach)  
sowie einem robusten Teleskoparm.

**Fahrerassistenzsystem - Smart Handling**  
Überlastsicherung gepaart mit höherer Produktivität  
ermöglichen eine flüssige Arbeitsweise.

**Zwei Kabinenhöhen (1,98 m / 2,10 m)**  
für maximale Kompaktheit oder maximalen Komfort.

**Komfortable Kabine**  
mit groß dimensionierter rechten Scheibe und  
ergonomisch angeordneten Bedienelementen.

**40 km/h Fahrgeschwindigkeit**  
ist optional verfügbar und sorgt für ein schnelles  
Umsetzen der Maschine im Arbeitsalltag.

**Vielfältige Bereifungsmöglichkeiten**  
für ein breites Spektrum an Einsatzbereichen.  
Eine große Auswahl unterschiedlichster  
Bereifungen steht zur Verfügung.

**Drei Lenkarten**  
unterstützen die maximale Wendigkeit und Flexibilität  
(Allrad-, Hundegang- und Vorderachslenkung).



# Vielfältige Aufgaben







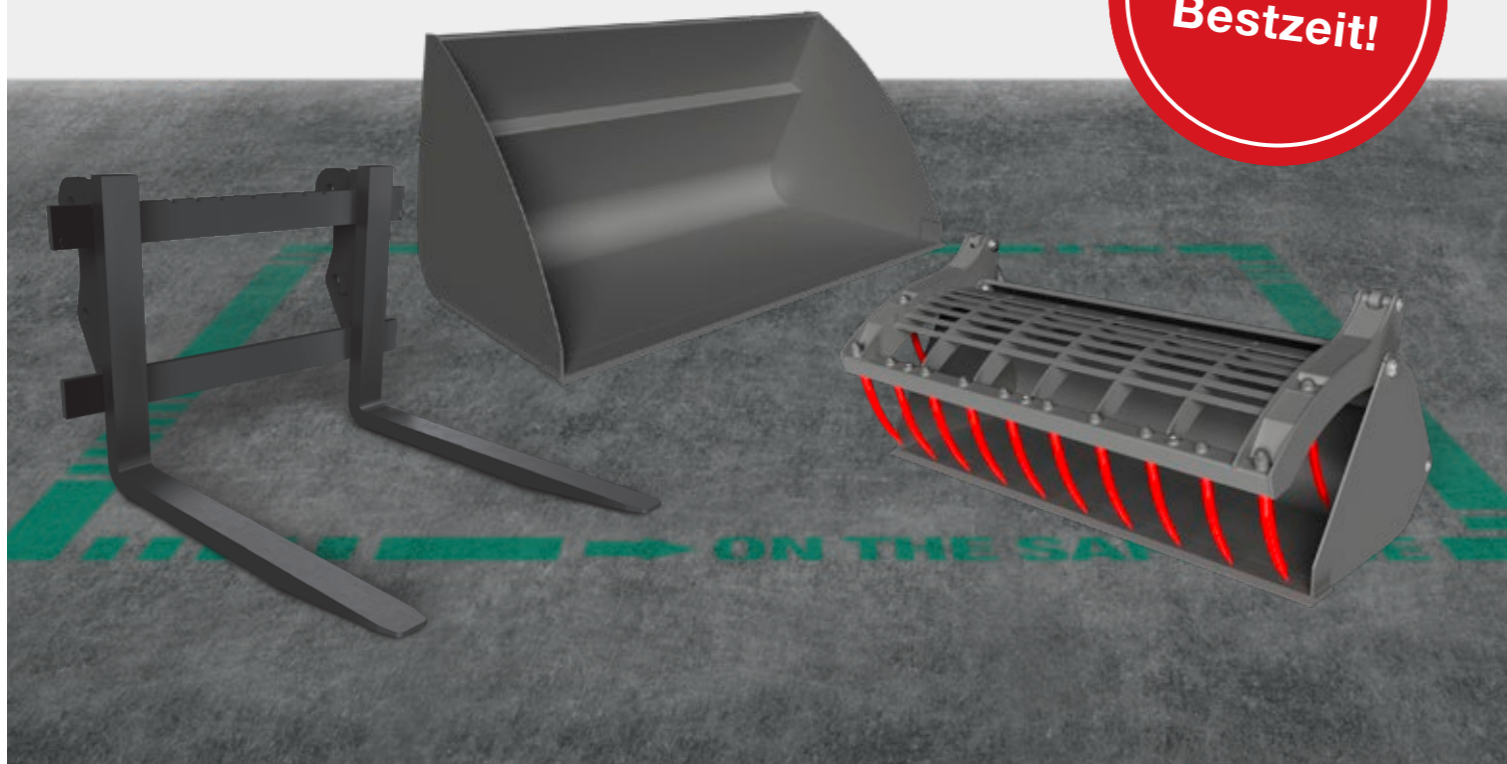

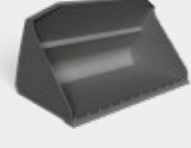
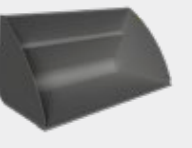

## Immer die passenden Anbaugeräte

Ganz egal welche Herausforderung Ihre Anwendung für Sie bereithält: Mit den verschiedenen Anbaugeräten behalten Sie die Lage stets im Griff. Dank des hydraulischen Schnellwechselsystems passen Sie Ihren Kramer Radlader im Handumdrehen jeder Situation an. Standardanbaugeräte können sogar in weniger als 10 Sekunden gewechselt werden.

Welches Anbaugerät Sie benötigen, entscheiden Sie selbst ganz nach Ihrem Bedarf. Mehr zu unseren Anbaugeräten erfahren Sie hier: [www.kramer.de/Anbaugeräte](http://www.kramer.de/Anbaugeräte)



# Anbaugeräte-Sortiment

			
Stapeleinrichtung	Standardschaufel mit Aufreißzähne	Standardschaufel ohne Aufreißzähne klappbar	Schüttgutschaufel
			
Ballenspieß	Ballenspieß klappbar	Ballengreifer V40	Ballengreifer W500
			
Rundballenzange	Vielzweckgabel	Silagebeißschaufel	Lasthaken

Genaue Spezifikationen und Verfügbarkeiten von Anbaugeräten sind je nach Modell und Land unterschiedlich. Ihr zuständiger Kramer Händler hilft Ihnen gerne weiter.



**Hydraulischer Gerätewechsel (optional) - Das Kramer Schnellwechselsystem:** An das Anbaugerät heranfahren, das Anbaugerät vom Fahrersitz aus aufnehmen und per Rolltaster am Joystick hydraulisch verriegeln. Der Verriegelungszyylinder liegt außerhalb vom Drehpunkt der Schnellwechselplatte und ist somit nicht im Schmutzbereich.



# Reifenprofil-Sortiment



- gute Selbstreinigung
- große Aufstandsfläche
- bodenschonendes Befahren empfindlicher Untergründe



- gute Spurführung
- hohe Fahrsicherheit
- gute Selbstreinigung
- hohe Traktion



- gute Selbstreinigung
- guter Flankenschutz
- hohe Laufleistung



- gute Selbstreinigung
- hohe Mobilität auf nachgiebigen Böden
- hohe Traktion

RP-Profil

AS-Profil

EM-Profil

MPT-Profil



- hohe Traktion
- gut geeignet bei Sand und Kies
- gutes Widerstandsvermögen

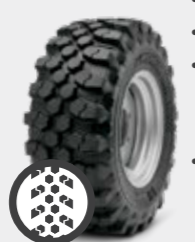

- hohe Tragfähigkeit
- hohe Traktion
- hervorragende Stabilität und verbesserter Fahrkomfort
- hohe Laufruhe



- gutes Widerstandsvermögen
- gute Laufruhe bei Straßenfahrt
- hohe Traktion
- für Einsätze auf und abseits der Straße



- gute Winterdiensttauglichkeit
- geräuschoptimiert
- für Einsätze auf und abseits der Straße

Multiuse-Profil

Bibload-Profil

Duraforce

SureTrax-Profil

Die richtige Bereifung eines Teleskopladers spielt im Einsatz eine wichtige Rolle. Genaue Spezifikationen und Verfügbarkeiten der Reifen sind je nach Modell und Land unterschiedlich. Ihr zuständiger Kramer Händler hilft Ihnen gerne weiter.



# EquipCare - Telematik

## Alle Informationen auf einen Blick

Immer einen Schritt voraus, denn EquipCare liefert Daten, Fakten und Antworten auf die Fragen: Wo befindet sich gerade meine Maschine und wann sind Wartungen oder Reparaturen notwendig und wirtschaftlich sinnvoll? Das hilft Ihnen Ausfälle zu vermeiden und die Lebensdauer Ihrer Maschine zu erhöhen.

### Wie funktioniert es?

EquipCare ist bei allen Kramer Fahrzeugen serienmäßig verbaut. Es beinhaltet ein Telematikmodul, welches Daten von den Maschinen sammelt und über eine Cloud an den Manager oder die App spielt. Hier können Sie als EquipCare Nutzer die Daten einsehen und bewerten.

Der EquipCare Manager ist das Hauptportal zu den Telematikdaten Ihrer Fahrzeuge und wird über den Computer gesteuert. Die App ist für den mobilen Zugriff und hält Sie über alles auf dem Laufenden, ganz gleich, wo Sie gerade sind.

### Ihre Vorteile:

Dank EquipCare wissen Sie immer wo sich Ihre Maschine gerade befindet. Falls die Maschine eine zuvor definierte Geozone verlässt, erhalten Sie eine Nachricht auf Ihr Smartphone oder Ihren Computer. Sämtliche Ereignisse werden im Detail angezeigt, von der Fehlermeldung bis hin zu anstehenden Wartungen. Auch unnötige Standzeiten werden vermieden und die Betriebsdauer wird exakt erfasst.

Die Maschine hat ein Problem erkannt? Dieses meldet das System automatisch bei Ihrem Händler vor Ort und dieser kann eine erste Ferndiagnose durchführen, um einen Ausfall vorzubeugen. Dank der proaktiven Kommunikation ihrer Maschine werden Sie über alles rechtzeitig informiert.



# EQUIPCARE

Die Telematikportale sind für Sie rund um die Uhr erreichbar:



**EquipCare - Manager:** Die genaue Position bzw. die GPS-Daten Ihrer Maschinen können jederzeit in Ihrem passwortgeschützten Bereich eingesehen werden.

[www.kramer.de/equipcarelogin](http://www.kramer.de/equipcarelogin)

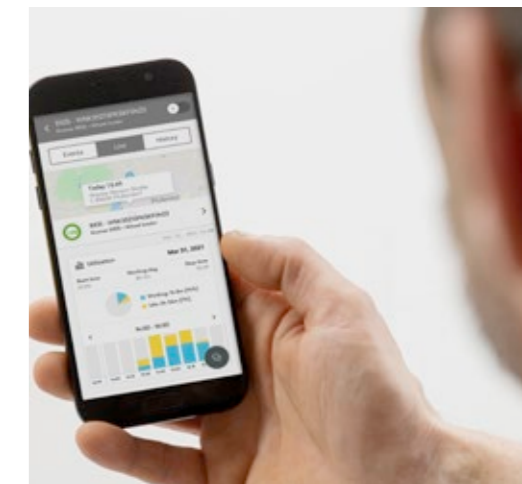

**App:** Die App bietet Ihnen eine Vielzahl an Funktionen, um auch unterwegs auf Ihre Maschinendaten und Informationen zurückgreifen zu können. Einfach die App im Google Play Store oder im Apple App Store herunterladen und installieren.

◀ Hier geht es zur App

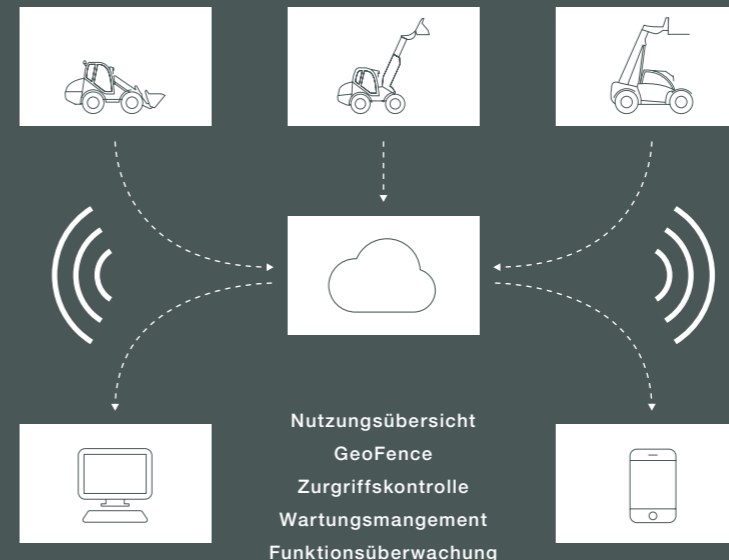

Weitere Informationen erhalten Sie hier:  
[www.kramer.de/equipcare](http://www.kramer.de/equipcare)

JETZT  
SCANNEN!





---

## Abmessungen und Leistungsgewicht

- perfektes Verhältnis zwischen Nutzlast und Betriebsgewicht
- unübertroffene Wirtschaftlichkeit und Effizienz
- kompakte Abmessungen in der 2x2-Meter-Klasse

---

## Motoren

- drehmomentstarke und sparsame Motoren
- moderne Abgasnachbehandlung mit DOC + DPF
- neueste Motorentechnik für eine maximale Performance

---

## Teleskoplader KT144

- sehr kleiner Wenderadius durch kompakte Bauweise
- elektronisch geregelter Fahrtrieb mit unterschiedlichen Fahrmodi
- perfekte Leistungswerte mit 18,5 kW (Serie) oder 33,3 kW (Option)
- erhöhte Sicherheit durch Hill-hold Funktion

---

## Vollelektrischer Teleskoplader KT144e

- keine Abgasemissionen und deutlich reduzierter Geräuschpegel
- leistungsfähige und hochwertige Lithium-Ionen-Batterie mit 18 kWh oder 28 kWh
- geringe Wartungskosten im Vergleich zur Dieselmachine
- maximale Flexibilität beim Laden durch verschiedene Ladesteckertypen
- einfacher Zugang zum Ladestecker

---

## Teleskoplader KT276

- zwei Kabinenhöhen (1,98 m / 2,10 m) für maximale Kompaktheit oder maximale Rundumsicht und Komfort
  - perfekte Leistungswerte mit 55,4 kW
  - schnelles Umsetzen der Maschine mit 40 km/h Fahrgeschwindigkeit
  - serienmäßige Drehzahlabenkung
  - LUDV-Arbeitshydraulik für die gleichzeitige Ausführung mehrerer Hydraulikfunktionen
  - innovatives Kabinendesign für maximalen Komfort
-



## Technische Daten

Betriebs- und Leistungsdaten		Einheit	KT144	KT276
Max. Nutzlast (LSP 500 mm)	kg		1.450	2.700
Max. Stapelhöhe	mm		4.190	5.730
Nutzlast bei max. Stapelhöhe	kg		1.450	1.800
Nutzlast bei max. Reichweite	kg		725	1.000
Stapelhöhe bei max. Nutzlast	mm		4.301	4.700
Reichweite bei max. Nutzlast	mm		1.100	1.400
Max. Reichweite	mm		2.289	3.156
Wenderadius über Reifen	mm		2.695	3.670
Betriebsgewicht*	kg		3.050 - 3.350	4.400 - 5.200
Motor		Einheit		
Fabrikat	-		Yanmar	Kohler
Typ/Bauart	-		8TNV80FT (Serie) 3TNV86CHT (Option)	KDI 2504 TCR
Leistung	kW/PS		18,4 / 25 (Serie) 33,3 / 45 (Option)	55,4 / 75
Max. Drehmoment	Nm		85 (Serie) 142 (Option)	300
Hubraum	cm <sup>3</sup>		1.267 (Serie) 1.568 (Option)	2.482
Abgasstufe	-		Stufe V	Stufe V
Abgasnachbehandlung	-		- (Serie) DOC + DPF (Option)	DOC + DPF
Kraftübertragung		Einheit		
Fahrertrieb	-		Hydrostat	Hydrostat
Max. Geschwindigkeit	km/h		20 (Serie) 30 (Option)	30 (Option) 40 (Option)
Gesamtpendelwinkel an der Hinterachse	°		14	20
Differentialsperre	-		100 % (Option)	100 % in der VA
Betriebsbremse	-		Fußbetätigte hydraulische Scheibenbremse	Fußbetätigte hydraulische Scheibenbremse
Feststellbremse	-		Elektrisch betätigt mit Hill-Hold-Funktion	Handbetätigte mechanische Scheibenbremse
Standardbereifung (AS-Profil)	l/min		10.0/75-15.3	340/80-18
Arbeitshydraulik		Einheit		
Arbeitspumpe	-		Zahnradpumpe	Zahnradpumpe mit LUDV
Max. Förderleistung (Pumpe)	l/min		36,4 (Serie) 42 (Option)	103
Max. Druck	bar		220	260

## Technische Daten

Kinematik		Einheit	KT144	KT276
Schaufelinhalt	m <sup>3</sup>		0,50 - 1,03	0,85 - 1,8
Gesamtschwenkwinkel des Werkzeugträgers	°		148	132 (Serie) 150 (Option)
Hubzylinder heben/senken	s		7,8 / 5,3 (Serie) 5,7 / 4,3 (Option)	6,6 / 4,3
Ausschubzylinder ausfahren/einfahren	s		6,6 / 3,8 (Serie) 4,6 / 2,7 (Option)	5,5 / 3,5
Kippzylinder auskippen/einkippen	s		3,9 / 3 (Serie) 2,7 / 2 (Option)	2,9 / 2,8
Füllmengen		Einheit		
Kraftstofftank	l		33	105
Hydrauliktank	l		36	100
Hydraulikanlage (gesamt)	l		60	130
Geräuschemissionen**		Einheit		
Gemessener Wert	dB(A)		99,5 (Serie) 101,2 (Option)	102
Garantierter Wert	dB(A)		101 (Serie) 102 (Option)	104
Geräuschpegel am Fahrerohr	dB(A)		84 (Serie) 85 (Option)	77
Vibrationen***		Einheit		
Schwingungsgesamtwert der oberen Körpergliedmaße	-			< 2,5 m/s <sup>2</sup> (< 8.2 feet/s <sup>2</sup> )
Höchster Effektivwert der gewichteten Beschleunigung für den Körper	-			< 0,5 m/s <sup>2</sup> (< 1.64 feet/s <sup>2</sup> )**** < 1,28 m/s <sup>2</sup> (< 4.19 feet/s <sup>2</sup> )*****

\* Gewicht in Serienausstattung mit vollem Tank + Standardschaufel + 75 kg Gewicht Fahrer (ISO 6016).

\*\* Information: Die Messung erfolgt nach den Anforderungen der Norm EN 1459 und der Richtlinie 2000/14/EG. Messplatz: Asphaltierte Oberfläche.

\*\*\* Messunsicherheiten wie in ISO/TR 25398:2006 angegeben. Bitte unterweisen bzw. informieren Sie den Bediener über mögliche Gefahren durch Vibrationen.

\*\*\*\* auf ebenem und befestigten Untergrund bei entsprechender Fahrweise

\*\*\*\*\* Einsatz in der Gewinnung unter harten Umweltbedingungen



# Technische Daten

Batterie (Standard)	Einheit	KT144e
Batterietechnologie	-	Lithium-Ionen-Batterie
Batteriespannungsklasse	V	96
Garantierte Batterielebensdauer*	Jahre / Zyklen	5 / 2.000
Batteriekapazität	kWh	18
Onboard Ladeleistung**	kW	3 (Serie) 6 (Option)
Ladezeit 230 V / 16 A Schuko 0 - 100 %	h	8
Ladezeit 230 V / 16 A CEE (blau, 3-polig) 0 - 100 %	h	7,5 (Serie) 5 (Option)
Ladezeit 400 V / 16 A CEE (rot, Drehstrom, 5-polig) 0 - 100 %	h	7,5 (Serie) 3,75 (Option)
Ladezeit 400 V / 16 A (Typ 2 Stecker Wallbox, IEC 62196) 0 - 100 %	h	7,5 (Serie) 3,75 (Option)
Laufzeit bis zu	h	2,5 Stunden ohne Zwischenladung
Batterie (Option)	Einheit	KT144e
Batterietechnologie	-	Lithium-Ionen-Batterie
Batteriespannungsklasse	V	96
Garantierte Batterielebensdauer*	Jahre / Zyklen	5 / 2.000
Batteriekapazität	kWh	28
Onboard Ladeleistung**	kW	3 (Serie) 6 (Option)
Ladezeit 230 V / 16 A Schuko 0 - 100 %	h	12
Ladezeit 230 V / 16 A CEE (blau, 3-polig) 0 - 100 %	h	11,5 (Serie) 8 (Option)
Ladezeit 400 V / 16 A CEE (rot, Drehstrom, 5-polig) 0 - 100 %	h	11,5 (Serie) 5,75 (Option)
Ladezeit 400 V / 16 A (Typ 2 Stecker Wallbox, IEC 62196) 0 - 100 %	h	11,5 (Serie) 5,75 (Option)
Laufzeit bis zu	h	4 Stunden ohne Zwischenladung
Elektromotor	Einheit	KT144e
Fahrertrieb Leistung S2 60 min***	kW	23,2
Arbeitshydraulik Leistung S3 15 %***	kW	25,2

\* Nach dieser Zeit wird garantiert, dass die Batterie eine Restkapazität von mindestens 80% vorweist. Auch danach kann die Batterie weiterhin genutzt werden.

\*\*\* nach EN 60034-1

\*\* Abhängig von der jeweiligen Spannungsquelle (verfügbaren Steckdose und Ladekabel).

# Technische Daten

Betriebs- und Leistungsdaten	Einheit	KT144e
Max. Nutzlast (LSP 500 mm)	kg	1.450
Max. Stapelhöhe	mm	4.190
Nutzlast bei max. Stapelhöhe	kg	1.450
Nutzlast bei max. Reichweite	kg	725
Stapelhöhe bei max. Nutzlast	mm	4.301
Reichweite bei max. Nutzlast	mm	1.100
Max. Reichweite	mm	2.333
Wenderadius über Reifen	mm	2.695
Betriebsgewicht*	kg	3.050 - 3.250
Kraftübertragung	Einheit	KT144e
Max. Geschwindigkeit	km/h	15 (Serie) 20 (Option) 25 (Option)
Gesamtpendelwinkel an der Hinterachse	°	14
Differentialsperre	-	100 % (Option)
Betriebsbremse	-	Fußbetätigte hydraulische Scheibenbremse
Feststellbremse	-	Elektrisch betätigt mit Hill-Hold-Funktion
Standardbereifung (AS-Profil)	l/min	255/75-15.3
Arbeitshydraulik	Einheit	KT144e
Arbeitspumpe	-	Zahnradpumpe
Max. Förderleistung (Pumpe)	l/min	42
Max. Druck	bar	220
Kinematik	Einheit	KT144e
Schaufelinhalt	m <sup>3</sup>	0,50 - 1,03
Gesamtschwenkwinkel des Werkzeugträgers	°	148
Hubzylinder heben/senken	s	6,4 / 6,5
Ausschubzylinder ausfahren/einfahren	s	5 / 5,5
Kippzylinder auskippen/einkippen	s	3,8 / 4,1
Füllmengen	Einheit	KT144e
Hydrauliktank	l	36
Hydraulikanlage (gesamt)	l	50
Geräuschemissionen**	Einheit	KT144e
Gemessener Wert	dB(A)	85,7
Garantierter Wert	dB(A)	87
Geräuschpegel am Fahrerohr	dB(A)	73
Vibrationen***	Einheit	KT144e
Schwingungsgesamtwert der oberen Körpergliedmaße	-	< 2,5 m/s <sup>2</sup> (< 8.2 feet/s <sup>2</sup> )
Höchster Effektivwert der gewichteten Beschleunigung für den Körper	-	< 0,5 m/s <sup>2</sup> (< 1.64 feet/s <sup>2</sup> )**** < 1,28 m/s <sup>2</sup> (< 4.19 feet/s <sup>2</sup> )*****

\* Gewicht in Serienausstattung mit vollem Tank + Standardschaufel + 75 kg Gewicht Fahrer (ISO 6016).

\*\*\* Messunsicherheiten wie in ISO/TR 25398:2006 angegeben. Bitte unterweisen bzw. informieren Sie den Bediener über mögliche Gefahren durch Vibrationen.

\*\* Information: Die Messung erfolgt nach den Anforderungen der Norm EN 1459 und der Richtlinie 2000/14/EG. Messplatz: Asphaltierte Oberfläche.

\*\*\*\* auf ebenem und befestigten Untergrund bei entsprechender Fahrweise

\*\*\*\*\* Einsatz in der Gewinnung unter harten Umweltbedingungen



# Abmessungen

Abmessungen	Einheit	KT144	KT144e	KT276
A Gesamtlänge	mm	2.977	3.092	4.400
B Gesamtlänge mit Schaufel <sup>1</sup>	mm	3.944	4.215	5.000
C Gesamtbreite ohne Schaufel <sup>2</sup>	mm	1.564	1.554	1.960
D Spur vorne/hinten	mm	1.245	1.245	1.660
E Gesamthöhe <sup>3</sup>	mm	1.995	1.995	1.980 (Serie) 2.100 (Option)
F Kabinenbreite	mm	655	704	825
G Radstand mittig	mm	1.922	1.922	2.650
H Bodenfreiheit <sup>3</sup> unter Achse und Getriebe, Wattiefe	mm	294	233	300
I Abstand Mitte Hinterrad zum Heck	mm	427	498	730
K Einkippwinkel <sup>1</sup>	°	44	52	45 / 45
L Auskippwinkel <sup>1</sup>	°	31	36	22 / 40
M Überladehöhe <sup>3</sup>	mm			
M1 eingefahren		2.949	2.949	3.730
M2 ausgefahren		4.163	4.163	5.600
N Ausschütthöhe <sup>3</sup>	mm			
N1 eingefahren		2.352	2.352	3.450
N2 ausgefahren		3.566	3.566	5.280
O Schüttweite ausgefahren	mm	476	476	680
S Abstand Mitte Vorderrad zur Schaufelvorderkante	mm	1.595	1.595	1.030
T Abstand Mitte Vorderrad-Lagerung Schnellwechselrahmen	mm	450	450	1.030
U Schaufeldrehpunkt ausgefahren <sup>3</sup>	mm	4.537	4.537	6.080
- Wenderadius Außenkante Reifen	mm	2.695	2.695	3.670
- Wenderadius Außenkante Schaufel	mm	3.550	3.550	4.500
- Einstiegshöhe <sup>3</sup> Kabinenboden	mm	420	420	360

<sup>1</sup> mit Standardschaufel

<sup>2</sup> abhängig von der Bereifung, mit eingeklappten Spiegeln

<sup>3</sup> Maschinenmaße können je nach Bereifung variieren

# Abmessungen

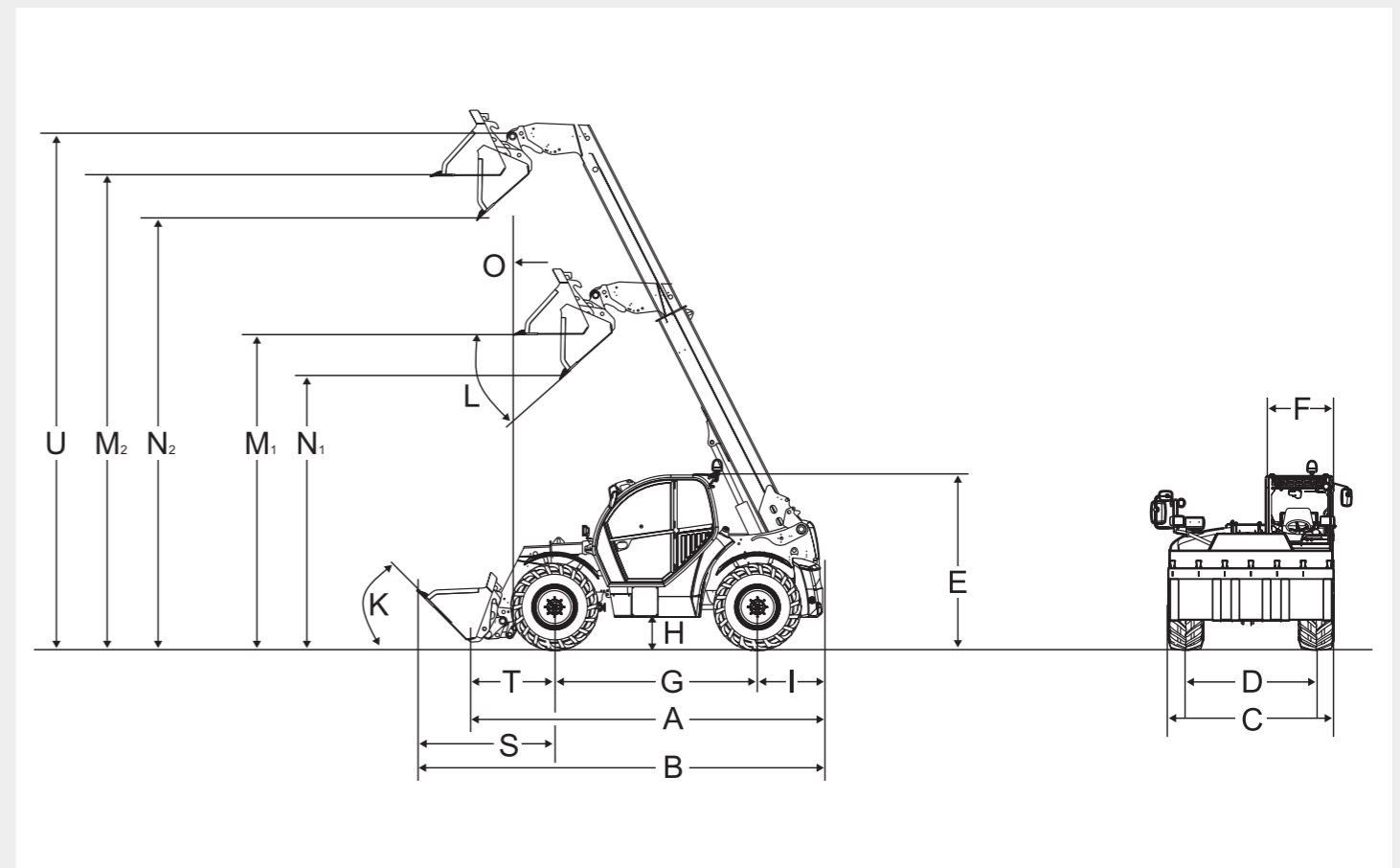



# Traglastdiagramme

KT144 / KT144e Traglastdiagramm (mit LSP 500 mm)

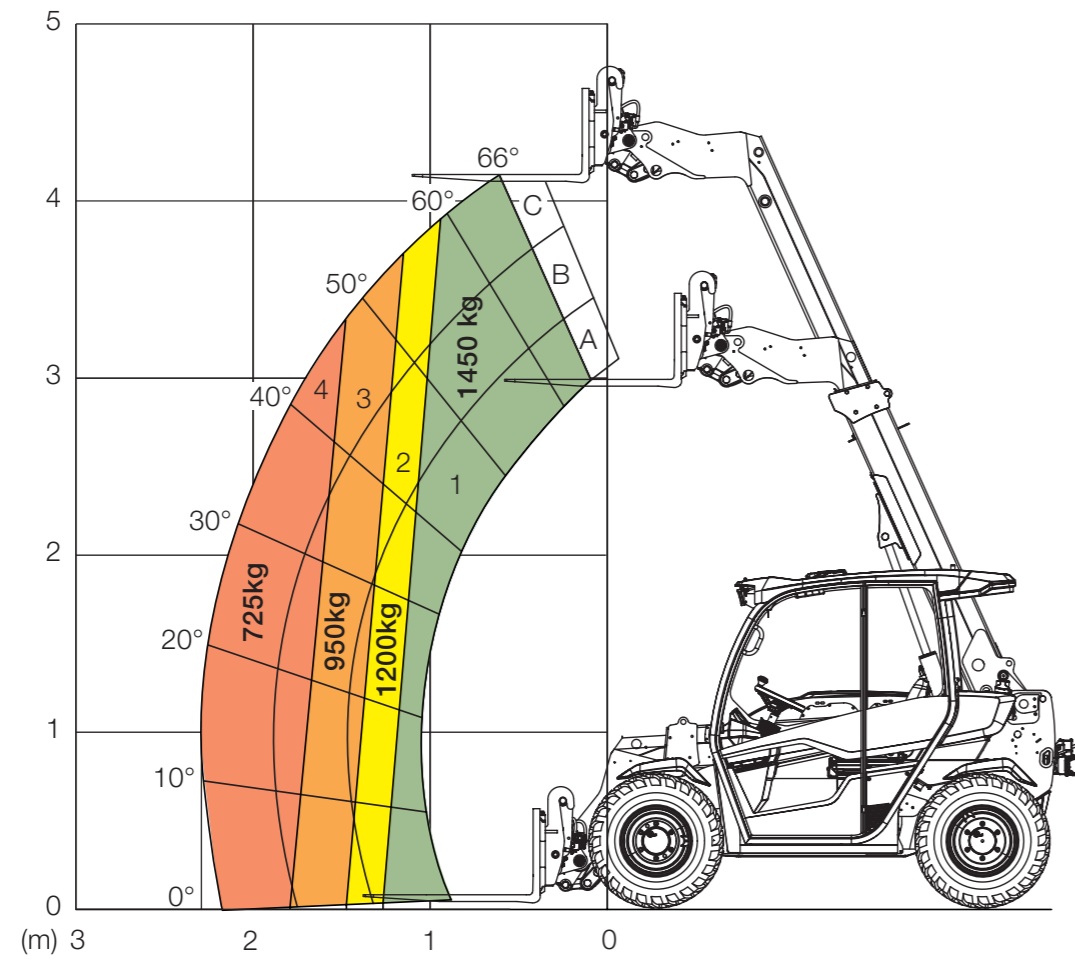

KT276 Traglastdiagramm (mit LSP 500 mm)

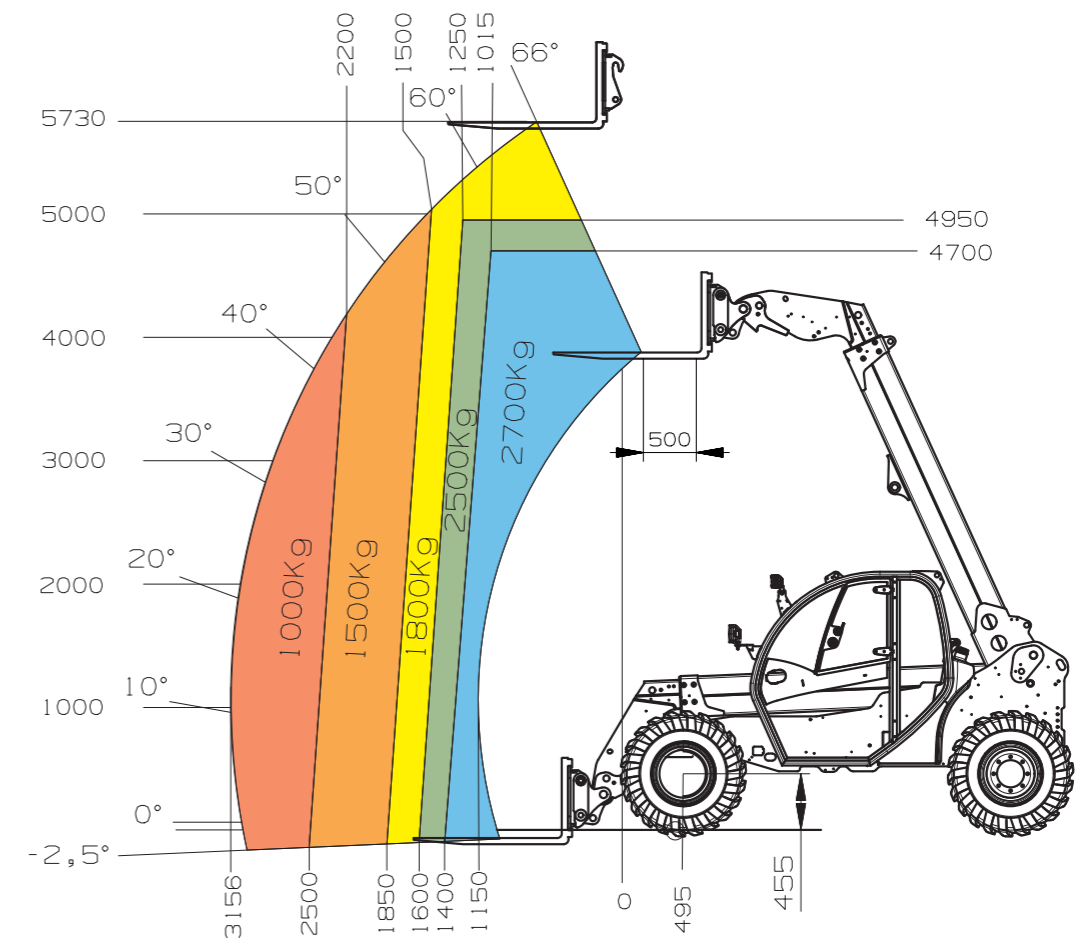





## Service und Ersatzteile

Sie sind auf der Suche nach passenden Ersatzteilen oder Bedienungsanleitungen für Ihre Kramer Maschine? Mit Kramer Wartungs- und Reparaturpaketen haben Sie für jede Maschine die passenden Ersatzteile schnell zur Hand. Bei unseren Kramer Händlern erhalten Sie alle benötigten Ersatzteile oder Bedienungsanleitungen. Mit unserem Kramer Dealer Locator finden Sie Ihren Händler vor Ort. Einfach Branche, Postleitzahl oder Wohnort eingeben.

Weitere Informationen erhalten Sie hier:  
[www.kramer.de/service](http://www.kramer.de/service)

### Wartung, Diagnose und Reparatur

Die zertifizierten Technikerinnen und Techniker bei Ihrem Vertriebspartner sorgen dafür, dass Ihre Maschinen so schnell wie möglich wieder im Einsatz sind. Weitere Informationen zum Thema Reparatur und Service von Kramer Maschinen können Sie auf unserer Website nachlesen.



### Original Ersatzteile

Alle Ersatzteile, die Sie bei Ihrem Kramer Händler beziehen können, entsprechen den hohen Anforderungen unserer Komponentenhersteller. Maßgenauigkeit, Leistung, Passform und Verfügbarkeit in hohem Maße kann Ihnen nur das Originalteil bieten.



### Gewährleistung und Sicherheit

Security 24 / Security 36 / Security 48 / Security 60: Mit der erweiterbaren Gewährleistung auf 24, 36, 48 bzw. 60 Monate verlängern unsere Kunden ihre Sorglos-Zeit. Rundum abgesichert sind sie durch den maßgeschneiderten Versicherungsschutz. Lassen Sie sich von Ihrem Händler beraten.



### Schulungen und Trainings

Die Kramer Academy ist das moderne Ausbildungszentrum für die Servicetechnikerinnen- und Techniker der Kramer Vertriebspartner. Hier erlernen die Mechanikerinnen und Mechaniker alles, was notwendig ist um die Kramer Maschinen einsatzbereit zu halten und erfahren stetig die Funktionsweisen neuer technischer Systeme.







**Radlader**  
Kipplast: 1.140 - 7.000 kg



**Teleskopradlader**  
Kipplast: 2.500 - 5.500 kg



**Teleskoplader**  
Nutzlast: 1.450 - 5.500 kg

### Service, der sich sehen lassen kann

Konzentrieren Sie sich auf Ihr Tagesgeschäft – mit unseren umfangreichen Dienstleistungen kümmern wir uns um den Rest. Denn wenn Sie uns brauchen, sind wir für Sie da: kompetent, schnell und bei Bedarf auch direkt vor Ort.



Reparatur & Wartung



Academy



Telematik



Versicherung



Ersatzteile



Finanzierung

Zur Kramer  
Händlersuche:  
**HIER SCANNEN!**



KA.EMEA.10352.V03.DE