



## 5080 Wielladers

### Technische gegevens

#### ■ Elektrische installatie

Bedrijfsspanning	12 V
Accu	135 Ah
Dynamo	85 A

#### ■ Gewichten

Bedrijfgewicht	7.000 kg
Kieplaat met bak - machine recht, hefinrichting horizontaal	4.762 kg
Kieplaat met bak - machine geknikt, hefinrichting horizontaal	3.926 kg
Kieplaat met palletvork - machine recht, hefinrichting horizontaal	4.254 kg
Kieplaat met palletvork - machine geknikt, hefinrichting horizontaal	3.559 kg

#### ■ Inhoud tanks

Tankinhoud brandstof	105 l
Tankinhoud hydraulische olie	95 l
Tankinhoud ureumoplossing	19 l

#### ■ Aandrijfsysteem

Rijniveauus	2
As	PA 1422/2
Rijsnelheid standaard	0-20 km/u
Rijsnelheid optie 1	0-30 km/u
Rijsnelheid optie 2	0-40 km/u

#### ■ Hydraulische installatie

Rijhydraulica werkdruk (max.)	455 bar
Werkhydraulica pompcapaciteit (max.)	100 (115-150) l/min

Werkhydraulica werkdruk (max.)	210 bar
--------------------------------	---------

#### ■ Kinematiek

Kinematiektype	Z
Hefcilinder	2
Kiepcilinder	1

#### ■ Besturing

Stuurcilinder	2
Slingerhoek	±12 graden

#### ■ Ruiskarakteristiekwaarden

Gemiddeld geluidsniveau LwA (cabine)	101,4 dB(A)
Gegarandeerd geluidsniveau LwA (cabine)	103 dB(A)
Opgegeven geluidsdruk niveau LpA (cabine)	74 dB(A)

#### ■ Motorgegevens standaard

Motorfabrikant	Perkins
Motortype	904J-E36TA
Cilinder	4
Motorvermogen	100 kW
Motorvermogen bij max. toerental	136 pk
Cilindercapaciteit	2.200 U/min
Type koelmiddel	3.621 cm <sup>3</sup>
Uitlaatgasnorm	water
Uitlaatgasbehandeling	V
	DOC/DPF/SCR

## Afmetingen

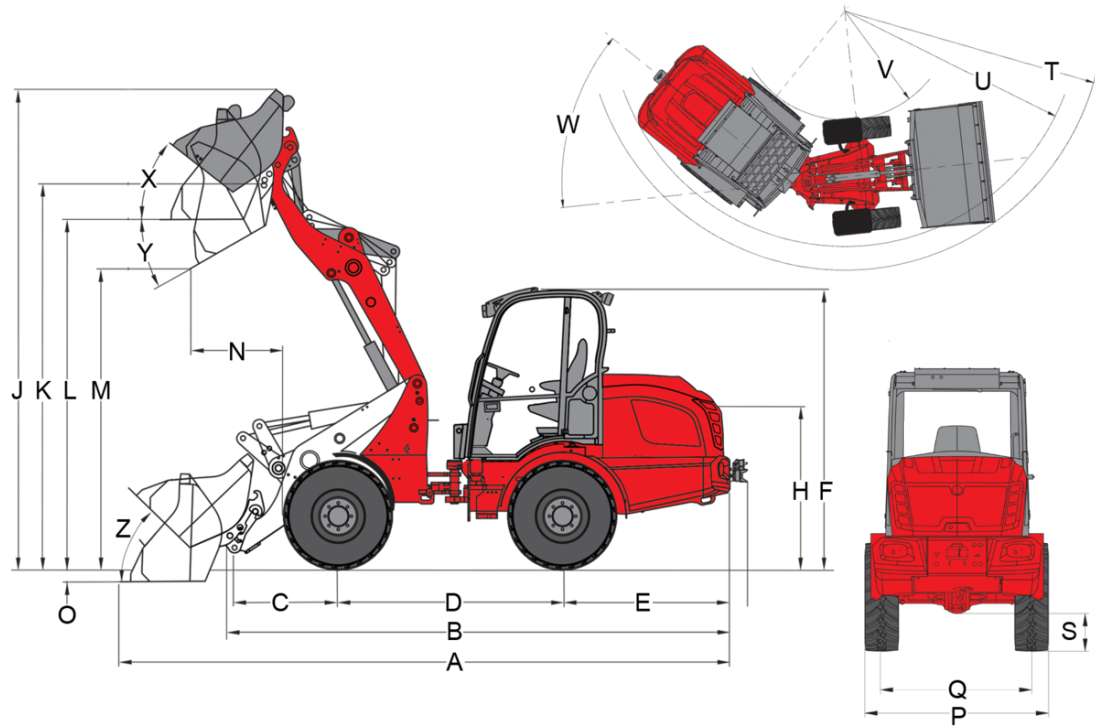

### Z-kinematiek (standaard)

A	Totale lengte	5.800 mm
B	Totale lengte zonder bak	4.790 mm
C	Draaipunt bak (tot middelpunt as)	990 mm
D	Wielbasis	2.150 mm
E	Overhangend achterdeel	1.580 mm
F	Hoogte met cabine	2.690 mm
H	Zithoogte	1.570 mm
J	Totale werkhoopte	4.580 mm
K	Draaipunt bak (max. hefhoogte)	3.690 mm
L	Overlaadhoogte	3.350 mm
M	Uitstorthoogte	2.880 mm
N	Reikwijdte (bij M)	850 mm
O	Schraapdiepte	100 mm
P	Totale breedte	1.984 mm
Q	Spoorbreedte	1.449 mm
S	Bodemvrijheid	375 mm
T	Maximale buitendraaicirkel	4.135 mm
U	Draaicirkel aan buitenrand	3.683 mm
V	Binnendraaicirkel	1.599 mm
W	Knikhoeck	45 °
X	Inkiephoeck bij max. hefhoogte	38 °
Y	Uitkiephoeck	28 °
Z	Inkiephoeck op bodem	46 °

# Standaarduitrusting

## Motor

- Perkins 904J-E36TA, 100 kW / 136 PS, stage V

## Banden

- 550/45-22.5 AS ET0, Profiel AS, Breedte 1990 mm (incl. Watervulling voor)

## Besturing

- Hydraulische knikpendelkoppeling pendelhoek  $\pm 12^\circ$
- Stuurcilinder: 2

## Aandrijfsysteem & assen

- As PA1422/2
- Hydrostatische vierwielaandrijving, rijrichting selecteerbaar via joystick
- Bedrijfsrem: Schijfrem (in combinatie met parkeerrem)
- Centrale bedrijfs- en parkeerrem in de aandrijfstang op alle 4 de wielen
- Sperdifferentieel 100% elektrisch-hydraulisch schakelbaar aan de voor- en achteras

## Hydrauliek

- 3e Stuurkring voor, elektrisch proportioneel parallel via joystick, incl. dubbele pal; hydraulische oliekoeler
- Losstand voor hefcilinders
- Aanpassing oliehoeveelheid via Jog Dial-functie
- Drukontlasting van de hydraulische aansluiting op laadarm

## Bestuurderscabine

- Comfortcabine met verwarming en ventilatie, zijdelings kantelbaar, ROPS-/FOPS-getest
- Comfortstoel met veiligheidsgordel mechanisch geveerd, gewichts-, rug- en lengte-instelling
- Verstelbaar stuurwiel (helling)
- ArMLEuning rechts
- Hydraulisch voorgestuurde joystick met rijrichtingsschakelaars geïntegreerde knop voor differentieelblokkering
- Werkklampen, 2 voor en 2 achter
- Bedrijfsurenteller
- Brandstofmeter

## Overige

- Verkeersverlichting conform StVZO
- Schopstandweergave
- Zelfborgende afsleepkoppeling

## Laadsysteem

- Weidemann hydraulisch

## EquipCare (Telematic)

- EquipCare 36 maanden (incl. App & Manager)

# Opties

## Bestuurderscabine

- Voorkant met beschermtraliën
- Plaatsingsbox met flessenhouder (links naast bestuurdersstoel)
- Radiovoorbereiding DAB+ (antenne, luidsprekers)
- Radio DAB+ compleet
- Airconditioning (hoogte +25 mm)
- Stopcontact cabine 230 V (aansluitleiding max. 2000 W), (functie alleen bij motorverwarming die op een stroomnet van 230 V is aangesloten)

## Bestuurdersstoel

- Stoffen stoel, stoelverwarming (MSG 85)
- Stoffen stoel, luchtvering (MSG 95AL/722)
- Stoffen stoel, luchtvering, stoelverwarming (MSG 95AL/732)

## Verlichting

- LED-werklampen, 2 voor, 2 achter
- Zwaailicht (geel), (De nationale voorschriften moeten nageleefd worden!)

## Uitrusting voor rijden op de openbare weg

- Individuele bedrijfsgoedkeuring > 25 km/u
- Individuele bedrijfsgoedkeuring > 25 km/u
- Kentekenplaathouder

## Motor

- Handgas
- Motorvoorverwarming (koelwater) + voorverwarming hydraulische olie 230 V

## Aandrijfsysteem & assen

- 30 km/h (snelheidsverhoging)
- 40 km/h (snelheidsverhoging)
- Handkruipgang (low speed control)
- Spatlap voor (aan spatbord bevestigd)

## Banden

- 400/70-20 AS ET0 AS504, profiel AS, breedte 1840 mm
- 400/70-20 AS ET-50 AS504, profiel AS, breedte 1930 mm
- 500/45-20 AS ET0, profiel AS, breedte 1920 mm
- 550/45-22,5 AS ET-50, profiel AS, breedte 2080 mm
- 600/40-22,5 AS ET-50, profiel AS, breedte 2120 mm
- 405/70 R 18 EM Alliance 608 ET0, profiel EM, breedte 1815 mm
- 405/70 R 20 EM Alliance 608 ET0, profiel EM, breedte 1829 mm
- 340/80 R 18 ET0 Alliance Multiuse 550, profiel Multiuse, breedte 1770 mm
- 400/70 R 20 ET0 Alliance Multiuse 550, profiel Multiuse, breedte 1830 mm
- 400/70 R 20 ET-60 Alliance Multiuse 550, profiel Multiuse, breedte 1950 mm
- 400/70 R 20 ET-50 Michelin Bibload, profiel Bibload, breedte 1944 mm

## Laadsysteem

- Lastcompensator
- Daalremventiel (buisbreukbeveiliging in hef- en kiepcilinder)

## Snelwisselplaten

- Euro hydraulisch
- SkidSteer hydraulisch
- SMS hydraulisch
- Kramer hydraulisch
- Volvo TPV hydraulisch

## Hydrauliek voor

- Drukloze retourleiding voor (incl. brandstofleiding)
- 3e stuurkring Flow Sharing 100 l/min (Laadarm kan in combinatie met 3e stuurkring bediend worden)
- 3e stuurkring Flow Sharing 115 l/min (Laadarm kan in combinatie met 3e stuurkring bediend worden)
- 4e stuurkring Flow Sharing 100 l/min (Laadarm kan in combinatie met 3e stuurkring bediend worden)
- 4e stuurkring Flow Sharing 115 l/min (Laadarm kan tegelijkertijd bediend worden)
- High Flow Load-Sensing - vermogenshydraulica dubbelwerkend 150 l/min (machinehoogte +30 mm!)
- 3e stuurkring elektrisch proportioneel serieel (Laadarm kan in combinatie met 3e stuurkring bediend worden)
- 4e Stuurkring extra elektrisch proportioneel parallel (Bediening: Via bedieningswielte rechts op de joystick)
- Koeling hydrauliekolie extra

## Hydrauliek achter

- Drukloze retourleiding achter
- Hydraulische aansluiting achter dubbelwerkend via omschakelklep (l/min zoals 3e Stuurkring voor), (3e stuurkring voor of achter), (Bediening: via schakelaars (0 - 1) in de joystick-console + 3. stuurkring)
- Hydraulische aansluiting achter (63 l/min) dubbelwerkend (twee koppelingen) incl. aparte regelklep (Bediening: via schakelaars (1 - 0 - 2) in de joystick-console)
- Twee hydraulische aansluitingen achter (63 l/min), dubbelwerkend (vier koppelingen) incl. aparte regelklep (Bediening: 1 DW-aansluiting via schakelaars (1 - 0 - 2), 1 DW-aansluiting via knoppen (1 - 0 - 2)), (Aansluitingen kunnen tegelijkertijd bediend worden)

## Bio-hydraulische olie

- Shell PANOLIN S4 HLP Synth 46 (biologische hydraulische olie)

### **Elektro-aansluitingen voor**

- Stopcontact voor, 7-polig voor verlichting opbouwgereedschap voorzijde
- Stopcontact voor, 3-polig voor dubbele functie (bediening: Via 2 knoppen op de joystick; 1e Functie tastend, 2e Functie vergrendeld)
- Stopcontact voor, 3-polig voor dubbele functie (bediening: Via 2 knoppen op de joystick; 1e Functie vergrendeld, 2e Functie tastend)
- Stopcontact voor, 3-polig voor dubbele functie (bediening: Via 2 knoppen op de joystick; 1e Functie tastend, 2e Functie tastend)
- Stopcontact voor, 3-polig voor dubbele functie (bediening: Via 2 knoppen op de joystick; 1e Functie vergrendeld, 2e Functie vergrendeld)

### **Elektro-aansluitingen achter**

- Stopcontact achter, 7-polig voor verlichting opbouwgereedschap achterzijde
- Contactdoos achter, 3-polig (Bediening: via schakelaars (1 - 0 - 2) in de joystick-console)

### **Veiligheidsopties**

- Waarschuwingssysteem voor achteruit rijden (akoestisch)
- Startonderbreking (bediening via gecodeerde contactsleutel)
- Tankdop afsluitbaar DEF-tank

### **Overige**

- Accuhoofdschakelaar 2 schakelcircuits (scheiding van hoofdbekabeling en generator via 2 schakelcircuits van de accu)
- Handbediende oliepompe
- Combi-tas (gevaarendriehoek/verbandtrommel)
- Gereedschapskist
- Gereedschapset
- Cardanasbescherming
- Vol-automatische centrale smering

### **Garantieverlenging**

- Economy 24 maanden (2500 uur)
- Economy 36 maanden (3000 uur)
- Economy 48 maanden (3500 uur)
- Economy 60 maanden (4000 uur)
- Premium 24 maanden (3000 uur)
- Premium 36 maanden (4000 uur)
- Premium 48 maanden (5000 uur)
- Premium 60 maanden (6000 uur)

### **Speciale lak**

- Speciale lak RAL éénkleurig - in plaats van Weidemann-rood
- Speciale lak RAL meerkleurig

### **Aanhangwagen- en sleepooginrichtingen**

- Aanhangerkoppeling automatisch
- Aanhangerkoppeling in hoogte verstelbaar, automatisch
- Aanhangerkoppeling in hoogte verstelbaar, kogelkop
- Aanhangerkoppeling Hitch

### **Zelfrijdende werkmachine met aanhangwagenkoppeling**

- Aanhangerkoppeling automatisch