



**WACKER  
NEUSON**  
*all it takes!*



## DW50

### Kolový dumper

Optimalizováno pro maximální bezpečnost a výkon

Optimalizovaný tvar korby pro ještě větší objem vody a minimalizované riziko poškození při nakládání a vykládání lžící rýpadla, stejně jako množství detailů, díky nimž jednoznačně vyniká z hlediska pohodlí a bezpečnosti, to vše tvoří DW50. Obsluha těžší z mnoha úložných možností, z nichž některé lze také uzamknout, a bezpečnostních prvků, jako jsou kamery v obou směrech jízdy, zadní LED světla včetně dynamických směrových světel i tempomatu a velkého přehledného displeje. Díky tomu je bezpečná práce zábavná.

### Hlavní přednosti

- Kontrola bezpečnostních pásů
- Robustní mříž korby
- Zadní LED světla vč. dynamických směrovek
- Funkce auto-stop
- Active Sense Control

### Technické údaje

#### Hydraulika

Pracovní tlak hydrauliky	220,0 BAR
Hydraulické čerpadlo	ZRP
Dopravované množství	58,0 l/min
Objem nádrže	40,0 L

#### mechanické údaje o výkonu

Jízdni rychlost	25,0 km/h
Rychlost jízdy (volitelné)	28,0 km/h

#### mechanické údaje

Délka	4.412,0 mm
Šířka	1.905,0 mm
Výška	2.813,0 mm
Užitečná nosnost	5.000,0 KG
Objem korby zarovnaná	2.000,0 L
Objem korby vrchovatá	2.650,0 L
Objem korby - voda	1.320,0 L
Úhel naklonění max.	15,0 °
Provozní hmotnost (min.-max.)	3.235,0 - 3.642,0 KG

#### Spalovací motor

Chlazení	Vodní chlazení
Typ motoru	Turbodieselový motor

Válce	3,0
Zdvihový objem	2.200,0 CM3
Typ paliva	HVO EN15940
Objem nádrže	60,0 L
Jmenovitý výkon	44,5 kW
Jmenovité otáčky	2.300,0 1/min
Výrobce motoru	Deutz
Označení motoru	TD 2.2 L3

#### Enviromentální parametry

Zvukový výkon LWA, garantovaný	101,0 dB(A)
--------------------------------	-------------

#### Podvozek

Poloměr otáčení	4.280,0 mm
Úhel ohybu	37,0 °
Pohon pojezdu	4WD Hydrostatik
Hydraulické čerpadlo	Axiální pístové čerpadlo
Pracovní tlak hydrauliky	470,0 BAR
Dopravované množství	123,0 l/min
Pneumatiky	12.5-18/16 MPT-01

#### Přeprava a skladování

Přepravní hmotnost	3.106,0 KG
--------------------	------------

Uvedené obrázky, vybavení a údaje se mohou lišit od aktuálního programu dodávek ve vaší zemi. Může být případně zobrazena volitelná výbava za příplatek. Změny vyhrazeny.

## Dostupné motory

### ■ 55,4 kW Naftový motor (Stage 5)

Chlazení	Vodní chlazení
Typ motoru	Turbodieselový motor s plnicím vzduchem
Válce	4
Zdvihový objem	2.925 CM3
Jmenovitý výkon	55,4 kW
Jmenovité otáčky	2.300 1/min
Napětí spouštěcí baterie	12 µg/l
Výrobce motoru	Deutz
Označení motoru	TD2.9 L4
Zdvih	110 mlw

Vrtání	92 mlw
--------	--------

### ■ 44,5 kW Naftový motor (Stage 5)

Chlazení	Vodní chlazení
Typ motoru	Turbodieselový motor
Válce	4
Zdvihový objem	2.200 CM3
Jmenovitý výkon	44,5 kW
Jmenovité otáčky	2.300 1/min
Napětí spouštěcí baterie	12 µg/l
Výrobce motoru	Deutz
Označení motoru	TD 2.2 L3

## Rozměry

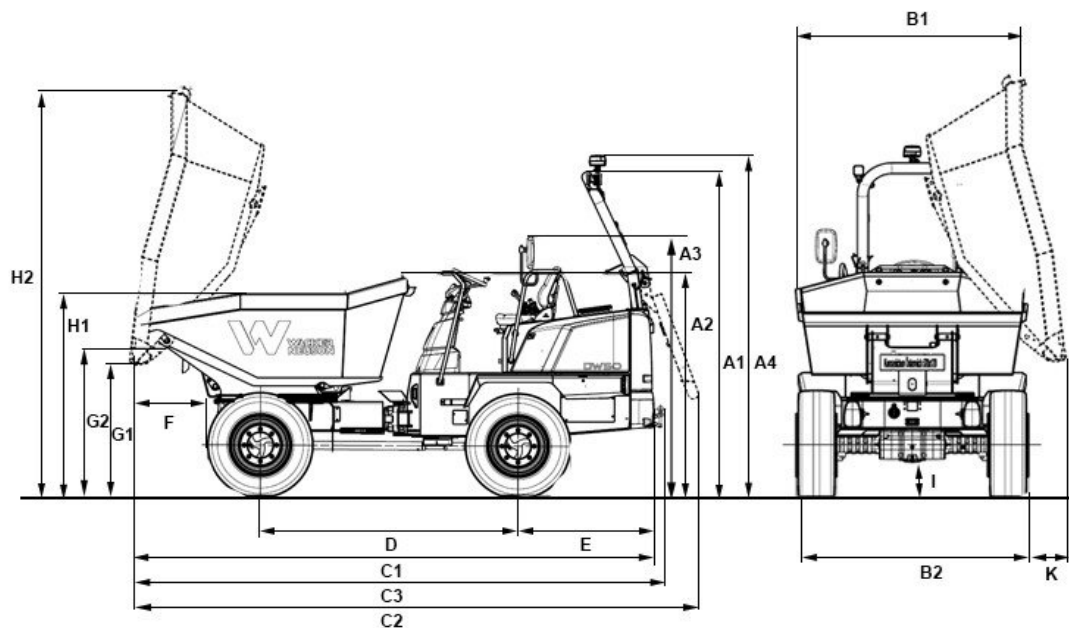

A1	Výška ROPS	2.813 mm
A2	Výška ROPS je nakloněna	1.974 mm
A3	Výška nad obslužným místem	2.189 mm
A4	Výška ROPS s výstražným majákem	2.924 mm
B2	Šířka stroje	1.926 mm
B1	Šířka korby	1.926 mm
C1	Celková délka ROPS	4.412 mm
C2	Celková délka ROPS nakloněna	4.790 mm
C3	Celková délka s tažným zařízením	4.498 mm
D	Rozvor kol	2.190 mm
E	Přesah zadní části	1.157 mm
F	Výsypná šířka	570 mm
G1	Výsypná výška max.	1.141 mm
G2	Nakládací výška	1.291 mm
H1	Výška korby	1.747 mm
H2	Výška korby nakloněna	3.509 mm
I	Světlá výška	312 mm
	Úhel vyklopení	48 °
K	Výsypná šířka z boku	316 mm