



T6025 Teleskoplastare

Tekniska data

■ Motordata, Standard

| | |
|--|-----------------------|
| Motortillverkare | Perkins |
| Motormodell | 404J-E22T |
| Cylinder | 4 |
| Motoreffekt | 45 kW |
| Motoreffekt | 61 PS |
| vid max. varvtal | 2.600 U/min |
| Vridmoment maximalt | 222 Nm |
| Cylindervolym | 2.216 cm ³ |
| Kylmedelstyp | vatten |
| Avgaskrav EU steg | V |
| Avgasefterbehandling | DOC/DPF |
| Genomsnittlig bullerexponering LwA (förarhytten) | 94 dB(A) |
| Garanterad bullerexponering LwA (förarhytten) | 97 dB(A) |
| Angivet ljudtryck LpA (Förarhytt) | 70 dB(A) |

■ Motordata Tillval 1

| | |
|--|-----------------------|
| Motortillverkare | Perkins |
| Motormodell | 404J-E22TA |
| Cylinder | 4 |
| Motoreffekt | 55 kW |
| Motoreffekt | 75 PS |
| vid max. varvtal | 2.600 U/min |
| Vridmoment maximalt | 270 Nm |
| Cylindervolym | 2.216 cm ³ |
| Kylmedelstyp | vatten |
| Avgaskrav EU steg | V |
| Avgasefterbehandling | DOC/DPF |
| Genomsnittlig bullerexponering LwA (förarhytten) | 95,6 dB(A) |
| Garanterad bullerexponering LwA (förarhytten) | 97 dB(A) |
| Angivet ljudtryck LpA (Förarhytt) | 71 dB(A) |

■ Elsystem

| | |
|----------------|-------|
| Arbetsspänning | 12 V |
| Batteri | 77 Ah |
| Generator | 120 A |

■ Vikter

| | |
|------------------|----------|
| Nyttolast (max.) | 2.500 kg |
| Arbetsvikt | 4.650 kg |

■ Förarhytt

| | |
|-----------|-----------|
| Förarhytt | Förarhytt |
|-----------|-----------|

■ Volymer

| | |
|--------------------------|------|
| Drivmedeltankens volym | 95 l |
| Hydrauloljetankens volym | 29 l |

■ Drivsystem

| | |
|------------------------|--|
| Drivningssätt | ecDrive (Electronic Controlled Drive) |
| Drivning | Hydrostatisk genom fördelningsväxellåda och kardanaxel |
| Körlägen | 2 |
| Axel | PAL 1660 |
| Standard hastighet | 0-20 km/h |
| Körhastighet Tillval 1 | 0-25 km/h |
| Körhastighet Tillval 2 | 0-35 km/h |
| Driftsbroms | skivbroms |
| Parkeringsbroms | skivbroms |
| Differentiallås | 100% framaxel |

■ Hydraulsystem

| | |
|--|---------------|
| Arbetsstryck, körsystemets hydraulsystem (max.) | 410 (470) bar |
| Flöde, arbetssystemets hydraulsystem (max.) | 75 l/min |
| Arbetsstryck, arbetssystemets hydraulsystem (max.) | 250 bar |

■ Kinematik

| | |
|--------------|---|
| Lyftcylinder | 1 |
| Tippcylinder | 1 |

| | |
|---------------------|-----------------------|
| Snabbväxlingssystem | mekanisk (hydraulisk) |
|---------------------|-----------------------|

| | |
|---------------------|-----------|
| Styrutslag maximalt | 2x38 Grad |
|---------------------|-----------|

■ Styrning

| | |
|----------------------|----------|
| Pendelvinkel bakaxel | ± 8 Grad |
|----------------------|----------|

| | |
|--------------|--|
| Styrningstyp | Hydraulisk fyrhjulsstyrning med ändlägessynkronisering |
|--------------|--|

■ Övrig information

| | |
|--------------|---|
| Styrcylinder | 2 |
|--------------|---|

DPF = dieselpartikelfilter
DOC = oxidationskatalysator
SCR = selektiv katalytisk reduktion

Mått

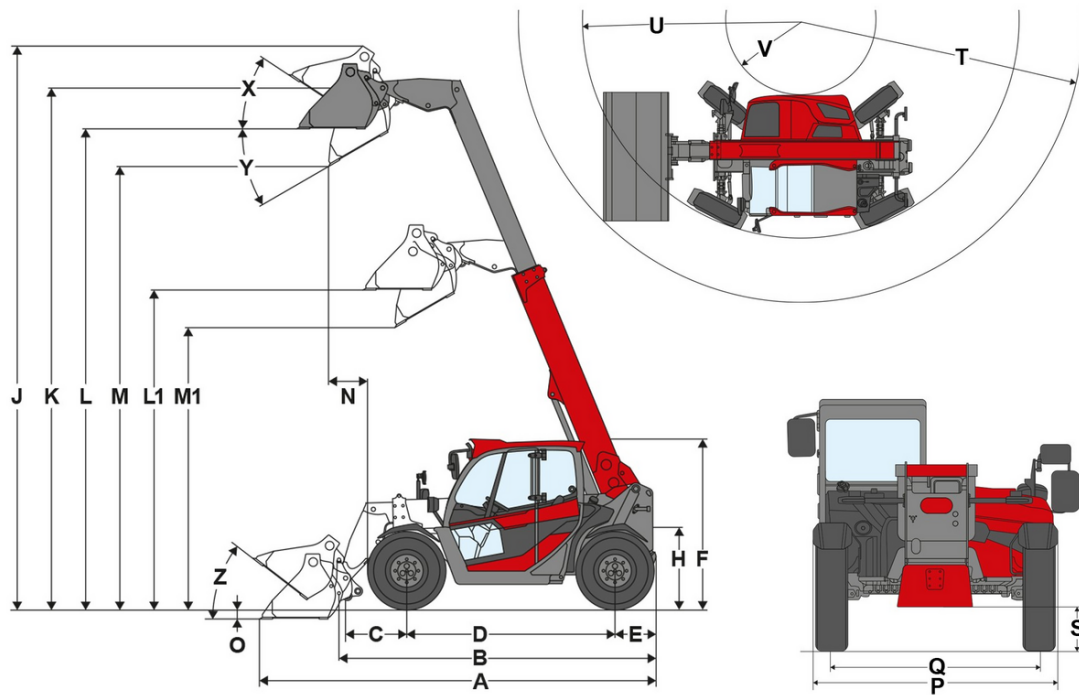

| | | |
|-----------|---------------------------------------|----------------------------|
| | Standardutrustning | 10.5 / 80 - 18 BKT AS ET17 |
| A | Total längd | 4.665 mm |
| B | Total längd utan skopa | 3.887 mm |
| C | Skopvridpunkt (till axelmitt) | 720 mm |
| D | Hjulbas | 2.449 mm |
| E | Bakre överhäng | 487 mm |
| F | Höjd med förarhytt | 1.995 mm |
| H | Sitthöjd | 957 mm |
| J | Total arbetshöjd | 6.618 mm |
| K | Skopvridpunkt (maximal lyfthöjd) | 6.123 mm |
| L1 | Lasthöjd teleskoparm inkörd | 3.747 mm |
| L | Lasthöjd teleskoparm utmatad | 5.642 mm |
| M1 | Dumpningshöjd med inkörd teleskoparm | 3.307 mm |
| M | Dumpningshöjd med utmatad teleskoparm | 5.201 mm |
| N | Räckvidd (hos M) | 454 mm |
| O | Grävdjup | 121 mm |
| P | Total bredd | 1.900 mm |
| Q | Bandbredd | 1.660 mm |
| S | Markfrigång | 285 mm |
| T | Maximal radie | 4.337 mm |
| U | Radie vid ytterkant | 3.347 mm |
| V | Innerradie | 1.161 mm |
| X | Återtippsvinkel vid maximal lyfthöjd | 34 ° |
| Y | Tippningsvinkel | 30 ° |
| Z | Återtippsvinkel på marken | 38 ° |

Standardutrustning

Motor

- Perkins 404J-E22T, {45 kW / 61,2 PS}{45 kW / 60.4 HP} (DOC+DPF) EU: steg V

Styrning

- Hydraulisk fyrhjulsstyrning med ändlägessynkronisering
- Rattutslag max. 2x38°
- Pendelvinkel bakaxel ± 8°
- Styr cylinder: 2

Förarplats

- Hytt med värme och ventilation. Godkänd ROPS / FOPS med laminerat säkerhetsglas på höger sida
- Vindrutetorkare på rutor fram, bak och i taket
- Uppvärmd bakruta
- Lutningsindikator
- Solrullgardin
- Armstöd

Förarstol

- Komfortabel stol med säkerhetsbälte helfjädrad, vikt-, rygg- och längdinställning

Belysning

- Arbetsstrålkastare Basic med lysdioder (1000 lumen) på förarhyttens tak, 1 fram, 1 bak

Drivningar & axlar

- Axel: Planetstyrningsaxel PAL1660
- Drivning: Hydrostatisk fyrhjulsdrift, elektroniskt reglerad, ecDrive (Electronic Controlled Drive)
- Kör lägen: Auto-läge; ECO-läge (minskning av motorvarvtalet när inställd hastighet uppnås)
- Hastighet: {20 km/h (tillval 25 km/h / 35 km/h)}{12,4 mph (tillval 15,5 mph / 21,7 mph)}
- Körsteg: 2 | {10 km/h / 20 km/h}{6,2 mph / 12,4 mph}
- Driftbroms: Trumbroms på framaxeln som verkar på bakaxeln via kardanaxel
- Parkeringsbroms: Trumbroms; aktiveras med handbromsspaken på framaxeln, verkar på bakaxeln via kardanaxel
- Styrning: Fyrhjulsstyrning

Däck

- 10,5 / 80 - 18 BKT AS 504 ET17, profil AS, bredd {1904 mm}{74,96 tum}, höjd {1995 mm}{78,54 tum}

Lastsystem

- Teleskoperande lastarm
- Snabbväxlingsanordning (Weidemann MV/TH-C) mekanisk
- Lyftcylinder: 1
- Tippcylinder: &# 160; 1

Hydraulik

- Elektrisk styrspak med färdriktningsbrytare och proportionell teleskoperingsfunktion
- Tredje styrkrets fram elektriskt proportionell parallellt via styrspak
- vls (Vertical Lift System)
- Hydrauloljekylare

Övrigt

- Backvarnare (akustisk)

EquipCare (telematik)

- EquipCare 36 månader

Tillval

Förarplats & Hytt

- Uppvärmd ruta bak och på höger sida
- Skyddsgaller framruta, kan demonteras
- Stol med klädsel av tyg; luftfjädring; MSG95
- Stol med klädsel av tyg; Luftfjädring; Högt ryggstöd; MSG95

De visade illustrationerna, utrustningarna och data kan avvika från aktuellt leveransprogrammet i respektive land. Det kan hända att illustrationerna är specialutrustningar till extra kostnad. Ändringar förbehålls.

- Stol med klädsel av tyg; luftfjädring; stolsvärme; MSG95
- Stol med klädsel av tyg; luftfjädring; stolsvärme; högt ryggstöd; MSG95
- Luftkonditioneringsanläggning
- Förberedd för radio DAB+ (antenn, högtalare)
- Radio DAB+ komplett
- Kontaktdon: 2xUSB
- 2 kontaktdon: 12 V / 3 stift
- 2 kontaktdon: 2xUSB / 3 stift
- Justerbar rattstång (lutning och höjd)
- Vidvinkelbackspegel i förarhytten
- Hållare för mobiltelefon

Belysning

- Belysning enligt StVZO (tysk trafikförordning)
- Skydd för strålkastare
- 2 arbetsstrålkastare LED Basic extra fram
- Arbetsstrålkastare LED Basic (1000 lm) på taket, 2 bak
- Arbetsstrålkastare LED Basic (1000 lm) på teleskoparmen, 1 fram
- 2 arbetsstrålkastare LED Performance extra fram
- Arbetsstrålkastare LED Performance (2000 lm) på taket, 2 bak
- Arbetsstrålkastare LED Performance (2000 lm) på teleskoparmen, 1 fram
- Rundstrålande varningslampa LED (gul), (Nationella bestämmelser måste följas.)

Tillstånd & Vägtrafik

- Godkänd som traktor inom EU (CoC) (Internationellt)
- Godkänd som traktor inom EU (CoC) + typgodkänd i Tyskland
- Typgodkännande
- Nummerplåtshållare fram och bak, liten

Drivningar & axlar

Drivning

- Dieselmotor Perkins / 404 J-E22TA / {55,0 kW (74,8 hk)}{55,0 kW (73,8 hk)}
- Handgas
- Förvärmning: Kylvatten, hydraulolja; 230 V, kontakt typ E/F
- Reversibel fläkt

Axlar

- PAL 1660 Basic med 100 % differentialspär
- Planetaxel PAL1660 Economy med 100 % differentialspär
- PAL 1660 Performance
- PAL 1660 Performance med 100 % differentialspär

Körläge

- Körläge Auto / Eco / M-Drive
- Hastighetsbegränsare proportionell (Långsamkörningsanordning)

Körhastighet

- {20 km/h}{12,4 mph} Hastighetsökning
- {25 km/h}{15,5 mph} Hastighetsökning
- {35 km/h}{21,7 mph} Hastighetsökning

Övrigt

- Justering av styrningstyper
- Underredesskydd stängt

Däck

- 425 / 50 - 18 Starco AS ET36, profil AS, bredd 72003 mm}{78,86 tum}, höjd {2000 mm}{78,74 tum}
- 10,5 / 80 - 18 Beefy Baby ET17, profil EM, bredd {1900 mm}{74,8 tum}, höjd {1910 mm}{75,2 tum}
- 15,5 / 55 R 18 Alliance 601 ET50, profil EM, bredd {1922 mm}{75,67 tum}, höjd {1985 mm}{78,15 tum}
- 12,0 / 75 - 18 Alliance 317 ET10, profil MPT, bredd {1959 mm}{77,13 tum}, höjd {2001 mm}{78,78 tum}
- 425 / 50 - 18 Starco Alptrak ET36, profil Alptrak, bredd {2015 mm}{79,33 tum}, höjd {1993 mm}{78,46 tum}

Lastsystem

Snabbväxlingsplattor

- Weidemann HV/TH - C (hydraulisk)
- Skid Steer (hydraulisk - SAEJ2513 SSL HV)
- Manitou (hydraulisk)
- Euro (hydraulisk - ISO23206 EURO HV) (inkl. två kopplingar SVK storlek 3)
- SMS HV (hydraulisk)
- Vibrationsdämpning av last
- Tippcylinderspär
- Paket med automatisk skopretur & skakningsfunktion

De visade illustrationerna, utrustningarna och data kan avvika från aktuellt leveransprogrammet i respektive land. Det kan hända att illustrationerna är specialutrustningar till extra kostnad. Ändringar förbehålls.

- Smutsavskrapare för teleskoparmen

Hydraulik

- Reglering av mängden hydraulolja i tredje styrkretsen

Biohydraulolja

- Shell Panolin S4 HLP Synth46 (biologisk hydraulolja)

Hydraulik fram

- Tredje styrkrets proportionell inklusive permanent funktion via omkopplare
- Trycklös retur fram (1 x Flatface strl 3, kontaktdon) inkl. läckoljeledning (1 x Flatface strl 2, kontaktdon)
- Omkopplingsventil fram på tredje styrkretsen (tredje styrkrets med fyra anslutningar)
- Tryckavlastning 3. Styrkrets fram på lastningsanläggningen

Hydraulik bak

- Dubbelverkande hydraulkopplingar bak med omkopplingsventil (två kopplingar SVK strl. 3)

Elanslutningar fram

- Kontaktdon fram 13 stift, (2x elektriska funktioner E1/ E2 och belysning) Handhavande: Med två reglage på styrspaken; första funktion momentan, andra funktion spärrande
- Kontaktdon fram 13 stift, (2x elektriska funktioner E1/ E2 och belysning) Handhavande: Med två reglage på styrspaken; första funktion spärrande, andra funktion momentan
- Kontaktdon fram 13 stift, (2x elektriska funktioner E1/ E2 och belysning) Handhavande: Med två reglage på styrspaken; första funktion momentan, andra funktion momentan
- Kontaktdon fram 13 stift, (2x elektriska funktioner E1/ E2 och belysning) Handhavande: Med två reglage på styrspaken; första funktion spärrande, andra funktion spärrande

Elanslutningar bak

- Eluttag bak sjupoligt för belysning av bakre påbyggnadsredskap

Säkerhetstillval

- Backkamera
- Körspärr med startnyckel (Handhavande: Med kodad startnyckel)

Speciallackering

- Speciallackering RAL enfärgad - i stället för Weidemann röd
- Speciallackering RAL flerfärgad

Övrigt

- Verktygslåda inkl. verktygssats
- Kombinationsväska (varningstriangel / förbandslåda)
- Helautomatisk centralsmörjning

Garantieförlängning

- Economy 24 månader (2500 h)
- Economy 36 månader (3000 h)
- Economy 48 månader (3500 h)
- Economy 60 månader (4000 h)
- Premium 24 månader (3000 h)
- Premium 36 månader (4000 h)
- Premium 48 månader (5000 h)
- Premium 60 månader (6000 h)

Släpvagns- och bärgningsanordningar

- Spegel för släpvagnanordning
- Kopplingsanordning {38 mm}{1,5 tum}, automatisk
- Växlingsdrag (ej godkänd för släpvagn!)
- Dragkula K50
- Växlingsdrag + Draganordning med kula K50
- Automatisk draganordning + Dragkula K50
- Draganordning AutoHitch

Tillstånd som dragmaskin

- Godkännande som EG-traktor (CoC) (Internationell)
- Godkännande som EG-traktor (CoC) + s.k. Datenbestätigung för Tyskland

StVZO-utrustning

- databekräftelse