



T4512e Teleskoplastare

Tekniska data

■ Batteri standard

Batteriteknologi	Litiumjon
Batterispänningens klassning	96 V
Batterikapacitet	18,0 kWh
Batterivikt	186 kg
Effekt, ombordladdning (max.)	6 kW
Laddtid (0-100%)	3,2 - 7,5* h
Laddtid (20-80%)	1,8* h
Körtid upp till	3,1** h

■ Batteri Tillval 1

Batteriteknologi	Litiumjon
Batterispänningens klassning	96 V
Batterikapacitet	28,0 kWh
Batterivikt	244 kg
Effekt, ombordladdning (max.)	6 kW
Laddtid (0-100%)	5,5 - 11,5* h
Laddtid (20-80%)	2,7* h
Körtid upp till	5,2** h

■ Elmotor

Hydraulmotor, drivlina (ECE R085)	33,1 kW
Hydraulmotor, redskap (ECE R085)	21,2 kW

■ Elsystem

Arbetsspänning	12 V
----------------	------

■ Vikter

Nyttolast (max.)	1.250 kg
Arbetsvikt	2.750 - 3.100 kg

■ Förarhytt

Förarhytt	Förarhytt
-----------	-----------

■ Volymer

Hydrauloljetankens volym	36 l
--------------------------	------

■ Drivsystem

Drivningssätt	Elektrisk
Drivning	Kardanaxel
Körlägen	2
Axel	PAL1165
Standard hastighet	0-15 km/h
Körhastighet Tillval 1	0-20 km/h
Körhastighet Tillval 2	0-25 km/h
Driftsbroms	Hydraulisk skivbroms
Parkeringsbroms	Elektrisk parkeringsbroms med backhållningsfunktion
Differentiallås	100% VA + HA (tillval)

■ Hydraulsystem

Flöde, arbetssystemets hydraulsystem (max.)	41,6 l/min
Arbetsstryck, arbetssystemets hydraulsystem (max.)	220 bar

■ Kinematik

Lyftcylinder	1
Tippcylinder	1
Snabbväxlingssystem	mekanisk (hydraulisk)

■ Styrning

Styrningstyp	Hydraulisk fyrhjulsstyrning med ändlägessynkronisering
Styrcylinder	2
Styru slag maximalt	2x38 Grad
Pendelvinkel bakaxel	± 7 Grad

■ Karakteristiska bullervärden

Genomsnittlig bullerexponering LwA (förarhytt)	85,7 dB(A)
Garanterad bullerexponering LwA (förarhytt)	87 dB(A)
Angivet ljudtryck LpA (Förarhytt)	73 dB(A)

■ Övrig information

* Laddningstiden beror på de olika laddningsalternativen. Inbyggd laddare 3 kW (standard), med extra inbyggd laddare totalt 6 kW (tillval). Följande laddningskontakter finns: 230 V / 10 A Schuko, 230 V / 16 A CEE (blå, 3 stift), 400 V / 16 A CEE (röd,

trefas, 5 stift), 400 V / 16 A (kontaktdon typ 2 för Wallbox, IEC 62196) och andra kontaktdon.

**Drifftiden för batteriet är därmed starkt beroende av aktuella arbetsförhållanden, arbetsuppgifter och körsättet. Det kan därför hända att

drifftiden blir betydligt längre. De angivna körtiderna kan i extrema fall dock även underskridas. De angivna körtiderna gäller drift och arbeten med maskinen utan uppehåll.

Mått

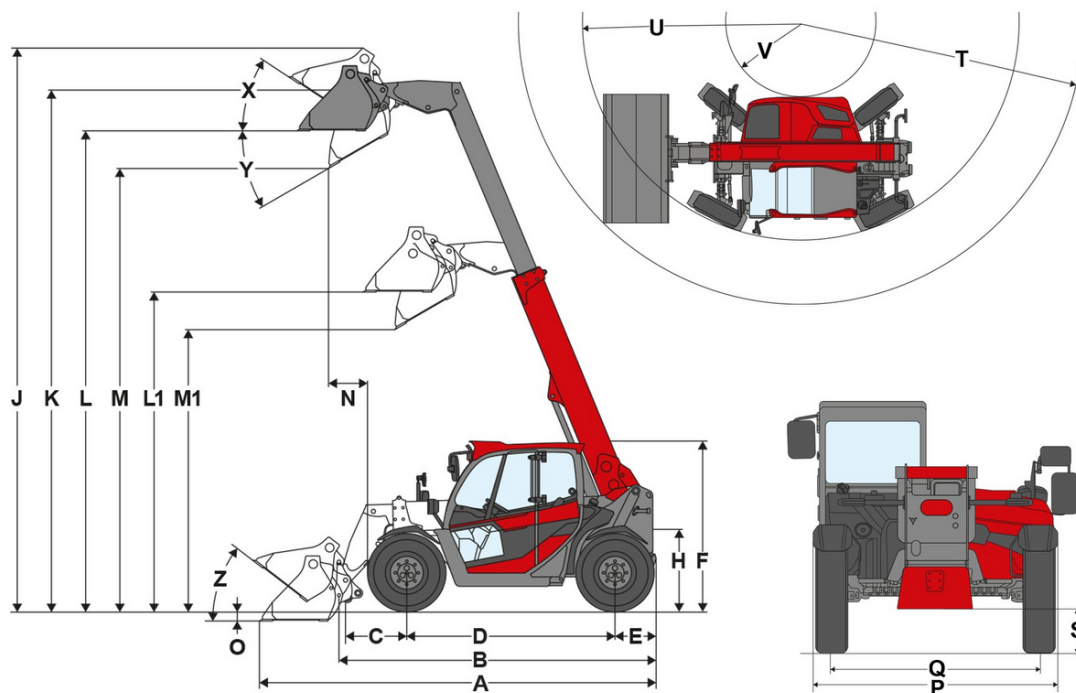

	Standardutrustning	10.0/75-15.3 AS ET-40 Starco
A	Total längd	3.944 mm
B	Total längd utan skopa	2.991 mm
C	Skopvridpunkt (till axelmitt)	450 mm
D	Hjulbas	1.922 mm
E	Bakre överhäng	427 mm
F	Höjd med förarhytt	1.995 mm
H	Sitthöjd	983 mm
J	Total arbetshöjd	5.280 mm
K	Skopvridpunkt (maximal lyfthöjd)	4.537 mm
L1	Lasthöjd teleskoparm inkörd	2.949 mm
L	Lasthöjd teleskoparm utmatad	4.163 mm
M1	Dumpningshöjd med inkörd teleskoparm	2.415 mm
M	Dumpningshöjd med utmatad teleskoparm	3.630 mm
N	Räckvidd (hos M)	557 mm
O	Grävdjup	91 mm
P	Total bredd	1.564 mm
Q	Bandbredd	1.245 mm
S	Markfrigång	
T	Maximal radie	3.506 mm
U	Radie vid ytterkant	2.695 mm
V	Innerradie	951 mm
X	Återtippsvinkel vid maximal lyfthöjd	52 °
Y	Tippningsvinkel	31 °
Z	Återtippsvinkel på marken	44 °
F	Höjd med låg förarhytt	
	Höjd med hög förarhytt	

Standardutrustning

Drivning & Batteri

- Batteri (litiumjon), 96 V, batterikapacitet (brutto) 18 kWh
- Laddare monterad 3 kW, kontaktdon typ 2, laddkabel Schuko 230 V / 10 A
- Hydraulsystem drivlina (ECE R085) 33,1 kW
- Hydraulsystem redskap (ECE R085) 21,2 kW

Styrning

- Hydraulisk fyrhjulsstyrning med ändlägessynkronisering
- Styrvinkel max. 38°
- Pendelvinkel bakaxel 7°
- Styr cylinder: 2

Förarplats

- Hytt med värme och ventilation, godkänd ROPS / FOPS med laminerat glas på höger sida
- Torkare fram, tak och bak
- Uppvärmad vindruta, höger sidofönster och bakruta
- Indikering av lutning
- Armstöd med förvaringsfack
- Solgardin
- Flaskhållare
- Förvaringsnät

Förarstol

- Bekväm stol med säkerhetsbälte

Belysning

- Arbetsbelysning med lysdioder, 1 fram, 1 bak på skyddstaket

Drivningar & axlar

- Axlar: Styrbara axlar med planetväxel PAL1165
- Drivlina: Elektrisk, regenerativ bromsning, färdriktning valbar med styrspak
- Batteri: intern batterivärmare, laddningstid 20 % till 80 % SOC 1,8 timmar, laddningsfrikoppling med brytare
- Hastighet: 15 km/h (tillval 20 / 25)
- Körsteg: 2
- Bromsar: elhydraulisk lamellbroms i framaxeln samt över kardanaxel till bakaxeln
- Parkeringsbroms: Elektrisk parkeringsbroms med hill-hold funktion (när maskinen står stilla i en backe håller elmotorn maskinen stilla)

Däck

- 10.0/75-15.3 (255/75-15.3) AS ET-40 Starco

Lastsystem

- Teleskoparm lyfthöjd 4537 mm
- Mekanisk snabbkoppling (Weidemann HV/HT - C)
- Lyftcylinder: 1
- Tippcylinder: 1

Hydraulik

- Mekanisk styrspak med körriktningväljare och proportionell teleskopfunktion
- Tredje styrkrets fram via reglage
- Anslutning typ Flatface strl. 2
- vls (Vertical Lift System)
- Hydrauloljekylare

Övrigt

- Backvarnare (akustisk)

EquipCare (telematik)

- EquipCare 36 månader (inkl. App & Manager)

Tillval

De visade illustrationerna, utrustningarna och data kan avvika från aktuellt leveransprogrammet i respektive land. Det kan hända att illustrationerna är specialutrustningar till extra kostnad. Ändringar förbehålls.

Förarplats & Hytt

- Skyddsgaller framruta, kan demonteras
- Stol med klädsel av konstläder; luftfjädring
- Stol med klädsel av tyg; luftfjädring
- Stol med klädsel av tyg; luftfjädring; stolsvärme
- Värmepanel i taket
- Förberedd för FM-radio (antenn, högtalare)
- Förberedd för radio DAB+ (antenn, högtalare)
- Radio DAB+ komplett
- 2x USB kontaktdon
- Justerbar rattstång (lutning och höjd)

Belysning

- Belysning enligt tyska vägtrafikbestämmelser
- Belysning med lysdioder enligt tyska vägtrafikbestämmelser
- Arbetsstrålkastare med lysdioder (1000 lm) på hytttak, 2 fram, 1 bak
- Arbetsstrålkastare Performance med lysdioder (2000 lm) på hytttak, 2 fram, 1 bak
- Arbetsstrålkastare med lysdioder (1000 lm) på teleskoparmen, en fram
- Arbetsstrålkastare Performance med lysdioder (2000 lm) på teleskoparmen, en fram
- Roterande varningslampan med lysdioder (gul), nationella föreskrifter måste följas!

Tillstånd & Vägtrafik

- Godkänd för färd på allmän väg < 25 km/h
- Hållare för registreringsskylt fram och bak
- Varningsskyltar, Följ gällande bestämmelser!

Drivningar & axlar

- Handgas
- Justering av styrlågen

Axlar

- Axel PA1165, elektrisk fyrhjulsdraft med diffspärr, fördelningslåda, kardanaxel, differentialspärr 100%

Körhastighet

- 20 km/h (höjd hastighet)
- 25 km/h (höjd hastighet)

Däck

- 31x15.50-15 AS ET0 BKT TR-313 (Profil AS, Bredd 1 564 mm, Höjd 1 992 mm)
- 31x15.50-15 (400/50-15) AS ET0 Starco (Profil AS, Bredd#160;1 564 mm, Höjd 1 997 mm)
- 270/65-16.5 EM Kenda PowerGr ET-40 (Profil EM, Bredd#160;1 564 mm, Höjd 2 000 mm)
- 400/50-15 RP Starco Turf Tech ET0 (Profil RP, Bredd 1 564 mm, Höjd 1 992 mm)
- 270/65-16.5 EM Kenda RockGr ET-40 (Profil SureTrax, Bredd 1 564 mm, Höjd 2 000 mm)
- 315/55 R16 ET-30 Continental MPT81 (Profil MPT, Bredd 1 564 mm, Höjd 1 990 mm)

Lastsystem

Snabbväxelplattor

- Weidemann HV/TH - C (hydraulisk)
- Weidemann HV/TH - C - ECS (hydraulisk - easy coupler system)
- Euro (hydraulisk - ISO23206 EURO HV) (inkl. två kopplingar SVK storlek 3)
- SkidSteer (hydraulisk - SAEJ2513 SSL HV)
- SMS HV (hydraulisk)
- Kramer HV/TH - C (hydraulisk)

Hydraulik

- Reglering av mängden hydraulolja i tredje styrkretsen
- Shell PANOLIN S4 HLP Synth 46 (biologisk hydraulolja)
- Hydraulolja - förvärmning

Hydraulik fram

- tredje Styrkrets proportionell inklusive permanent funktion via omkopplare (handhavande: med ratt framtill på styrspak)
- vls (vertical lift system) med extra manuellt läge
- Tryckfri retur fram (1 x koppling Flatface storlek 3) inkl. läckoljeledning (1 x koppling Flatface storlek 2)
- Dubbel snabbkoppling Multifaster 2 - på maskinsidan
- Dubbel snabbkoppling Multifaster 2 - på maskinsidan + på redskapssidan
- 2 x dubbel snabbkoppling Multifaster 2 - på maskinsidan
- 2 x dubbel snabbkoppling Multifaster 2 - på maskinsidan + på redskapssidan
- Omkopplingsventil fram för tredje styrkretsen (tredje styrkrets med 4 kopplingar Flatface storlek 2), (handhavande: val via brytare (0 - 1))
- Tryckavlastning i tredje styrkretsen fram på teleskoparmen

De visade illustrationerna, utrustningarna och data kan avvika från aktuellt leveransprogrammet i respektive land. Det kan hända att illustrationerna är specialutrustningar till extra kostnad. Ändringar förbehålls.

Hydraulik bak

- Hydraulkopplingar bak, dubbelverkande via växlingsventil (två kopplingar SVK storlek 3), (tredje Styrkrets fram eller bak), handhavande: Med brytare (0 - 1) + tredje styrkrets

EI

- Batteri Litiumjon 28,0 kWh 96V
- Inbyggd laddare upp till 6 kW (AC)

Laddningskabel (typ 2 på maskinsidan, olika kontaktton kan väljas)

- Skyddat kontaktton (Schuko) 230V/10A (Är standard, annat kontaktton kan väljas om så krävs)
- CEE, tre stift 230V/16A (blå)
- CEE, fem stift 400V/16A (röd)
- Typ 2 (IEC 62196)
- Adaptersats EU (Schuko, CEE tre stift, CEE fem stift)

Frikoppling av batteriladdning

- Avstängbar batteriladdning fram

- Främre uttag 13 stift, (2x elfunktioner E1/E2 och belysning), Handhavande: Med två knappar på styrspaken; första funktion momentan, andra funktion låsning
- Främre uttag 13 stift, (2x elfunktioner E1/E2 och belysning), Handhavande: Med två knappar på styrspaken; första funktion låsning, andra funktion momentan
- Främre uttag 13 stift, (2x elfunktioner E1/E2 och belysning), Handhavande: Med två knappar på styrspaken; första funktion momentan, andra funktion momentan
- Främre uttag 13 stift, (2x elfunktioner E1/E2 och belysning), Handhavande: Med två knappar på styrspaken; första funktion låsning, andra funktion låsning
- Bakre uttag 3 stift, (2x elfunktioner E3 / E4 omkopplingsbar till uttag fram), Handhavande: via brytare; första funktion låsning, andra funktion låsning
- Eluttag bak, 7 stift, för belysning av redskap bak

Säkerhetstillval

- Blue Safety Light bak
- Körspärr KAT, Handhavande: Med kodad startnyckel

Speciallackering

- Speciallackering RAL enfärgad - i stället för Weidemann röd
- Speciallackering RAL flerfärgad

Övrigt

- Stor verktygslåda (för laddningskabel) inkl. verktygssats och fettspruta
- Kombinationsväska (varningstriangel / förbandslåda)
- Helautomatisk centralsmörjning

Garantiförlängning

- Economy 24 månader (2500 h)
- Economy 36 månader (3000 h)
- Economy 48 månader (3500 h)
- Economy 60 månader (4000 h)
- Premium 24 månader (3000 h)
- Premium 36 månader (4000 h)
- Premium 48 månader (5000 h)
- Premium 60 månader (6000 h)

Släpvagns- och bärgningsanordningar

- Självbärgningsanordning (ej godkänd för släpvagn!)
- Växlingsdrag (ej godkänd för släpvagn!)
- Dragkula K50
- Automatisk draganordning
- Växlingsdrag + Dragkula K50
- Automatisk draganordning + Dragkula K50

Självkörande arbetsmaskin med dragkrok

- Automatisk släpvagnskoppling