



4080 Wielladers

Technische gegevens

■ Motorgegevens standaard

Motorfabrikant	Perkins
Motortype	904J-E36TA
Cilinder	4
Motorvermogen	74,4 kW
Motorvermogen	101,2 pk
bij max. toerental	2.200 U/min
Cilindercapaciteit	3.621 cm ³
Type koelmiddel	water
Uitlaatgasnorm	V
Uitlaatgasnabehandeling	DOC/DPF/SCR

■ Elektrische installatie

Bedrijfsspanning	12 V
Accu	135 Ah
Dynamo	85 A

■ Gewichten

Bedrijfgewicht	5.900 kg
Kieplast met bak - machine recht, hefinrichting horizontaal	3.674 kg
Kieplast met bak - machine geknikt, hefinrichting horizontaal	3.031 kg
Kieplast met palletvork - machine recht, hefinrichting horizontaal	3.344 kg
Kieplast met palletvork - machine geknikt, hefinrichting horizontaal	2.791 kg

■ Bestuurderscabine

Bestuurderscabine	Cabine
-------------------	--------

■ Inhoud tanks

Tankinhoud brandstof	105 l
Tankinhoud hydraulische olie	95 l
Tankinhoud ureumoplossing	19 l

■ Aandrijfsysteem

Type aandrijving	hydrostatisch
Rijaandrijving	Stuuras

Rijniveaus	2
As	PA 1422
Rijsnelheid standaard	0-20 km/u
Rijsnelheid optie 1	0-30 km/u
Rijsnelheid optie 2	0-40 km/u
Bedrijfsrem	Remschijf (gecombineerd met parkeerrem)
Handrem	Bedrijfs- en parkeerrem in de aandrijflijn op alle 4 de wielen
Sperdifferentieel	100% vooras+ achteras

■ Hydraulische installatie

Rijhydraulica werkdruk (max.)	455 bar
Werkhydraulica pompcapaciteit (max.)	100 (115-150) l/min
Werkhydraulica werkdruk (max.)	210 bar

■ Kinematiek

Kinematiektype	Z
Hefcilinder	2
Kiepcilinder	1
Snelwisselsysteem	hydraulisch

■ Besturing

Stuurtype	Hydraulische knikpendelkoppeling
Stuurcilinder	1
Slingerhoek	±12 graden

■ Ruiskarakteristiekwaarden

Gemiddeld geluidsniveau LwA (cabine)	101,6 dB(A)
Gegarandeerd geluidsniveau LwA (cabine)	103 dB(A)
Opgegeven geluidsdruk niveau LpA (cabine)	74 dB(A)

■ Overige informatie

FSD = canopy
DPF = dieselpartikelfilter
DOC = dieseloxydatiekatalysator
SCR = selectieve katalytische reductie
Kieplastberekening volgens ISO 14397

Afmetingen

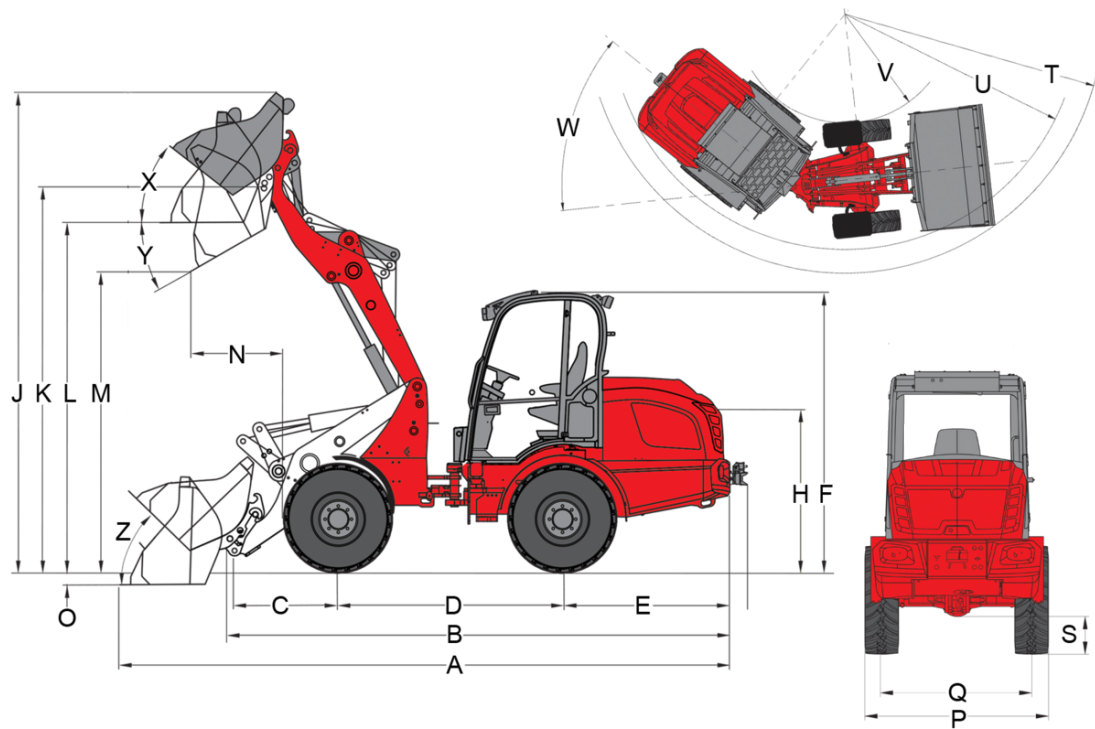

Z-kinematiek (standaard)

	Standaarduitrusting	12.5-20 MPT ET0
A	Totale lengte	5.800 mm
B	Totale lengte zonder bak	4.790 mm
C	Draaipunt bak (tot middelpunt as)	990 mm
D	Wielbasis	2.150 mm
E	Overhangend achterdeel	1.580 mm
F	Hoogte met cabine	2.680 mm
H	Zithoogte	1.560 mm
J	Totale werkhoogte	4.560 mm
K	Draaipunt bak (max. hefhoogte)	3.670 mm
L	Overlaadhoogte	3.330 mm
M	Uitstorthoogte	2.860 mm
N	Reikwijdte (bij M)	870 mm
O	Schraapdiepte	110 mm
P	Totale breedte	1.827 mm
Q	Spoorbreedte	1.422 mm
S	Bodemvrijheid	361 mm
T	Maximale buitendraaicirkel	4.055 mm
U	Draaicirkel aan buitenrand	3.683 mm
V	Binnendraaicirkel	1.702 mm
W	Knikhoek	45 °
X	Inkiephoek bij max. hefhoogte	38 °
Y	Uitkiephoek	28 °
Z	Inkiephoek op bodem	46 °

Standaarduitrusting

Motor

- Perkins 904J-E36TA (74,4 kW / 101,2 PS) (74,4 kW / 99.8 HP)

Banden

- 12,5 - 20 BKT MP567 MPT ET0, profiel MPT, breedte (1750 mm) (68,9 inch)

Besturing

- Hydraulisch knik-pendelsysteem, pendelhoek $\pm 12^\circ$
- Stuurcilinder: 1

Aandrijfsysteem & assen

- As: planetaire as PA1422
- Aandrijving: hydrostatische vierwielaandrijving
- Differentiëleper: 100 %, elektrisch-hydraulisch inschakelbaar op voor- en achteras
- Snelheid: (20 km/u) (12,4 mph)
- Rijsnelheden: 2 | (7 km/u / 20 km/u) (4,4 mph / 12,4 mph)
- Bedrijfsrem: hydrostatische aandrijving op alle 4 wielen (slijtagevrij)
- Parkeerrem: centrale bedrijfs- en parkeerrem in de aandrijflijn op alle 4 wielen

Hydrauliek

- Hydraulisch gestuurde joystick met rijrichtingsschakelaar en geïntegreerde knop voor differentieelslot
- 3e Stuurkring voor, elektrisch proportioneel parallel via joystick, incl. dubbele pal
- Oliehoeveelheid instellen via jog-dial
- Hydraulische oliekoeling

Bestuurderscabine

- Comfortcabine met verwarming en ventilatie, zijdelings kantelbaar, ROPS-/FOPS-getest
- Comfortstoel met veiligheidsgordel mechanisch geveerd, gewichts-, rug- en lengte-instelling
- Royale ruimte
- Ergonomisch royale instap
- Verstelbaar stuurwiel (helling)

Overige

- Schopstandweergave
- Zelfborgende afsleepkoppeling

Laadsysteem

- Laadinstallatie LS935
- Snelwisselsysteem (Weidemann) hydraulisch
- Kinematica: Z
- Hefcilinder: 2
- Kantelcilinder: 1
- Zweefstand voor hefcilinder

EquipCare (Telematic)

- EquipCare 36 maanden (incl. App & Manager)

Verlichting

- LED-werklampen Basic (1000 lm) op het dak, 2 voor, 2 achter
- Verlichtingsinstallatie volgens StVZO

Opties

Bestuurderscabine

- Plaatsingsbox met flessenhouder (links naast bestuurdersstoel)
- Radiovoorbereiding DAB+ (antenne, luidsprekers)
- Radio DAB+ compleet
- Airconditioning (machinehoogte + (30 mm) (1,18 inch)
- Voorruit met beschermtralis
- Stopcontact cabine 230 V (aansluiting max. 2000 W), (functie alleen bij motorverwarming die op een stroomnet van 230 V is aangesloten)

De getoonde afbeeldingen, uitrustingen en gegevens kunnen afwijken van het huidige leveringsprogramma van uw land. Mogelijk bevatten de afgebeelde producten optionele extra's waarvoor een meerprijs geldt. Wijzigingen voorbehouden.

Bestuurdersstoel

- Stoffen stoel, stoelverwarming (MSG 85)
- Stoffen stoel, luchtvering (MSG 95AL/722)
- Stoffen stoel, luchtvering, stoelverwarming (MSG 95AL/732)

Verlichting

- LED-werklampen (2000 lm) op het dak, 2 voor, 2 achter
- Zwaailicht (geel, neem de nationale voorschriften in acht!)

Uitrusting voor rijden op de openbare weg

- Individuele bedrijfsgoedkeuring > 25 km/u
- Individuele bedrijfsgoedkeuring > 25 km/u
- Kentekenplaathouder

Motor

- Handgas
- Motorvoorverwarming (koelwater) + voorverwarming hydraulische olie 230 V

Aandrijfsysteem & assen

- 30 km/h (snelheidsverhoging)
- 40 km/h (snelheidsverhoging)
- Snelheidsbegrenzer proportioneel (langzaam rijdende inrichting)
- Spatlap voor (aan spatbord bevestigd)

Banden

- 400/70-20 BKT AS 504 ET0, profiel AS, breedte {1840 mm}{72,44 inch}
- 400/70-20 ET-20 BKT AS 504 ET-50, profiel AS, breedte {1930 mm}{75,98 inch}
- 500/45-20 Alliance 331 ET0, profiel AS, breedte {1920 mm}{75,59 inch}
- 550/45-22,5 Alliance 331 ET0, profiel AS, breedte {1990 mm}{78,35 inch}
- 550/45-22,5 Alliance 331 ET-50, profiel AS, breedte {2080 mm}{81,9 inch}
- 600/40-22,5 BKT TR 678 ET-50, profiel AS, breedte {2080 mm}{81,9 inch}
- 405/70 R 18 EM Alliance 608 ET0, profiel EM, breedte {1815 mm}{71,46 inch}
- 405/70 R 20 EM Alliance 608 ET0, profiel EM, breedte {1829 mm}{72,01 inch}
- 340/80 R 18 ET0 Alliance Multiuse 550, profiel Multiuse, breedte {1770 mm}{69,69 inch}
- 400/70 R 20 ET0 Alliance Multiuse 550, profiel Multiuse, breedte {1830 mm}{72,05 inch}
- 400/70 R 20 ET-60 Alliance Multiuse 550, profiel Multiuse, breedte {1950 mm}{76,77 inch}

Watergevuld

- Vulventiel voor water zonder vulling (voorwielen)
- Vulventiel voor water zonder vulling (achterwielen)
- Vulventiel voor water zonder vulling (voor- en achterwielen)
- Vulventiel voor water met vulling (voorwielen)
- Vulventiel voor water met vulling (achterwielen)
- Vulventiel voor water met vulling (voor- en achterwielen)

Laadsysteem

- Lastcompensator
- Daalremventiel (buisbreukbeveiliging in hef- en kiepcilinder)

Snelwisselplaten

- Euro (hydraulisch - ISO23206 EURO HV)
- SkidSteer (hydraulisch)
- SMS HV (hydraulisch)
- Kramer (hydraulisch)
- Volvo TPV (hydraulisch)

Hydrauliek voor

- 3. Regelkring Flow Sharing {100 l/min}{26,4 gpm} (laadinstallatie kan samen met 3. regelkring worden bediend)
- 3. Regelkring Flow Sharing {115 l/min}{30,4 gpm} (laadinstallatie kan samen met 3. regelkring worden bediend)
- 4. Regelkring Flow Sharing {100 l/min}{26,4 gpm} (laadinstallatie kan samen met 3. regelkring worden bediend)
- 4e regelkring Flow Sharing {115 l/min}{30,4 gpm} (laadsysteem kan tegelijkertijd worden bediend)
- 3e regelkring elektrisch proportioneel serieel (laadsysteem kan samen met 3e regelkring worden bediend)
- 4e regelkring extra elektrisch proportioneel parallel (bediening: via bedieningswiel rechts op de joystick)
- High Flow Load-Sensing - dubbelwerkende vermogenshydraulica {150 l/min}{39,6 gpm} (machinehoogte +{30 mm}{1,18 in}!)
- Extra hydraulische oliekoeler
- Drukloze retourleiding voor (incl. lekoleiding)

De getoonde afbeeldingen, uitrustingen en gegevens kunnen afwijken van het huidige leveringsprogramma van uw land. Mogelijk bevatten de afgebeelde producten optionele extra's waarvoor een meerprijs geldt. Wijzigingen voorbehouden.

Hydrauliek achter

- Drukloze retourleiding achter
- 1x hydraulische aansluiting achter dubbelwerkend via omschakelklep (twee koppelingen SVK Gr.3)
- (3e regelkring voor of achter) (bediening: via schakelaar (0 - 1) in joystickconsole + 3e regelkring)
- Eén hydraulische aansluiting achter {(51 l/min)}{(13,5 gpm)} dubbelwerkend (twee koppelingen SVK GR.3) incl. aparte regelklep (bediening: via schakelaar (1 - 0 - 2) in joystickconsole)
- Twee hydraulische aansluitingen achter {(51 l/min)}{(13,5 gpm)} dubbelwerkend (vier koppelingen SVK Gr.3) incl. aparte regelklep (bediening: 1 DW-aansluiting via schakelaar (1 - 0 - 2), 1 DW-aansluiting via drukknop (1 - 0 - 2))
- (aansluitingen kunnen tegelijkertijd worden bediend)

Bio-hydraulische olie

- Shell Panolin S4 HLP Synth46 (biohydraulische olie)

Elektro-aansluitingen voor

- Stopcontact voor, 7-polig voor verlichting opbouwgereedschap voorzijde
- Stopcontact voor, 3-polig voor dubbele functie (bediening: Via 2 knoppen op de joysick; 1e Functie tastend, 2e Functie vergrendeld)
- Stopcontact voor, 3-polig voor dubbele functie (bediening: Via 2 knoppen op de joysick; 1e Functie vergrendeld, 2e Functie tastend)
- Stopcontact voor, 3-polig voor dubbele functie (bediening: Via 2 knoppen op de joysick; 1e Functie tastend, 2e Functie tastend)
- Stopcontact voor, 3-polig voor dubbele functie (bediening: Via 2 knoppen op de joysick; 1e Functie vergrendeld, 2e Functie vergrendeld)

Elektro-aansluitingen achter

- Stopcontact achter, 7-polig voor verlichting opbouwgereedschap achterzijde
- Contactdoos achter, 3-polig (Bediening: via schakelaars (1 - 0 - 2) in de joystick-console)

Veiligheidsopties

- Waarschuwingssysteem voor achteruit rijden (akoestisch)
- Startonderbreker contactsleutel (via gecodeerde contactsleutel)

Overige

- Accuhoofdschakelaar 2 schakelcircuits, (scheiding van hoofdbekabeling en generator via 2 schakelcircuits van de accu)
- Handbediende oliepompe
- Combi-tas (gevendriehoek/verbandtrommel)
- Gereedschapset
- Gereedschapskist
- Vol-automatische centrale smering
- Kardanaandrijfasbescherming

Garantieverlenging

- Economy 24 maanden (2500 uur)
- Economy 36 maanden (3000 uur)
- Economy 48 maanden (3500 uur)
- Economy 60 maanden (4000 uur)
- Premium 24 maanden (3000 uur)
- Premium 36 maanden (4000 uur)
- Premium 48 maanden (5000 uur)
- Premium 60 maanden (6000 uur)

Speciale lak

- Speciale lak RAL éénkleurig - in plaats van Weidemann-rood
- Speciale lak RAL meerkleurig

Aanhangwagen- en sleeпоoginrichtingen

- Aanhangerkoppeling {38 mm}{1,5 inch}, automatisch
- Aanhangerkoppeling {38 mm}{1,5 inch}, automatisch, in hoogte verstelbaar
- Aanhangerkoppeling kogelkop K50, in hoogte verstelbaar
- Aanhangerkoppeling Auto-Hitch

Zelfrijdende werkmachine met aanhangwagenkoppeling

- Aanhangerkoppeling {38 mm}{1,5 inch}, automatisch