



WEIDEMANN
designed for work

T9535 Teleskoplastare

Tekniska data

■ Motordata, Standard

Motortillverkare	Perkins
Motormodell	904J-E36TA
Cylinder	4
Motoreffekt	100 kW
Motoreffekt	136 PS
vid max. varvtal	2.200 U/min
Cylindervolym	3.621 cm ³
Kylmedelstyp	vatten
Avgaskrav EU steg	V
Avgasefterbehandling	DOC/DPF/SCR
Genomsnittlig bullerexponering LwA (förarhytten)	105 dB(A)
Garanterad bullerexponering LwA (förarhytten)	106 dB(A)
Angivet ljudtryck LpA (Förarhytt)	76 dB(A)

■ Elsystem

Arbetsspänning	12 V
Batteri	185 Ah
Generator	150 A

■ Vikter

Nyttolast (max.)	3.500 kg
Arbetsvikt	7.720 kg

■ Förarhytt

Förarhytt	Förarhytt
-----------	-----------

■ Volymer

Drivmedeltankens volym	142 l
Hydrauloljetankens volym	90 l
Ureatankens volym	19 l

■ Drivsystem

Drivningssätt	hydrostatisk (elektroniskt styrd)
Drivning	Kardanaxel
Körlägen	3
Axel	PAL 1930
Standard hastighet	0-20 km/h
Körhastighet Tillval 1	0-40 km/h
Driftsbroms	Lamellbroms i framaxeln som verkar på bakaxeln genom kardanaxeln
Parkeringsbroms	Elhydraulisk lamellbroms med fjäderbelastning i framaxeln samt över kardanaxeln till bakaxeln
Differentiallås	100% Framaxel + bakaxel

■ Hydraulsystem

Arbetsstryck, körsystemets hydraulsystem (max.)	500 bar
Flöde, arbetssystemets hydraulsystem (max.)	138,6 (187) l/min
Arbetsstryck, arbetssystemets hydraulsystem (max.)	261 bar

■ Kinematik

Lyftcylinder	1
Tippcylinder	1
Snabbväxlingssystem	mekanisk (hydraulisk)

■ Styrning

Styrningstyp	Hydraulisk fyrhjulsstyrning med ändlägessynkronisering
Styrcylinder	2
Styrutslag maximalt	2x45 Grad
Pendelvinkel bakaxel	± 10 Grad

■ Övrig information

DPF = dieselpartikelfilter
DOC = dieseloxidationskatalysator
SCR = selektiv katalytisk reduktion

Mått

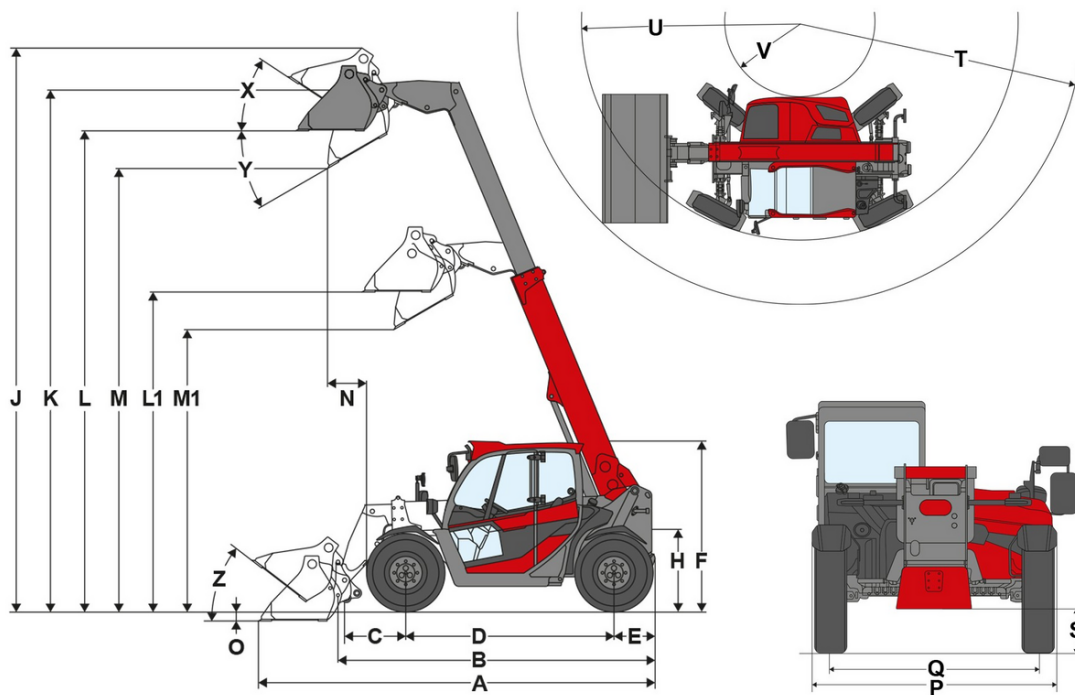

	Standardutrustning	Mitas 405/70 24 MPT-01
A	Total längd	6.275 mm
B	Total längd utan skopa	5.290 mm
C	Skopvridpunkt (till axelmitt)	
D	Hjulbas	2.950 mm
E	Bakre överhäng	700 mm
F	Höjd med förarhytt	2.425 mm
	Höjd med hög förarhytt	
H	Sitthöjd	1.370 mm
J	Total arbetshöjd	10.450 mm
K	Skopvridpunkt (maximal lyfthöjd)	9.855 mm
L1	Lasthöjd teleskoparm inkörd	4.650 mm
L	Lasthöjd teleskoparm utmatad	9.305 mm
M1	Dumpningshöjd med inkörd teleskoparm	4.135 mm
M	Dumpningshöjd med utmatad teleskoparm	8.785 mm
N	Räckvidd (hos M)	
O	Grävdjup	185 mm
P	Total bredd	2.450 mm
Q	Bandbredd	1.930 mm
S	Markfrigång	370 mm
T	Maximal radie	5.155 mm
U	Radie vid ytterkant	3.700 mm
V	Innerradie	1.640 mm
X	Återtippsvinkel vid maximal lyfthöjd	111 °
Y	Tippningsvinkel	44 °
Z	Återtippsvinkel på marken	46 °

Standardutrustning

Motor

- Perkins 904J-E36T, 90 kW / 122 hkr, stage V

Styrning

- Hydraulisk fyrhjulsstyrning med ändlägessynkronisering
- Styrvinkel max. 2 x 45°
- Pendelvinkel bakaxel ±10°
- Styr cylinder: 2

Förarplats

- Hytt med värme och fläkt, godkänd för ROPS / FOPS och med VSG säkerhetsruta på höger sida
- Torkare på vindruta, bakruta och takruta
- Ställbar rattstång
- Fjädrande armstöd med styrspaken monterad mot stolen
- 7-tums färgdisplay för all viktig maskininformation
- Flaskhållare
- Förvaringsfack

Förarstol

- Bekväm stol med säkerhetsbälte

Belysning

- Belysning enligt tyska vägtrafikbestämmelser
- Arbetsbelysning med lysdioder, 1 fram, 1 bak på skyddstaket

Drivningar & axlar

- Drivlina: Power Drive 255, hydrostatisk med fördelningslåda och kardanaxel, elektroniskt styrd
- Hastighet: 20 km/h
- Körsteg: 2 (7 km/h / 20 km/h (tillval 40))
- Driftsbroms: lamellbroms i framaxeln som verkar på bakaxeln genom kardanaxeln
- Parkeringsbroms: elhydraulisk lamellbroms med fjäderbelastning i framaxeln, samt över kardanaxeln till bakaxeln
- Styr lägen: 3 styrlägen, elektriskt styrbara

Däck

- Mitas 405/70 R24 MPT-01

Lastsystem

- Teleskoparm lyfthöjd 9855 mm
- Snabbväxlingsanordning (System Manitou) mekanisk
- Lyftcylinder: 1
- Tippcylinder: 1

Hydraulik

- Elektrisk styrspak med reglage för ändring av körriktning och teleskoperingsfunktion
- Tredje styrkrets; koppling Flatface storlek 2
- vls (vertical lift system)

Övrigt

- Backvarnare (akustisk)

EquipCare (telematik)

- EquipCare 36 månader (inkl. App & Manager)

Tillval

Förarplats & Hytt

- Vindrutetorkare på höger sida
- Vindrutetorkare på höger sida och på bakruta
- Skyddgaller fram, demonterbart
- Elektrisk justerad backspegel på höger sida
- Stol med tygklädsel; luftfjädring

De visade illustrationerna, utrustningarna och data kan avvika från aktuellt leveransprogrammet i respektive land. Det kan hända att illustrationerna är specialutrustningar till extra kostnad. Ändringar förbehålls.

- Stol med tygklädsel; luftfjädring, stolvärme
- Luftkonditioneringsanläggning
- Automatisk luftkonditionering
- Förberedd för DAB+ radio (antenn, högtalare)
- DAB+ Radio, Bluetooth / USB / AUX-IN
- 2 kontaktdon: 12V / USB
- 3 kontaktdon: 12V / USB / 3 stift
- 3 kontaktdon: 12V / 12 V / 3 stift
- Hållare för mobiltelefon

Belysning

- 2 basic arbetsstrålkastare med lysdioder, extra fram
- 2 basic arbetsstrålkastare med lysdioder, extra bak
- 2 basic arbetsstrålkastare med lysdioder, på teleskoparm
- 2 premium arbetsstrålkastare med lysdioder, extra fram
- 2 premium arbetsstrålkastare med lysdioder, extra bak
- 2 premium arbetsstrålkastare med lysdioder, på teleskoparm
- Roterande varningslampa med lysdioder (gul), nationella föreskrifter måste följas!

Tillstånd & Vägtrafik

- Perkins 100 kW dieselmotor / 136 hkr, vridmoment 550 Nm
- Reverserbar kylfläkt
- Förvärmning motor (kylvatten) 230V
- Förvärmning motor (kylvatten) + förvärmning hydraulolja 230 V
- Åtkomst för underhåll av kylare

Drivningar & axlar

Axlar

- 100% differentialspär i framaxeln

Körlägen

- Körläge Auto / Eco

Körhastighet

- Proportionell fartbegränsning (krypkörningsfunktion) inkl. handgas
- 40 km/h Power Drive 255, (höjning av fartbegränsning)

Däck

- Firestone 460/70 R24 Duraforce, profil MPT, bredd 2450 mm, höjd 2440 mm
- Michelin 460/70 R24 XMCL, profil AS, bredd 2450 mm, höjd 2440 mm
- Michelin 460/70 R24 Bibload, Bibload-profil, bredd 2450 mm, höjd 2440 mm
- 460/70R24 Trelleborg TH500, MPT-profil, bredd 2450 mm, höjd 2440 mm

Lastsystem

Snabbväxelpattor

- Manitou hydraulisk
- Kramer mekanisk
- Kramer hydraulisk
- JCB (Q-Fit) hydraulisk
- Matbro hydraulisk
- Utan snabbväxlingsplatta

- Avskrapare för teleskoparm
- Svängningsdämpare för last & spärr för tippcylinder
- Svängningsdämpare för last, flytställning & spärr för tippcylinder

Hydraulik

- Shell PANOLIN S4 HLP Synth 46 (biohydraulolja)

Hydraulik fram

- Stor pump (230 l/min)
- Omkopplingsventil fram på tredje styrkretsen (tredje styrkrets med fyra kopplingar):
- Tryckavlastning genom den tredje styrkretsen fram på teleskoparmen

Hydraulik bak

- En dubbelverkande hydraulkoppling bak (två kopplingar) + enkelverkande koppling bak för tippning (en koppling)

EI

fram

- Främre uttag 13 stift, (2x elfunktioner E1/E2 och belysning), Handhavande: Med två knappar på styrspaken; första funktion momentan, andra funktion låsning
 - Främre uttag 13 stift, (2x elfunktioner E1/E2 och belysning), Handhavande: Med två knappar på styrspaken; första funktion låsning, andra funktion momentan
 - Främre uttag 13 stift, (2x elfunktioner E1/E2 och belysning), Handhavande: Med två knappar på styrspaken; första funktion momentan, andra funktion momentan
 - Främre uttag 13 stift, (2x elfunktioner E1/E2 och belysning), Handhavande: Med två knappar på styrspaken; första funktion låsning, andra funktion låsning
- bak
- Eluttag bak, 7-poligt, för belysning av bakre påbyggnadsredskap

Säkerhetstillval

- Körspärr KAT, handhavande: med kodad startnyckel
- Inre panoramaspegel
- Backkamera
- Kamera fram inkl. extra display

Övrigt

- Verktygslåda
- Helautomatisk centralsmörjning
- Serviceventil för byte av motorolja
- Kåpa över kardanaxel

Släpvagns- och bärgningsanordningar

- Spegel för släpvagnskoppling
- Växlingskoppling för släp (Inte tillåten för drag släpvagn)
- Automatisk koppling för drag
- Auto Hitch
- Fästplatta för släpvagnskoppling
- Automatisk släpvagnskoppling, fästplatta justerbar i höjd
- Släpvagnskoppling med kula K80, fästplatta justerbar i höjd
- Släpvagnskoppling med kula K50, fästplatta justerbar i höjd
- Släpvagnskoppling med kula K50 lång, fästplatta justerbar i höjd
- Släpvagnskoppling Piton-Fix, fästplatta justerbar i höjd
- Släpvagnskoppling 32mm mekanisk
- Släpvagnskoppling 32mm mekanisk, justerbar i höjd för justerbart fäste
- Hydraulisk släpvagnsbroms
- Tryckluftsbroms med dubbla ledningar

Tillstånd som dragmaskin

- Godkännande som EG-traktor (CoC) (Internationell)
- Godkännande som EG-traktor (CoC) + s.k. Datenbestätigung för Tyskland