



**WACKER  
NEUSON**  
*all it takes!*



## DT08

### Pásový dumper

#### Profesionál pre nájomný park

S jeho užitočným zaťažením 800 kg pri šírke stroja len 79 cm je DT08 ideálnym doplnkom pre každý nájomný park. Hydrostatický pohon pojazdu, ktorý je nenáročný na údržbu a intuitívne sa ovláda, umožňuje jednoduchú obsluhu aj netrénovaným vodičom. Svojimi širokými pásmi a dokonale vyváženým ťažiskom pri nízkom zemnom tlaku zároveň šetrí podklad. Robustná konštrukcia pojazďového mechanizmu zaisťuje dlhú životnosť a nízke opotrebovanie.

## Najdôležitejšie informácie

- Hydrostatické jazdné vlastnosti
- Malé rozmery
- Dieselová alebo benzínová motorizácia

## Technické údaje

### Hydraulika

Hydraulické čerpadlo	ZRP
Dopravované množstvo max.	41,0 l/min

### Mechanické výkonové údaje

Rýchlosť pojazdu	4,0 km/h
------------------	----------

### Mechanické údaje

Dĺžka	1.660,0 mm
Šírka	790,0 mm
Výška	1.275,0 mm
Hmotnosť	460,00 KG
Užitočné zaťaženie max.	800,0 KG
Korba	Korba s čelným vyklápaním
Objem korby plnej po okraj	334,0 L
Objem navršenej korby	387,0 L
Prevádzková hmotnosť (min.-max.)	595,0 - 710,0 KG

### Spaľovací motor

Chladienie	Vzduchové chladienie
------------	----------------------

Typ motora	Zážihový motor
Valce	1,0
Zdvihový objem	270,0 cm <sup>3</sup>
Šikmá poloha max.	20,0 °
Menovitý výkon	6,6 kW
Menovité otáčky	3.600,0 1/min
Výrobca motora	Honda
Označenie motora	GX270

### Environmentálne parametre

Hladina akustického tlaku LpA	87,0 dB(A)
Hladina akustického tlaku LpA (norma)	ISO 6396
Akustický výkon LWA, zaručený	101,0 dB(A)
Akustický výkon LWA, (norma)	ISO 6395

### Preprava a skladovanie

Prepravná hmotnosť	520,0 KG
--------------------	----------

## Dostupné motory

### ■ 6,8 kW Dieselový motor s elektrickým štartérom

Typ motora	Dieselový motor
Valce	1
Zdvihový objem	435 cm <sup>3</sup>
Menovitý výkon	6,8 kW
Výrobca motora	Yanmar
Označenie motora	L100AE
Zdvih	75 mlai
Vrtanie	86 mlai

## Rozmery

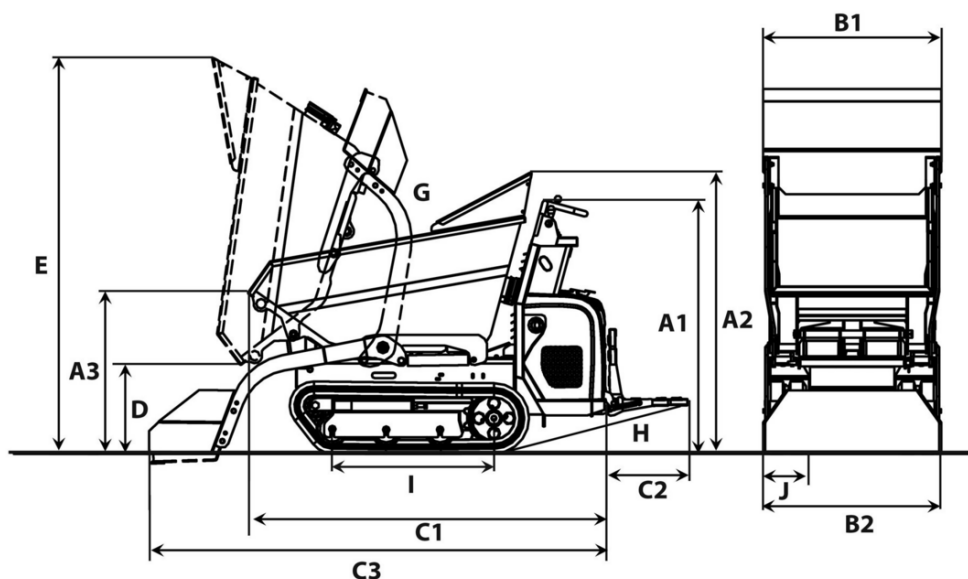

Korba s čelným vyklápaním Korba s vysokým vyklápaním Plošina s čelným vyklápaním

		Korba s čelným vyklápaním	Korba s vysokým vyklápaním	Plošina s čelným vyklápaním
A1	Výška nad stanovištom obsluhy	1.243 mm	1.243 mm	1.243 mm
A2	Výška nad ochranou rúk korby	1.304 mm		
A3	Výška predná hrana korby	750 mm	983 mm	805 mm
	Výška predná hrana korby s vysokým vyklápaním zdvihnutá		1.578 mm	
B1	Šírka korby	830 mm	764 mm	800 mm
B2	Šírka vozidlo	800 mm	800 mm	800 mm
	Šírka so samonakladacím zariadením	830 mm		
C1	Celková dĺžka bez stúpadla	1.789 mm	1.675 mm	1.874 mm
C2	Dĺžka stúpadlo	398 mm	398 mm	398 mm
C3	Dĺžka so samonakladacím zariadením, bez stúpadla	2.264 mm		
D	Výsypná výška max.	410 mm	776 mm	
	Výsypná výška max., korba s vysokým vyklápaním zdvihnutá		1.357 mm	
E	Výška korby sklopená	1.840 mm	1.917 mm	1.382 mm
	Výška korby sklopená, korba s vysokým vyklápaním zdvihnutá		2.500 mm	
I1	Svetlá výška	110 mm	110 mm	
G	Uhol vyklopenia	72 °	82 °	55 °
H	Uhol klopenia dozadu stúpadlo	12 °	12 °	12 °
I	Dĺžka dotykovej plochy pásu	769 mm	769 mm	769 mm